



Prosvjetni rad



List crnogorskih prosvjetnih, kulturnih i naučnih radnika

„GRLICA“, prva crnogorska periodična publikacija (Cetinje, 1835-1839) | „PROSVJETA“ (Cetinje, 1889-1901) | „PROSVJETNI RAD“ (od 15. januara 1949)

JUBILARNA GODINA

Broj 27 SEPTEMBAR 2014. Izlazi mjesečno, cijena 0,80 € ISSN 0033-1686

DOBITNIK „OKTOIHA“ 1998.

U Podgorici održana trodnevna međunarodna konferencija „Kvalitetno obrazovanje za bolje škole, učenička postignuća i budućnost“

KREIRATI RJEŠENJA U OBRAZOVANJU KOJA SU ČVRSTO UTEMELJENA U CRNOGORSKIM VRIJEDNOSTIMA SAOŠEĆANJA, DRUŠTVENE SOLIDARNOSTI I PRIJATELJSTVA



PRIPREMITI NOVE GENERACIJE ZA USPJEŠAN ŽIVOT U ZAHTJEVNOM DRUŠTVU ŠUTRAŠNJICE: Premijer Milo Đukanović (Str. 2-7)

Povodom obilježavanja Dana državnosti, predsjednik Crne Gore Filip Vujanović, položio vijenac na spomenik Partizanu borcu U ZNAK ŠEĆANJA NA 13. JUL 1878. I ISTI DATUM 1941. GODINE

Str. 15

U organizaciji Fondacije za promociju nauke PRONA na Ivanovim koritima održana Ljetnja škola nauke **NAUKA JE SVUDA OKO NAS**



JEDNO OD RIJETKIH MJESTA KOJE NA PRAVI NAČIN UPUĆUJE MLADE LJUDE NA PRAVI PUT I POKAZUJE KAKVIM IDEALIMA TREBA TEŽITI Sa Ljetnje škole na Ivanovim Koritima (Str. 26)

Sto godina od početka Prvog svjetskog rata – svjedočenje dr Pera Soća, naučnog i kulturnog radnika, ministra u više crnogorskih vlada u egzilu (I)

KO JE PRAV A KO KRIV? CRNA GORA PRAVA I PRIJE I POSLIJE!

Str. 22

Intervju: Prof. dr Milenko A. Perović, filozof



PUNA AFIRMACIJA CRNOGORSKOGA JEZIKA U PROSVJETNOM SISTEMU NE MOŽE SE VJEŠTAČKI NI UCJENJIVAČKI ZAUSTAVITI

Str. 8 i 9

Počela nova školska godina **OBRAZOVNE USTANOVE SPREMNE ZA NOVE IZAZOVE**

Ministar prosvjete Slavoljub Stijepović: Nastavni programi za učenike osnovnih i srednjih škola u Crnoj Gori od ove školske godine rasterećeni do 25 odsto u odnosu na dosadašnji sadržaj. Do kraja septembra biće zvanično otvoreni dečji vrtići u Nikšiću i Bijelom Polju, kao i Fakultet za crnogorski jezik i književnost



DA PRVI DAN OSTANE U NAJLJEPŠOJ USPOMENI: Sa dočeka prvaka u OŠ „Savo Pejanović“ u Podgorici (Str. 2)

OBAVJEŠTENJE ČITAOCIMA

Poslije redovne ljetnje pauze evo i septembarskog broja našeg i vašeg „Prosvjetnog rada“. Novom cijenom lista ne pridružujemo se već gotovo tradicionalnom „udaru“ septembarskih troškova za svaki porodični budžet, već elementarnim civilizacijskim standardima koji poštuju i zahtijevaju profesionalizam, kvalitet, samofinansiranje i tržišnu i organizacionu samoodrživost. Stara cijena lista je održavana neupitno, vještački, neproaktivno i bez ikakvog rezona već poodavno. Promjena cijene se javila kao prirodna i nužna posljedica ozbiljnih i stalnih, upravo Vaših, zahtjeva, cijenjeni čitaoci, da se „Prosvjetni rad“ ponovo nađe u javnoj prodaji i da se može kupiti u svakom gradu naše zemlje.

Uz stalno otvaranje novih i bogaćenja starih rubrika – nastavljajući našu izuzetno uspješnu višedecenjsku tradiciju afirmisanja kratke priče – raspisali smo i konkurs za kratku novinsku priču. Takođe, „Dečiji svijet“ „Prosvjetnog rada“ – kojega smo kao, za sada, podlistak počeli da iz-

dajemo prije dvije godine – objavljuje literarni konkurs za najbolje priče i pjesme za učenike osnovnih škola, od prvog do devetog razreda.

Vrijeme je ekscurzija pa vas pozivamo da šaljete priloge o njima. Objavićemo i nagraditi knjigama najbolje putopise sa polumaturških i matorskih ekscurzija po Crnoj Gori i Evropi. Prilika je to za iskazivanje i potvrđivanje spisateljskog i znatiželjnog dara i talenta budućih novinara, književnika, sociologa, istoričara, geografa, naučnika...Šaljite nam i fotografije sa putovanja, ekoloških, planinarskih i drugih istraživačkih pohoda, obrazovnih, naučnih i kulturnih događaja. Budite naši saradnici, kreirajte i stvarajte „Prosvjetni rad“, jer – mi smo Vaš list.

Još jednom Vam zahvaljujemo na razumijevanju i strpljenju zbog toga što smo višom silom bili prinuđeni da u posljednje vrijeme izlazimo samo u elektronskom obliku.

**S poštovanjem,
Uredništvo „Prosvjetnog rada“**

ЂЕЧИЈИ СВИЈЕТ



Fakultet za sport i fizičko vaspitanje u Nikšiću PROF. DR DUŠKO BJELICA POVLAČI SE SA FUNKCIJE DEKANA

Prof. dr Duško Bjelica neće više biti dekan Fakulteta za sport i fizičko vaspitanje iz Nikšića, saopšteno je iz te ustanove. On nije obrazložio svoju odluku o prijevremenom povlačenju. Iako mu funkcija ističe sa kalendarskom godinom, prof. Bjelica je obavijestio najbliže saradnike da će mjesto na kojem je od osnivanja fakulteta prepustiti nekom od kolega na početku studijske godine.

„Bjelica će ostati upamćen kao jedan od osnivača Fakulteta za sport i fizičko vaspitanje koji od 5. juna 2008. godi-

ne funkcioniše kao samostalna jedinica Univerziteta Crne Gore (UCG). Ranije je dva puta biran na funkciju dekana i oba puta jednoglasno na tajnom glasanju u kolektivu što dovoljno govori sa koliko je autoriteta i sa kakvim respektom svojih kolega vodio Fakultet i visoko ga međunarodno pozicionirao“, navodi se u saopštenju.

Očekuje se da Upravni odbor UCG na prvoj narednoj sednici imenuje vršioca duž-



nosti dekana Fakulteta do izbora novog u redovnom postupku.
O. Đ.

Ministarstvo prosvjete raspisalo konkurs za dodjelu studentskih kredita NOVČANA POMOĆ ZA TRI HILJADE AKADEMACA

Ministarstvo prosvjete dodijeliće ove školske godine 3.000 studentskih kredita studentima osnovnih akademskih i primijenjenih studija i specijalističkih akademskih i primijenjenih studija.

Kako je saopšteno iz Ministarstva, 2.700 kredita namijenjeno je studentima državnih fakulteta, a 300 akademcima sa privatnih visokoškolskih ustanova. Od ukupno odobrenih kredita, 405 će biti dodijeljeno stu-

dentima prve godine javnih ustanova visokog obrazovanja i 45 akademcima prve godine privatnih ustanova visokog obrazovanja.

Prijave na konkurs podnose se do 17. oktobra.
O. Đ.

Počela nova školska godina OBRAZOVNE USTANOVE SPREMNE ZA NOVE IZAZOVE

Ministar prosvjete Slavoljub Stijepović: Nastavni programi za učenike osnovnih i srednjih škola u Crnoj Gori od ove školske godine rasterećeni do 25 odsto u odnosu na dosadašnji sadržaj. Do kraja septembra biće zvanično otvoreni dečji vrtići u Nikšiću i Bijelom Polju, kao i Fakultet za crnogorski jezik i književnost

Nova školska 2014/2015. godina počela je 1. septembra. U školske klupe šelo je oko 70 hiljada osnovaca i 32 hiljade srednjoškolaca.

Kako je kazao ministar prosvjete Slavoljub Stijepović, nastavni programi za učenike osnovnih i srednjih škola u Crnoj Gori od ove školske godine biće rasterećeni do 25 odsto u odnosu na dosadašnji sadržaj. Izuzetak su programi za jezike i matematiku.

Ministar prosvjete najavio je da će do kraja septembra biti zvanično otvoreni dečji vrtići u Nikšiću, Bijelom Polju, kao i Fakultet za crnogorski jezik i književnost, te da će biti završena rekonstrukcija svih studentskih domova – u Podgorici, Kotoru, Ce-

tinju i Nikšiću. Do kraja ovog mjeseca biće završeni razgovori i potpisan ugovor sa privatnim partnerom oko nadgradnje studentskog doma u Nikšiću, koja će koštati sedam miliona eura, a omogućiti da mjesto u domu dobije još 300 studenata.

Iz Ministarstva prosvjete je saopšteno da je tokom ljetnjeg raspusta sanirano 89 objekata obrazovno-vaspitnih ustanova širom Crne Gore u šta je uloženo preko 1,55 miliona eura. Jedan broj ustanova je iz sopstvenih prihoda i donacija obezbjeđivao određena sredstva za sanaciju, tako da cifra prelazi dva miliona eura.

Sanacije su uglavnom podrazumijevale rekonstrukciju

izolacija, krovova, sanitarnih čvorova, izgradnju sportskih terena, zamjenu namještaja, krečenje, popravku ograde, sanaciju toaleta, adaptaciju prostora namijenjenog za produženi boravak djece, uređenje školskih dvorišta i rekonstrukciju sistema grijanja. Zavod za udžbenike i nastavna sredstva Podgorica na vrijeme je obezbijedio udžbenike, čija je distribucija počela 18. avgusta. Ima ih dovoljno i biće ih tokom cijele školske godine.

Zbog nezadovoljstva pregovorima sa ministarstvima prosvjete i finansija, na poziv Glavnog odbora Sindikata prosvjete u 80 odsto škola u obje smjene, 2. septembra, organizovan jednosatni čas upozorenja.
Lj. V.

Uspjeh crnogorskih predstavnika na Balkanskoj olimpijadi iz informatike u Turskoj DEJANU TODOROVIĆU BRONZANA MEDALJA

Dejan Todorović, učenik Gimnazije „Slobodan Škerović“ iz Podgorice, osvojio je bronзанu medalju na 22. Balkanskoj olimpijadi iz informatike, održanoj u Ankari u Turskoj. Na ovom takmičenju učestvovalo je 49 takmičara iz 12 zemalja, a boje Crne Gore branili su Petar Milosavljević, Dejan Todorović i Petar Đerković. Pripremanje takmičara i odlazak na Olimpijadu organizovao je Ispitni Centar Crne Gore.



Dejan Todorović

Lj. V.

U Podgorici održana trodnevna međunarodna konferencija „Kvalitetno obrazovanje za bolje škole, učenička postignuća i budućnost“

KREIRATI RJEŠENJA U OBRAZOVANJU KOJA SU ČVRSTO UTEMELJENA U CRNOGORSKIM VRIJEDNOSTIMA SAOŠEĆANJA, DRUŠTVENE SOLIDARNOSTI I PRIJATELJSTVA

– Predsednik Vlade Crne Gore Milo Đukanović: U središtu naše politike jeste kvalitet obrazovanja. To je put da svako dijete i mladu osobu pripremimo za život i rad u svijetu koji se veoma brzo mijenja, u kojem se pojavljuju novi društveni fenomeni, poslovi i tehnologije koji do juče nijesu postojali. U tom kontekstu stalno potenciramo važnost cjeloživotnog učenja, kao neophodne karike na putu dostizanja evropskih standarda

– Šef predstavništva Unicefa u Crnoj Gori Bendžamin Perks: U ovom svijetu koji se neprekidno mijenja još nije izmišljen posao kojim će se baviti šestogodišnjaci ili sedmogodišnjaci. Ali znamo da će, da bi opstala i napredovala kao odrasle osobe u budućnosti, deca morati da posjeduju vještine 21 vijeka: posvećenost cjeloživotnom učenju i radoznalost, agilnost i prilagodljivost, vještine komunikacije i saradnje

– Ministar prosvjete Slavoljub Stijepović: Prepoznajući da obrazovanje u 21. vijeku zahtijeva znanja, vještine i vrijednosti koje vode ličnom razvoju i opštem društvenom napretku Ministarstvo prosvjete će se u narednom periodu posebno posvetiti: razradi i primjeni najefikasnijih modela za dodatno povećanje obuhvata djece uzrasta od tri do šest godina ranim i predškolskim obrazovanjem; jačanju i intenziviranju međuinstitucionalne saradnje u cilju unapređenja mehanizama za praćenje, vrednovanje i obezbjeđivanje kvaliteta obrazovanja

Razmatranje najboljih načina da se ubrza reforma obrazovnog sistema u Crnoj Gori putem unapređenja sistema kvaliteta u obrazovanju, afirmisanjem ranog obrazovanja, povećanjem obuhvaćenosti broja dece predškolskim vaspitanjem, te uvođenjem inovativnih pristupa u nastavu i učenju, bilo je u fokusu trodnevne konferencije „Kvalitetno obrazovanje za bolje škole, učenička postignuća i budućnost“, koja je održana u organizaciji Ministarstva prosvjete i Unicefa u Podgorici. Odgovore na ova pitanja u otvorenoj debati pokušali su sa daju vodeći crnogorski, balkanski i svjetski poslenici obrazovanja.

Pozdravljajući skup u ime Vlade Crne Gore, premijer Milo Đukanović je kazao da je kvalitetno obrazovanje jedno od ključnih razvojnih pitanja svih društava, posebno u zemljama kao što je Crna Gora i u regionima Centralne i Istočne Evrope i Centralne Azije. „Zbog toga se Crna Gora i priključila krajem prošle godine u Istanbulu zajedničkom pozivu Unicefa i zemalja ovih regiona na djelovanje pod nazivom 'Jednakost u obrazovanju sada'. Ova Konferencija se održava

u okviru zajedničkih obaveza koje smo time preuzeli. To je i na liniji Vladine politike i intenzivnih aktivnosti resornog ministarstva na planu unapređenja sistema obrazovanja.

Takođe, želim da podsetim da je Crna Gora prihvatila Milenijumsku deklaraciju koja obuhvata niz mjerljivih i vremenski definisanih ciljeva koji se odnose na ljudski razvoj. Jedan od tih ciljeva je stopostotna pokrivenost osnovnim školskim obrazovanjem dječaka i djevojčica do 2015, s posebnim akcentom na decu iz marginalizovanih grupa, kao i na prevenciju ranog napuštanja obrazovnog sistema“, istakao je premijer Đukanović.

On je naglasio da je Crna Gora snažno opredijeljena da kroz proces reformi razvija obrazovni sistem, i da ga usklađuje sa savremenim potrebama i aktuelnim evropskim i drugim iskustvima, jer je to ključ progresa našeg društva. „Mi smo svjesni da budućnost Crne Gore umnogome zavisi od kvaliteta obrazovanja naših građana. Zato je razumljivo da je ovo pitanje u samom fokusu rada Vlade, njenih dugoročnih planova i strateških vizija. Danas moramo

stvarati pretpostavke da naš građanin u bliskoj budućnosti posjeduje sva ona znanja, vještine i kompetencije koje će ga činiti konkurentnim građaninom Evrope i razvijenog svijeta.

Važnost cjeloživotnog učenja

U središtu naše politike jeste kvalitet obrazovanja. To je put da svako dijete i mladu osobu pripremimo za život i rad u svijetu koji se veoma brzo mijenja, u kojem se pojavljuju novi društveni fenomeni, poslovi i tehnologije koji do juče nijesu postojali. U tom kontekstu stalno potenciramo važnost cjeloživotnog učenja, kao neophodne karike na putu dostizanja evropskih standarda.

Otuda je još veći značaj ove Konferencije, koja će ponuditi odgovore na pitanje funkcionalnosti obrazovanja i čvršćeg povezivanja svih njegovih segmenata sa boljim postignućima učenika, što je sigurno zajednički prioritet svih obrazovnih sistema. Očekujemo sa nam i vaša znanja i iskustva pomognu da strategiju crnogorskog obrazovnog sistema usaglašavamo sa najboljim svjetskim obrazovnim



USPOSTAVLJANJE KVALITETNOG OBRAZOVNOG SISITEMA RAZVIJA KONKURENTNOST I ODRŽIVOST DRUŠTVA: Premijer sa predstavnicima mladih

MEĐUNARODNA KONFERENCIJA „KVALITETNO OBRAZOVANJE ZA BOLJE ŠKOLE, UČENIČKA POSTIGNUĆA I BUDUĆNOST“

politikama”, kazao je premijer Milo Đukanović.

On je ukazao na to da je na putu prihvatanja najboljih evropskih praksi, usvojen čitav niz normativnih akata koji će omogućiti dostizanje evropskih standarda. „Jedan od odgovora Vlade Crne Gore na rezultate istraživanja koji pokazuju da naš obrazovni sistem treba da obezbijedi još snažniju podršku savremenijim i inovativnijim iskustvima učenja i razvoju ključnih kompetencija dece i mladih jeste i skorašnje usvajanje predloga mjera za poboljšanje postignuća učenika na PISA testiranju. Uz pokazanu visoku pravednost našeg obrazovnog sistema, koja znači da je svakom učeniku dostupan jednak kvalitet obrazovanja, napore usmjeravamo ka podizanju kvaliteta obrazovanja. Naravno da je istovremeno potrebno ne prestatno usavršavanje onih koji su direktni učesnici nastavnih procesa”, istakao je predsjednik Vlade Crne Gore.

Pripremiti mlade za život

„Kao roditelji, nastavnici i lideri imamo odgovornost, ne samo da deci pružimo sreću u datom trenutku ili da ih pripremimo za ispite – naša krajnja odgovornost jeste da ih pripremimo za život, da budu srećni i uspješni sa 35 ili 45 godina, da budu srećni dedovi i bake, te da na državnom nivou gradimo sve bolju ekonomsku konkurentnost, socijalnu koheziju i demokratski razvoj. Pripremamo ih za svijet koji se stalno mijenja – i zato suština reforme obrazovanja nije prelazak iz jednog statičnog položaja u drugi, već stalan i neprekidan napor pedagogije da održi korak sa dinamikom promjena, inovacija i ispunjavanja imperativa ljudskih prava da se najnovija naučna postignuća i znanja uvi-

zao je Bendžamin Perks, šef predstavništva Unicefa u Crnoj Gori.

On je ukazao da će okupljeni strani, regionalni i domaći stručnjaci razgovarati o tome na koji način se mogu ubrzati reforme obrazovanja u Crnoj Gori i u tom cilju predložiti način da se obezbijedi kontrola kvaliteta okruženja za učenje, uspješna nastava i isходи kod učenika. Drugi segment odnosi se na globalni konsenzus da se optimalan intelektualni razvoj dece može osigurati jedino ukoliko se sa obrazovanjem počne u ranoj dobi. Treći aspekt konferencije tiče se inovacija za poboljšanje rezultata škola što se mogu postići kroz istraživačke mogućnosti za upotrebu digitalne tehnologije u svrhu bolje nastave matematike i poboljšanje drugih aspekata učenja i organizacije škole, kao i kroz istraživanje već postojećeg znanja na globalnom nivou koje nas upućuje kako da kod dece gradimo crte karaktera: radoznalost, optimizam, motivaciju, integritet i istrajnost, koji će im pomoći da savladaju vještine 21. vijeka i unaprijede kognitivne i nekognitivne rezultate. Upravo ta istrajnost i fokusiranost na sopstveni razvoj, a ne urođeni talenat, ključni su preduslovi za uspjeh.

„Uspješni obrazovni sistemi ne promovišu učenje činjenica napamet, već kreativno i naučno razmišljanje i primjenu ideja, razmjenu argumenata, kritičku analizu i zaključivanje u skladu sa potencijalom deteta za učenje. Ali svaki obrazovni sistem samo je odraz ukupnog društva. Ako želimo da i obrazovni sistemi i deca napreduju, moramo tražiti od Skupštine, civilnog društva, medija i intelektualaca da podignu nivo javne debate na naučno utemeljenu raspravu u toku sa posljednjim saznanjima

taciju politika OECD-a, kazao je da se u okviru ove organizacije sve odluke baziraju na indikatorima. Rade se analize kvaliteta nastave i učenja.

Govoreći o tome zašto je kvalitetno obrazovanje neophodno, Alberto Rodriguez, menadžer Odjeljenja za obrazovanje Svjetske banke za region Evrope i Centralne Azije, naglasio je da je stopa nezaposlenosti u Crnoj Gori visoka. Obrazovanje je od ključnog značaja da se ove brojke prepolove.

Pitajući kako osposobiti mlade za tržište rada 2035. godine i koji će nastavni program da ih pripremi za buduće tržište rada, Rodriguez je apostrofirao brze promjene tehnologije kojima se treba prilagoditi, globalno tržište, visok stepen mobilnosti u konkurentnim sektorima, česte organizacione promjene koje rezultiraju čestim rotacijama radne snage. „Očekivanje je da današnje generacije promijene osam poslova. Ranije očekivanje je bilo da će generacije promijeniti dva posla. Danas postoji potreba za novim vještinama i znanjima za potrebe novih radnih mjesta. Mala je vjerovatnoća da danas postoje poslovi koji ih čekaju. Kako pripremiti ljude za poslove za koje ne znate da postoje? Zato su potrebni fleksibilni nastavni program i osnovne vještine: matematička i čitalačka pismenost, umješnost da savladavaju fleksibilne vještine, kao i da iz škola izađu spremni za učenje”, kazao je Rodriguez.

Pomoćnica ministra prosvjete Vesna Vučurović naglasila je da je u Crnoj Gori uveden veliki broj novina koje su se oslonile na najsavremenije evropske standarde. Pored ostalih, razvijen je decentralizovani sistem koji je prepoznao autonomnost nastavnika i škola i obezbijedio jedna-

Premijer Milo Đukanović:

ULAGANJE U OBRAZOVANJE NAJBOLJA INVESTICIJA ZA BUDUĆNOST



DANAŠNJA POSVEĆENOST OBRAZOVANJU OGLEDAĆE SE U BUDUĆNOSTI NAŠE ZEMLJE: Predsjednik Vlade Milo Đukanović

Dinamičan ekonomski i demokratski razvoj Crne Gore zahtijeva nove pristupe u procesu obrazovanja. Dečica i mladi treba da nauče kako da žive sa drugima i drugačijima; kako da razvijaju povjerenje, saradnju i miroljubivost; da razumiju i usvajaju nova znanja i da budu otvoreni za nove, konstruktivne ideje; da budu inovativni i kreativni. I konačno – da njeguju preduzetnički duh koji ljudima obezbjeđuje veću sigurnost i samostalnost.

Zato nam treba obrazovni sistem sposoban da pripremi nove generacije za uspješan život u zahtjevnom društvu sutrašnjice. U posljednje vrijeme dosta radimo na planu usklađivanja obrazovanja sa kretanjima na tržištu rada. Nema održivog razvoja bez snažne povezanosti sa obrazovanjem. Ta činjenica se sve više prepoznaje i kod građana, koji imaju želju da unaprijede svoja znanja. Svoje posebnosti, kao i vrijednosni sistem koji dijelimo sa današnjom Evropom, najbolje možemo profilisati kroz obrazovni sistem. Utoliko smo obavezni da gradimo istinsko društvo znanja. Vlada i Ministarstvo prosvjete su odlučni u namjeri da obezbijede sve bolje uslove za obrazovanje na svim nivoima. Svjesni smo da je ulaganje u ovu oblast najbolja investicija za budućnost, kao što će se i naša današnja posvećenost obrazovanju, ogledati u budućnosti naše zemlje.

CRNA GORA IMA POTENCIJALE DA STVARA LIČNOSTI KOJE ĆE LAKŠE NALAZITI POSAO

Unapređenje kvaliteta obrazovanja je zajednički posao, ne samo institucija i ljudi uključenih u proces, nego i svih građana. Kvalitetno obrazovanje podrazumijeva aktivno učešće svih – učenika koji su spremni da učestvuju u procesu i koji su podržani od porodice i zajednice; okruženja koje je zdravo i bezbjedno i koje prihvata različitosti; sadržaja koji vode razvijanju vještina i sticanju znanja; i procesa učenja koji je usmjeren na učenika i dobro vođen na način da obezbjeđuje maksimalan razvoj deteta. Takvo obrazovanje i ulaganje u njegov kvalitet dovodi i do ostvarivanja širih nacionalnih ciljeva u razvoju društva.

Odgovornost koju obrazovanje u svakom društvu ima podrazumijeva i obavezu da se trajno preispituje, prati, utvrđuje i podiže kvalitet. Obrazovanje zauzima jednu od ključnih oblasti održivih ciljeva razvoja u procesu razmatranja i definisanja razvojnog okvira za period nakon 2015. godine. S tim u vezi je i pitanje na koji način najefikasnije i najdjelotvornije tretirati pitanje obrazovanja, obuka i učenja i na koji način bilježiti napredak ka obrazovanju koje pretpostavlja kvalitet i jednaku dostupnost. Uspostavljanje kvalitetnog obrazovnog sistema doprinosi ne samo razvoju mladih naraštaja, nego nesumnjivo vodi razvijanju konkurentnosti i održivosti društva koje je u stanju da odgovori na savremene izazove. Kvalitetan obrazovni sistem vodi demokratizaciji, većem ekonomskom razvoju zemlje i bržem prihvatanju evropskih standarda i vrijednosti.

Spremnost Crne Gore za ulazak u Evropsku uniju zavisi, prije svega, od adekvatnih ljudskih resursa i sposobnosti građana da odgovore na zahtjeve koji nam se postavljaju. Čvrsto vjerujem da Crna Gora ima potencijale da stvara ličnosti koje će lakše nalaziti posao, biti samopouzdaniji, sve više oslonjeni na svoje sposobnosti.

Kvalitetan obrazovni sistem mora da obezbijedi da svako dijete završi školu i dobije osnovne vještine i kvalifikacije neophodne za 21. vijek. Uvjeren sam da zajedničkim radom i djelovanjem u ovoj oblasti brže možemo ostvarivati sve zahtjevnije razvojne ciljeve na nacionalnim, regionalnim i širim nivoima.

CILJ JE DA SVAKO DIJETE U CRNOJ GORI DOBIJE ŠANSU DA NA OPTIMALAN NAČIN RAZVIJA SVOJE MOGUĆNOSTI

Protetkih godina ostvarili smo brojne aktivnosti na polju unapređenja ukupnog obrazovnog sistema. Osnažili smo infrastrukturu, mnoge objekte renovirali i otvorili čitav niz novih, unaprijedili ponudu na svim stepenima obrazovanja. Naš obrazovni sistem sada je inkluzivniji i stalno se prilagođava potrebama različite dece, koja do sada nijesu imala dostupnost obrazovanju. Cilj nam je da svako dijete u Crnoj Gori dobije šansu da na optimalan način razvija svoje mogućnosti.



USPJEŠNI OBRAZOVNI SISTEMI PROMVIŠU KREATIVNO I NAUČNO RAZMIŠLJANJE I PRIMJENU IDEJA: Bendžamin Perks

jek koriste kako bi se osigurali najbolji rezultati za našu decu. U ovom svijetu koji se neprekidno mijenja još nije izmišljen posao kojim će se baviti šestogodišnjaci ili sedmogodišnjaci. Ali znamo da će, da bi opstala i napredovala kao odrasle osobe u budućnosti, deca morati da posjeduju vještine 21 vijeka: posvećenost cjeloživotnom učenju i radoznalost, agilnost i prilagodljivost, vještine komunikacije i saradnje. Samo jačanjem ovih vještina možemo stvoriti 'društvo visoke imaginacije' koje će budućim generacijama donositi bogatstvo, uspjeh i koheziju”, ka-

iz svijeta. Zato smo pozvali učesnike iz drugih sektora da nam se pridruže. Kao što vidimo iz drugih sistema širom svijeta, moramo kreirati rješenja u obrazovanju koja su čvrsto utemeljena u crnogorskim vrijednostima saošćanja, društvene solidarnosti i prijateljstva”, zaključio je Bendžamin Perks.

Globalne i regionalne perspektive

U okviru sagledavanja potreba obrazovanja u Crnoj Gori ukazano je na globalne i regionalne perspektive.

Ričard Jeland, šef Odjeljenja za razvoj i implemen-

ke mogućnosti, bez obzira na pol, socijalno, kulturno, vjersko ili nacionalno svojstvo učenika. Razvijena je inkluzivnost, ranom razvoju dat je poseban značaj, uvedena devetogodišnja osnovna škola, kreiran novi kurikulum, koji je napustio sadržajno planiranje u cilju postizanja rezultata ishoda učenja i koji je otvoren za onaj dio ciljeva koji se mogu povezati sa lokalnom sredinom. Obezbijedeno je stalno unapređenje nastavnih programa. Sve to pratilo se promjene u zakonodavnom sistemu. Formirane su nove institucije.

Unapređenje mehanizama za praćenje i poboljšanje kvaliteta obrazovanja

U okviru razmatranja okvira za unapređenje mehanizama za praćenje i poboljšanje kvaliteta obrazovanja, pomoćnica ministra prosvjete Nataša Gazivoda kazala je da na kvalitet obrazovanja utiču brojni faktori od kojih se najznačajniji odnose na učeničke, kvalitet nastavnih programa, kvalitet nastavnog procesa, kvalitet sredine u kojoj se odvija proces nastave i svakako kvalitet ishoda učenja.

„Proces obrazovanja treba da omogući razvoj samostalnih, samopouzdatih, preduzimljivih kreativnih ličnosti, zainteresovanih za nova znanja i aktivno učešće u društvenom životu. Da bismo realizovali taj cilj moramo obezbijediti kvalitetno obrazovanje, pružiti jednake šanse i stvoriti uslove da se svaki pojedinac razvija u skladu sa svojim potencijalom. Učenicima moramo omogućiti iskazivanje ličnih sposobnosti i samostalnosti u radu, uvažiti njihovo mišljenje o zbivanjima i procesima kako u školi tako i vanje i promovisati njihove inicijative. Mladi ljudi to žele i

to očekuju od nas. Obrazovni sadržaji treba da budu prilagođeni učenicima, da budu savremeni, interesantni, dinamični, kako bi im obezbijedili znanja koja su primjenljiva u svakodnevnom životu. Kvalitetan kurikulum zasnovan je na definisanim ishodom učenja, usmjeren je na učenika, odnosno na razvoj njegovih potencijala i kompetencija. Osnova kvalitetnog nastavnog procesa je didaktičke prirode.

Uloga nastavnika

Danas se pred pedagošku nauku i praksu postavljaju brojna pitanja

**Ministar prosvjete Slavoljub Stijepović:
NASTAVIĆEMO UNAPREĐENJE
OBRAZOVANJA**



PUNO PAŽNJE BIĆE POSVEĆENO UNAPREĐIVANJU KOMPETENCIJA NASTAVNIKA: *Ministar Slavoljub Stijepović*

Veliko mi je zadovoljstvo što na kraju trodnevnog rada mogu da konstatujem da je Konferencija „Kvalitetno obrazovanje za bolje škole, postignuća, budućnost“ u zajedničkoj organizaciji Ministarstva prosvjete i Kancelarije UNICEF-a u Crnoj Gori u potpunosti je ispunila očekivanja. Ministarstvo prosvjete je pokazalo svoju otvorenost da sa različitih aspekata sagleda mogućnosti za dalji uspješan razvoj sistema obrazovanja. Eminentni stručnjaci, istraživači iz oblasti obrazovanja, neposredni realizatori, učenici, roditelji i kolege iz regiona su kroz intenzivan dijalog, razmjenu mišljenja i iskustava, ponudili smjernice koje ćemo koristiti da dodatno unaprijedimo naš sistem obrazovanja. Konferencija je još jedan dokaz partnerstva Ministarstva prosvjete i Kancelarije UNICEF-a u Crnoj Gori u kreiranju najboljeg i najstimulativnijeg ambijenta za bolje škole, bolja postignuća učenika i bolju budućnost Crne Gore. Stoga, prepoznajući da obrazovanje u 21. vijeku zahtijeva znanja, vještine i vrijednosti koje vode ličnom razvoju i opštem društvenom napretku Ministarstvo prosvjete će se u narednom periodu posebno posvetiti: razradi i primjeni najefikasnijih modela za dodatno povećanje obuhvata dece uzrasta od tri do šest godina ranim i predškolskim obrazovanjem; jačanju i intenziviranju međuinstitucionalne saradnje u cilju unapređenja mehanizama za praćenje, vrednovanje i obezbjeđivanje kvaliteta obrazovanja; daljem unapređivanju i osavremenjivanju kompetencija nastavnika kako bi poboljšali proces nastave i učenja, i time kod učenika postigli funkcionalna znanja, umijeće da rješavaju problem kako bi razvili svoje pune potencijale; realizaciji Akcionog plana za poboljšanje postignuća učenika na PISA testiranju i formiranju međuinstitucionalne radne grupe koja će pratiti njegovu realizaciju; korišćenju inovativnih pristupa u nastavi i učenju, koji stimulišu inicijativu učenika, čine ih samopouzdanim, samosvesnim, istrajnim, usredsređenim i efikasnim. Konačno, ova konferencija je potvrdila da treba nastaviti sa ovakvim dijalogima o strateškim opredjeljenjima sistema obrazovanja uz učešće svih njegovih aktera (donosilaca odluka, nastavnika, stručnjaka iz oblasti obrazovanja, roditelja, učenika).



CRNA GORA ČE TEK 2017. GODINE IMATI UČENIKE KOJI SU SE U POTPUNOSTI ŠKOLOVALI PREMA REFORMISANIM PROGRAMIMA: *Željko Jačimović*

na i trajna znanja, razvijati preduzetničke sposobnosti, kreativnost i inicijativu, odnosno kompetencije koje su im neophodne u svakodnevnom životu.

Neophodan viši stepen sinergije među svim akterima obrazovanja

Predstavljajući ulogu Zavoda za školstvo u praćenju kvaliteta obrazovanja, direktor Zavoda Pavle Goranović kazao je da je ona kompleksna. Zavod prati rad predškolskih ustanova, osnovnih i srednjih škola i resursnih centara, te domova učenika.

„Cilj Zavoda je da učenici postizu sve bolje rezultate i da to što postignu bude vrijedno i funkcionalno, da znanja i kompetencije učenika budu primjenljive i da im pomognu u budućem zanimanju. Imamo ustaljenu metodologiju koja je stalno pod lupom i koja se mijenja. Nadzornici procjenjuju kvalitet iz oblasti rada škola, a škole mogu da svoj kvalitet procjenjuju samoevaluacijom. Poseban dio je unapređenje predmetnih programa“, rekao je Goranović.

On smatra da je izazov da se ostvari viši stepen sinergije i koherentnosti među svim akterima obrazovanja, te da se zajednički pronađu mjere za osiguranje

sistema kvaliteta. Važna je i samoevaluacija škola i tu, kako kaže, očekuje podršku direktora škola.

Naš cilj nije da rangiramo škole

Direktor Ispitnog centra prof. dr Željko Jačimović objasnio je da je ova institucija formirana 2006. godine sa osnovnim zadatkom da razvija metodologiju i sprovodi eksterne ispite u obrazovnom sistemu Crne Gore. Sprovođenje ispita nameće brojne izazove. On je posebno ukazao da, kada su eksterni ispiti u pitanju, često postoji i mentalitetski problem.

„U školama kao da imamo strah od eksternog ispita. Iako provjeravamo bazično znanje, u školama, umjesto da se savladava predviđeni program i dostižu standardi, forsira se pripremanje učenika za ispit. Nastavnici to rade zbog straha, pitajući se šta će biti sa njima ako učenici loše urade ispit. Međutim, naš cilj nije da rangiramo škole već da se dostignu standardi predviđeni nastavnim planom i programom. Željeli bismo da nacionalne ispite ponovo prevedemo u nacionalno testiranje, da zajedno sa ostalim institucijama napravimo konkciju. Mi smo institucija koja ne liječi, već dijagnosti-

fikuje. Dajemo informacije i podatke kreatorima obrazovne politike – Zavodu za školstvo, Centru za stručno obrazovanje, Ministarstvu prosvjete, koji na osnovu validnih podataka unapređuju kvalitet obrazovanja“, smatra Jačimović.

Nova metodologija za utvrđivanje kvaliteta

Prema ocjeni Duška Rajkovića, direktora Centra za stručno obrazovanje, praćenje kvaliteta u okviru stručnog obrazovanja izuzetno je složeno. U nadležnosti Centra su 43 obrazovne institucije, preko 80 provajdera obrazovanja odraslih. Imaju 110 obrazovnih programa, oko hiljadu predmetnih programa, 16 sektora i mnogo zanimanja. U Odjeljenju za utvrđivanje kvaliteta rade tri zaposlena. Zato angažuju spoljne saradnike. Odjeljenje je do sada završilo dva kruga eksternog utvrđivanja kvaliteta. Prvo su to radili zajedno sa Zavodom za školstvo, a u finišu samostalno.

„Do sada smo koristili metodologiju Zavoda za školstvo. Tokom 2013. godine uz pomoć Luksemburškog projekta MNE/011 urađena je metodologija za utvrđivanje kvaliteta u stručnom obrazovanju i obrazovanju odraslih. Objavljen je konkurs za spoljne saradnike koji će tokom septembra proći obuku kako bi počeli sa primjenom nove metodologije. Ova metodologija je nešto novo i mislim da ćemo do kraja godine prema Akcionom planu morati da objedinimo metodologiju Zavoda za školstvo i Centra za stručno obrazovanje. Stvorili smo uslove za tri vida obezbjeđivanja kvaliteta: samoevaluacija, ili lična evaluacija će je evaluator i evaluirani jedna osoba, će svaki nastavnik ima metodološki dokument pomoću kojeg može uvijek da izmjeri svoj kvalitet rada. Ineterna evaluacija je nešto što treba da u budućnosti bude srž i ključ utvrđivanja kvaliteta. Nikome ne treba da je više stalo nego zaposlenom ili direktoru jedne ustanove da su kvalitetni i da su prepoznati po kvalitetu. Najodgovorniji za kvalitet jesu direktori ustanova i timovi za kvalitet u školama. Uz pomoć Britanskog savjeta ponuđen im je dokument odnosno metodologija za in-



PONUĐENE SMJERNICE KREATORIMA OBRAZOVNE POLITIKE: *Sa konferencije*

nja, ali se sva mogu sveštati na jedno: kako organizovati proces nastave koji će učenicima pružiti kvalitetno obrazovanje, odnosno kako organizovati nastavni proces koji će doprinijeti razvoju viših oblika mišljenja – logičkog, kreativnog, kritičkog, naučnog. Kako omogućiti učenicima sticanje kvalitetnih, trajnih i u svakodnevnom životu upotrebljivih znanja i tako doprinijeti razvoju sposobnosti neophodnih za samostalno doživotno učenje? Riječ je o izboru strategije nastave koja je najefikasnija u postizanju ciljeva nastave i učenja. U ovom procesu ključna je uloga nastavnika koji treba da zna da osmisli pedagoški ambijent, realizuje nastavni proces u kojem će učiti učenike da uče kako bi stekli funkcionalna i trajna znanja, u kojem će im razviti motivaciju za učenjem i želju za novim saznanjima kako bi kod njih razvio svijest o neophodnosti cjeloživotnog učenja što je imperativ savremenog doba i jedan od ključnih ciljeva reforme obrazovanja u Crnoj Gori. Nastavnika, koji će znati da stvori uslove za podsticanje i razvoj ličnosti. Ove kompetencije nastavnika moramo razvijati kroz njihovo inicijalno obrazovanje, kao i kroz kontinuirani profesionalni razvoj koji je veoma snažan a samim tim važan činilac obezbjeđivanja kvaliteta obrazovanja. Takođe, ve-

oma je važno da i dalje na najbolji mogući način cijenimo, podržimo i vrednujemo nastavnički rad. Kvalitet sredine u kojoj se odvija proces učenja ima veliki značaj za učenje učenika i cjelokupan razvoj njegove ličnosti. Pod strukturom sredine ne podrazumijevamo samo njen fizički izgled, već i onaj njen dio koji čini mentalni, emociional-

ni i socijalni kontekst. Stoga je značajno i neophodno organizovati stimulativnu sredinu koja će najneposrednije i najmoćnije uticati na sveukupni razvoj učenika“, istakla je Gazivoda. Ona je naglasila da ishodi učenja zavise od obezbjeđivanja kvaliteta ukupnosti. Ukoliko bude obezbijeđen kvalitetan nastavni proces, učenici će dobiti funkcional-

MEĐUNARODNA KONFERENCIJA „KVALITETNO OBRAZOVANJE ZA BOLJE ŠKOLE, UČENIČKA POSTIGNUĆA I BUDUĆNOST“

terno utvrđivanje kvaliteta“, kaže Rajković.

Ima li sluha za sve promjene

O potrebi i načinu unapređenja kvaliteta udžbenika govorila je direktorica Zavoda za udžbenike i nastavna sredstva (ZUNS) Zoja Bojanić Lalović. Ona je naglasila da je Zavod za udžbenike kao jedini izdavač udžbeničke literature u Crnoj Gori uspio da ostvari sopstvenu udžbeničku produkciju. „To nije uvijek bilo tako. Do 2004. godine Crna Gora je nabavljala udžbenike sa strane. Za gimnazije je to bilo čak 90 odsto, a za osnovne škole 60 odsto. Od 2004. godine, kada započinje rad na izradi udžbenika za I razred osnovne škole, u kontinuitetu se izdaju udžbenici do 2009. godine. Te godine smo zaokružili izdavačku produkciju i za osnovno obrazovanje i za gimnazije. Ta godina je značajna jer se, zapravo, sve ono što se objavilo od udžbeničke literature u Crnoj Gori objavilo u Zavodu za udžbenike.

Kada govorimo o kvalitetu udžbenika, prije svega treba istaći činjenicu da se sve sistemske promjene, kao i promjene u nauci, te metodičke i didaktičke promjene, i te kako prepoznaju kroz udžbenike. Urednici u Zavodu za udžbenike su svjesni toga i kao suštinski cilj i imperativ postavili su sebi zadatak da se potruže da Crna Gora bude ravnopravna u odnosu na ostale zemlje kada je u pitanju udžbenička literatura. Istakla bih i da je dinamika promjena u učenju nešto što se brzo dešava tako da su urednici u Zavodu prošli određene obuke i stekli vještine kada je u pitanju moderno izdavanje udžbenika“, istakla je Zoja Bojanić Lalović.

Ona je naglasila da je u proteklih 10 godina ZUNS prerastao u ozbiljnu izdavačku kuću i proširio svoj obim izdanja. Osnovane su nove biblioteke: Nastavno-pedagoška biblioteka, biblioteka „Puls“, „Zubljaja“, „U svijetu bajki“, novosnovani „Vodič kroz portrete“, tako da su urednici u Zavodu imali sluha za sve promjene u savremenom obrazovanju ali i nastojali da isprate sve zahtjeve reforme u Crnoj Gori.

Direktorica Zavoda za udžbenike i nastavna sredstva Zoja Bojanić Lalović:

ZA SVE POSTOJE ODREĐENI ZAKONSKI OKVIRI



NOVO VRIJEME PODRAZUMJEVA UVOĐENJE SAVREMENE TEHNOLOGIJE U NASTAVNI PROCES: Zoja Bojanić Lalović

„Poces odobravanja udžbenika za štampu podrazumijeva postojanje određenih procedura, tačnije za sve postoje određeni zakonski okviri. Tu je, prije svega, Zakon o izdavaštvu, Pravilnik o načinu pribavljanja, ocjenjivanja, odabiranja, i pripreme udžbenika i nastavnih sredstava, kao i pravilnici o radu recenzentskih komisija i mnoge druge procedure koje se primjenjuju u izradi udžbenika. Svakako da su mehanizmi za obezbjeđivanje kvaliteta u tom slučaju vrlo važni i tu su, prvenstveno, institucije konkursa, zatim recenzentske komisije i Nacionalni savjet za opšte obrazovanje. Prema članu 16 Zakona o izdavaštvu i Članu 5 Pravilnika o postupku pribavljanja, ocjenjivanja, odabiranja, i pripreme udžbenika i nastavnih sredstava rukopis se pribavlja javnim konkursom. Ukoliko se ne pribavi na taj način, ili ukoliko je potrebno primijeniti novi nastavni plan i program u roku kraćem od 18 mjeseci, onda se rukopis bira neposrednim odabirom autora. Članom 18 Zakona o izdavaštvu i članom 8 Pravilnika o postupku pribavljanja, ocjenjivanja, odabiranja, i pripreme udžbenika i nastavnih sredstava svaki rukopis udžbenika podliježe stručnoj ocjeni, odnosno recenziji. Recenziju o rukopisu daje recenzentska komisija koju određuje izdavač, ali opet na osnovu liste potencijalnih recenzentata koju odobrava Nacionalni savjet. Recenzentsku komisiju čini od pet do sedam članova. Za osnovnu školu tu su: najmanje dva naučna radnika, pedagog, psiholog i nastavnik praktičar. Za gimnazije: najmanje dva naučna radnika, pedagog i dva nastavnika praktičara. Nastavnik praktičar je veoma važan član kako u autorskom tako i u recenzentskom timu. On najbolje može kasnije da procijeni na koji način udžbenik živi u nastavi. Nakon što recenzentska komisija preporučuje udžbenik urednicima, usvaja ga Nacionalni savjet. Svim etapama rada na rukopisu rukovodi urednik u Zavodu, pa i vizuelno grafičkim izradom“, istakla je Zoja Bojanić Lalović.

Ona je ukazala na to da najveći izazov jeste kako što kvalitetnije odgovoriti novim zahtjevima struke, nauke, didaktike i metode nastave a da se pri tom poštuju kompletne procedure pripreme udžbenika za konačno odobravanje. Posebno važan izazov jeste srednje stručno obrazovanje. Odlukom Vlade Crne Gore Zavod je dobio obavezu da riješi problem produkcije udžbenika za srednje stručno obrazovanje. „Mi smo svjesni složenosti ovog dijela siste-

ma, svjesni smo i kompleksnosti problema koji treba riješiti kada su udžbenici za srednje stručno obrazovanje u pitanju. Već smo krenuli u izradu Akcionog plana i od trenutka kada smo prepoznali problem radimo i na njegovom prevazilaženju“, naglasila je Bojanić Lalović.

Didaktički softver izazov

Ona je kazala da novo vrijeme podrazumijeva i uvođenje savremene teh-

nologije u nastavni proces i zaposleni u Zavodu, prije svega urednici, takođe razmišljaju u tom pravcu, tako da je za Zavod izazov i didaktički softver, ali kao didaktičko pomagalo u nastavi, jer vjeruju da udžbenik ne može ništa zamijeniti. Radi se i na tom planu. Takođe, od svih institucija očekuju više sluha za vrijeme koje je neophodno da se na promjene u predmetnim programima blagovremeno odgovori adekvatnim udžbeničkim kompletima.

„Djelovanje udžbenika je javno, podložno je analizama i kritikama, udžbenici su podložni raznim vrstama provjera, ponavljanja, dopunjavanja, intervencija i u tom smislu može se raditi na unapređivanju kvaliteta. Prije svega, možemo bolje i efikasnije koristiti reprint izdanja koja se rade svake godine, jer ukoliko su izmjene do 30 odsto, udžbenik ne podliježe ponovnoj proceduri odobravanja, tako da je to način da iskoristimo reprint izdanja kako bismo poboljšali kvalitet udžbenika.

Neophodno je, toga smo svjesni i to je naš cilj, sprovesti redovan monitoring i redovnu ili periodičnu evaluaciju nekih segmenata udžbenika ili kompletne udžbeničke produkcije. Kada kažem evaluacija prije svega mislim na procjenu toga koliko se udžbenik pokazao uspješnim u nastavnom procesu. Udžbenik živi samo u dobro organizovanom nastavi tako da mi smatramo da je uloga nastavnika evaluatora važna i svakako da sve sugestije doprinosu poboljšanju kvaliteta, a zaposlenima u Zavodu to je od neprocjenjive vrijednosti, kako prilikom stvaranja koncepta novih udžbenika, tako i kod revizije postojećih. Nastavljamo kontinuiranu saradnju sa Zavodom za školstvo i Centrom za stručno obrazovanje i cilj nam je da napravimo pouzdanu metodologiju na osnovu koje ćemo unaprijediti kvalitet udžbenika, a u saradnji sa odsjecima za utvrđivanje kvaliteta i unapređenje programa u Zavodu za školstvo treba raditi na unapređivanju postojećih standarda.

Ispitni centar je vrlo važna institucija za nas, prije svega zbog baze podataka koja zaposlenima u Zavodu pomaže na popravljajući kvalitetu pitanja, naloga i zadataka, jer pitanja, zadaci i nalozi glavno su sredstvo udžbenika za stvaranje situacija učenja i da prilikom popravljajući kvaliteta istih treba intenzivno raditi“, zaključila je Zoja Bojanić Lalović.

I savjetnica u Zavodu za udžbenike i nastavna sredstva Nađa Durković ukazala je da je izrada udžbenika za srednje stručno obrazovanje izazov za ovu instituciju. „Prema jednoj studiji, potrebno je više od 1.500 naslova udžbenika da bi se pokrilo srednje stručno obrazovanje. To je ogroman posao. Pred sličnim poslom našli smo se 2002/03. godi-

ne. Izrada udžbenika je složen proces jer je u pitanju moćna, najtiražnija knjiga za decu koja uđe u sve kuće. Ponekad je to i jedina knjiga koja dođe do pojedinih kuća. Radili smo na kvalitetu. Naravno, poslije 10 godina smo spremni da mnogo stvari mijenjamo. Kada je u pitanju srednje stručno obrazovanje pripremili smo Akcioni plan kojim ćemo definisati ono što je najurgentnije i kako bismo bili racionalni, jer je jasno da 1.500 naslova Zavod ne može da napravi, pa ćemo zato objedinjavati stvari“, smatra Durkovićeva.

Mjere za bolja postignuća učenika na PISA testiranju

Pomoćnica ministra prosvjete Nataša Gazivoda kazala je da je Ministarstvo prosvjete veoma ozbiljno pristupilo rezultatima naših učenika na PISA testiranjima i u saradnji sa institucijama – predstavnicima iz Ispitnog centra, Zavoda za školstvo, ZUNS-a i Centra za stručno obrazovanje – analiziralo te rezultate. Na osnovu toga urađen je Akcioni plan sa mjerama i aktivnostima za poboljšanje postignuća učenika u sljedećim PISA ciklusima. Nacionalni plan usvojila je Vlada Crne Gore. Plan je definisan za period od 2014. do 2015. godine. Nastojalo se da sve mjere budu definisane tako da budu realne, apsolutno ostvarljive. „Akcionim planom predviđeno je više mjera. Jedna je unapređivanje metodologije za utvrđivanje kvaliteta rada vaspitno-obrazovnih ustanova i ona je u toku. Zavod za školstvo uradio je Akcioni plan o tome na koji način utvrditi i revidirati metodologiju za utvrđenje kvaliteta sa akcentom na unapređenje standarda i kriterijuma za procjenu kvaliteta nastavnog procesa. Slijedi unapređivanje profesionalne kompetencije nastavnika kroz programe obuke usmjerene ka sticanju znanja i vještina za razvoj čitalačke, matematičke i naučne pismenosti učenika, kao i uspješnoj realizaciji revidiranih obrazovnih programa. Ovđe je cilj da intenziviramo obuke za nastavnike kako bismo jačali kompetencije za primjenu savremenih aktivnih metoda nastave/učenja u nastavnom procesu. Dakle, za primjenu onih metoda koje su usmjerene na samog učenika, tj. da učeni-



KAKO UNAPRIJEDITI REZULTATE NAŠIH ĐAKA NA PISA TESTIRANJU: Učesnici panel diskusije

PISA testiranje POBIJEDITI MENTALITET

Posebnu pažnju učesnici skupa posvetili su PISA testiranjima. U tom smislu sagledani su rezultati crnogorskih učenika, ali i učenika u regionu (Hrvatskoj, Srbiji) i šire.

Rezultate crnogorskih đaka, koji su daleko ispod očekivanih, predstavila je Divna Paljević.

Direktor Ispitnog centra prof. dr Željko Jaćimović ukazao je da će Crna Gora tek 2017. godine imati učenike koji su se u potpunosti školovali prema reformisanim programima. On je takođe naglasio da, s obzirom na to da se ne ocjenjuju, testiranja ne utiču na ocjenu, a naš mentalitet je, da, kada se nešto ne ocjenjuje, učenici tome prilaze opuštenije, ne trude se, jer nemaju motivaciju. U našim školama ne praktikuju se ovakva vrsta zadataka. Zato je Ispitni centar objavio neke zadatke. Zbog nezadovoljstva rezultatima sve crnogorske institucije radile su preliminarni izvještaj i predloge kako unaprijediti rezultate naših đaka.

Inače, u oblasti naučne pismenosti nijesmo ostvarili napredak, u oblasti matematičke pismenosti ostvaren je stalan, ali nedovoljan napredak. Najveći pomak postigli smo u oblasti čitalačke pismenosti, ali ni sa njim ne možemo biti zadovoljni.



Vizija škole iz ugla učenika: KAKVO OBRAZOVANJE TREBA DA BUDE

Veoma je bila zanimjiva sesija na kojoj su učenici ocjenjivali stanje u našem obrazovanju i iznosili svoje viđenje kakvo ono treba da bude.

Darinka Joksimović (Srednja ekonomska škola „Mirko Vešović“) NEDOSTAJU ZANIMLJIVE VANNASTAVNE AKTIVNOSTI, SEKCIJE, RADIONICE, OČIGLEDNA NASTAVA

„Naša očekivanja se svode na ono što je lako ostvarivo. Pohađam školu koja je moderna, savremena, ima sve uslove, ali joj nedostaje života u tom smislu što joj fale drugi sadržaji, ne manje važni, koji bi nas čak upotpunili kao ličnosti. To su zanimljive vannastavne aktivnosti, sekcije, radionice, očigledna nastava. Kao posljedica svega toga nastupa pad motivacije, interesovanja kod nas što bi se svakako moglo eliminisati ili smanjiti ako bi se uvažile ove naše primjedbe. Dosta smo opterećeni zbog ogromnog broja predmeta, a svi želimo da pokažemo svoj maksimum. Ta sporna činjenica loše se odražava, ne samo na nas, već i na profesore, koji žele da svima posvete jednaku pažnju. Loše se manifestuje i na njihov plan i program predavanja koji je obiman, opširan i sužava prostor da budemo kreativni, da iskažemo svoje mišljenje, organizujemo debate“, kazala je Darinka Joksimović.

Kada je riječ o udžbenicima, ona tvrdi da učenici dosta vremena izgube u obrađivanju lekcija. „Postoje pojedini predmeti de se i dalje koriste udžbenici iz nekadašnje zajednice SRJ. Mi srednjoškolci udžbenike jedino možemo da nađemo u fotokopirnicama, a nekada je taj pristup apsolutno nemoguć. Te praznine potkrepljujemo tako što snimamo predavanja profesora ili velikom brzinom bilježimo teze. Sve se to negativno održava i mislim da bismo, kada bismo imali konkretne udžbenike, ostvarivali bolje rezultate i u tom praktičnom dijelu. Zbog prevelike opširnosti ponekad se osećamo kao da lutamo, ne znamo srž i suštinu lekcije na koju treba da se fokusiramo“, smatra Joksimovićeva.

Andrej Vukčević (OŠ „Sutjeska“, Podgorica) NEOPHODNA MODERNA OPREMA

Škola treba da bude moderno opremljena i da omogućava učenicima da izaberu predmete koji ih interesuju, kao i uslove da se takva nastava kvalitetno održava. „To bi bila škola sa smanjenim brojem učenika u odjeljenju kako bi broj provjera znanja rastao. U toj školi bi se dosta radilo na odnosu profesora i učenika koji treba da se zasniva na međusobnom poštovanju i razumijevanju. Takođe je neophodno da se u takvoj školi sprovodi praktična, očigledna nastava“, istakao je Vukčević. On je naveo primjer svog nastavnika biologije koji ima takav odnos sa učenicima da svi jedva čekaju čas biologije. „Pravio je brojne prezentacije. Na taj način motivisao je sve učenike i stvorio neki poseban odnos sa njima. Sve ovo je uticalo i da rezultat polumaturskog ispita iz biologije ove godine bude mnogo bolji“, ocjenjuje on. Andrej ukazuje na to da treba voditi računa o sadržaju knjiga u bibliotekama, ali i omogućiti da biblioteka postane dostupna učenicima, jer je do sada bilo bibliotekarku veoma teško naći na radnom mjestu.

Mina Koturović (OŠ „Maksim Gorki“) POTREBNA KOMUNIKACIJA NASTAVNIKA I UČENIKA

„Za čas su potrebni nastavnik i učenici. Da bi čas bio kompletan potrebna je komunikacija, jer to omogućava da đaci budu zadovoljni i motivisani. Sve to daje mnogo bolje rezultate. Pohvalila bih rad nastavnice književnosti koja nas je učila teorijskim i praktičnim znanjima. Nije nas tjerala da učimo napamet, već da to znanje koristimo u govoru. Učila nas je kako da učimo. Svakom liku koji smo analizirali davali bismo osobine i tako izvlačili najcjjenjenije pouke. Učila nas je kako da postanemo ljudi. Ona je jedan od rijetkih nastavnika u školi koji se trudi oko nas. Sa nama je organizovala književne večeri, osnovala debatski klub, i zbog takvog odnosa imali smo neraskidivu vezu sa njom. Bile su to dvije veze: povjerenje i poštovanje“, kaže Koturovićeva.

Đorđe Đerković (Gimnazija „Slobodan Škerović“) RAZMOTRITI MOGUĆNOST DA SE VRATE SMJEROVI

„Za opšte gimnazije trenutno postoji veliki broj udžbenika. Pitanje je koliko su svi oni prilagođeni nastavi i koliko su prijemčivi učenicima. Treba poraditi na tome da oni budu prihvatljiviji za učenike i da privuku veće interesovanje, a takođe treba razmotriti mogućnost da se u gimnaziju vrate smjerovi. U opštim školama dobijamo dosta znanja. Ali teško je da jedan učenik ima isti afinitet i prema društvenim i prirodnim naukama. Uvođenje izbornih predmeta svakako je jedan od najboljih poteza zato što deklarativno učenik ima mogućnost da odabere predmete kojima usmjerava svoje obrazovanje i koji ga u njegovom školovanju više interesuju. Međutim, sama implementacija i biranje ovih predmeta je na neki način diskutabilna. Konkretno, u srednjim školama dobijamo različite setove izbornih predmeta i često se dešava da, recimo, u setu od tri predmeta imamo jedan ili dva koji nas naročito interesuju dok treći često nema nikakve logične povezanosti sa prva dva i samim tim nemate nikakvo interesovanje. Treba, prije svega, kroz anketiranje učenika uzeti u obzir mišljenje svih i pokušati uskladiti izbor izbornih predmeta“.

ka stavimo u centar nastavnog procesa, bitno je da ne nudimo đacima gotova znanja već da oni budu aktivni učesnici u kognitivnom razvoju vođeni vještom rukom nastavnika. Da bi nastavnik bio sposoban za to treba da ima dobro incijal-

no obrazovanje, ali mu moramo stalno pružati obuku – savjetovanja i usavršavanja. Nedavno je Nacionalni savjet za obrazovanje usvojio revidirane obrazovne programe za osnovnu školu, gimnaziju i za opšteobrazovne predmete u

srednjim stručnim školama. Mi smo najprije redukovali obrazovne programe na osnovu rezultata eksternih evaluacije reforme u Crnoj Gori i na osnovu rezultata sprovedenih nacionalnih testiranja. Redukovali smo nastavne programe, re-

dirali ih. Čini mi se da smo ih približili učenicima, njihovim potrebama. Nastojali smo da ih prilagodimo uzrasnim mogućnostima učenika određenog perioda, te da obrazovnim programima definišemo aktivnosti, vjerujući da ćemo nji-

Predavanje publiciste Pola Tafa ZA USPJEH SU PRESUDNE KARAKTERNE OSOBINE

Veoma interesantno je bilo predavanje publiciste Pola Tafa, autora knjige „Tajna uspješne dece“, koja je izdana na 25 jezika svijeta. On se direktno, putem skajpa, uključio u rad ovog skupa.

Nasuprot stavovima da je za uspjeh deteta presudna inteligencija tj. da uspijevaju samo ona koja imaju dobre rezultate na testovima – od prijemnog za vrtiće do prijema za fakultet, Pol Taf dokazuje da su za uspjeh dece mnogo bitniji kvalitete koji proizilaze iz karaktera, kao što su: istrajnost, radoznalost, savjesnost, samokontrola, optimizam. U svojoj knjizi on daje priče u kojima nova generacija istraživača i pedagoga prvi put koristi nove alate da bi razotkrila slojeve tajni o karakteru. U njihovim pričama i pričama dece kojoj pokušavaju da pomognu, Taf nalazi vezu između straha preživljenog u djetinstvu i kasnijeg uspjeha u životu.

Rane životne nedaće, pokazali su naučnici, ne određuju samo uslove u kojima deca rastu, već mogu promijeniti i fizički razvoj njihovog mozga, ali inovativni milsioci koriste sad to znanje da deci pomognu da prevaziđu ograničenje života u nemaštini. Uz pravu pomoć, dokumentuje Taf u svojoj knjizi, deca koja rastu u najnepovoljnijim okolnostima mogu postići zadivljujuće uspjehe.

ma postići navedeni cilj, a implementacija će pokazati da li smo u pravu. Dakle, učenik je u centru nastavnog procesa i nastavni proces je fokusiran na učenika. Takođe smo nastojali da što više uvezemo i uspostavimo vertikalnu i horizontalnu povezanost u obrazovnim programima. Nedavno je završeno savjetovanje za oko 1.500 nastavnika koje je organizovao Zavod za školstvo.

Unapređenje nastave i vannastavnih aktivnosti iz oblasti prirodnih nauka

Naredna mjera jeste unapređenje nastave i vannastavnih aktivnosti iz oblasti prirodnih nauka. Ne slučajno u ovom trenutku i ne slučajno da se realizuje do početka PISA testiranja 2015. godine, jer, kako je istaknuto, u fokusu narednog PISA testiranja je upravo procjenjivanje naučne pismenosti naših učenika. U tom cilju ćemo intenzivirati obuku nastavnika za primjenu aktivnih metoda nastave za nastavnike koji predaju prirodnu grupu predmeta, ali i obuku nastavnika za pravilno korišćenje kabineta i laboratorija u školama. Za sada su ti kabineti više služili nastavnicima da oni pokažu kako se izvode eksperimenti a manje je bilo aktivnog učešća učenika u izvođenju u realizaciji tih eksperimenata. Jedna od mjera jeste unapređivanje procjenjivanja i ocjenjivanja znanja učenika. Aktivnosti vezane za ovu mjeru sprovediće se u kontinuitetu. Cilj je da obučimo nastavnike da znaju da urade i primijene testove znanja u kojima se od učenika neće stalno očekivati prosta reprodukcija znanja, već da procijenimo da li učenik zna da znanja kojima raspolaže primijeni u nekim konkretnim situacijama i rješavanju problema. Cilj nam je da uz pomoć Ispitnog centra, koji ima obučene stručnjake, osposobimo nastavnike da definišu zadatke i pitanja slična zadacima i pitanjima koja se nalaze u PISA testovima. Sljedeće je unapređenje udžbeničkih kompleta za osnovnu školu. To je veliki posao koji očekuje zaposlene u ZUNS-u zbog naloga, zadataka i pitanja koja treba da se nađu u tim udžbeničkim kompleti-

ma. Potrebno je unaprijediti primjenu ICT u nastavi, te obučiti što veći broj nastavnika za efikasnu primjenu ICT kako bi kod učenika razvijali vještine čitanja elektronskih tekstova i rada na računaru, jer će naredna PISA testiranja biti realizovana na taj način. Dobar dio ovih aktivnosti je završen. Veliki broj nastavnika je prošao obuku i dobio ECDL sertifikate. Važna mjera je i promovisanje PISA testiranja s ciljem da se povećaju svijest učenika, stručne i opšte javnosti o značaju i koristima PISA testiranja za obrazovnu politiku. Vrlo brzo ćemo početi organizovanu kampanju o značaju ovog testiranja. Njen cilj je da ga promoviramo ali i podižemo motivaciju svih učesnika u ovom istraživanju kako bismo svi pristupili veoma ozbiljno. U pripremu realizacije PISA testiranja za iduću godinu krenuli smo i na taj način što je Ispitni centar u aprilu i maju ove godine sproveo pilot testiranja za PISA 2015. na kojem je učestvovalo nešto više od 2.125 učenika iz 25 vaspitno-obrazovnih ustanova. Veoma brzo formiraćemo međuinstitucionalno radno tijelo, odnosno radnu grupu u kojoj će biti predstavnici Ministarstva i svih relevantnih institucija s ciljem praćenja realizacije ovog Akcionog plana. Zadatak će biti da dalje pratimo postignuća učenika kako na PISA testovima tako i na onima koje radi Ispitni centar, kao i da dalje definišemo mjere kojima ćemo iz godine u godinu poboljšavati kvalitet učeničkih znanja“, kazala je Nataša Gazivoda

Rano obrazovanje

Dosta pažnje posvećeno je i ranom predškolskom vaspitanju i obrazovanju.

Pomoćnica ministra Vesna Vučurović istakla je da je predškolskom vaspitanju i obrazovanju dat prioritet u cjelokupnim našim strateškim opredjeljenjima. „Kvalitetno rano predškolsko vaspitanje od presudnog je značaja za sveukupan rast, razvoj i formiranje ličnosti deteta. Prije četiri godine Radna grupa usvojila je Strategiju ranog predškolskog vaspitanja i obrazovanja u Crnoj Gori do 2015. godine i definisala milenijumske razvojne ciljeve UN u oblasti obrazovanja, de

MEĐUNARODNA KONFERENCIJA „KVALITETNO OBRAZOVANJE ZA BOLJE ŠKOLE, UČENIČKA POSTIGNUĆA I BUDUĆNOST“

se predškolsko vaspitanje i rani razvoj prepoznaju kao jedan od prioriteta. Znači da ćemo pružiti kvalitetno, sveobuhvatno, kulturološki prilagođeno inkluzivno vaspitanje sve dece od rođenja do polaska u školu sa naglaskom na najoštetljiviju decu. I, zaista, iz dana u dan u svim našim predškolskim ustanovama (21), tj. 107 vaspitnih jedinica to se sve više primjenjuje. Veliki napredak je obuhvat dece koji je iz godinu u godinu sve veći. Mi sada imamo preko 15.000, skoro 16.000 dece u vrtićima. To je značajan rast u odnosu na prethodnu godinu, imamo hiljadu dece više. Licencirali smo 15 prvih novih privatnih predškolskih ustanova. To govori da su strateška opredjeljenja koja smo postavili 2010. godine i te kako aktualna. Deca u predškolskom obrazovanju obuhvaćena su skoro 40 odsto i to nije naš krajnji cilj. Naš krajnji cilj prema strategiji 'Evropa 2020' jeste da imamo mnogo veći obuhvat – da godište od treće godine do polaska u školu bude obuhvaćeno sa 95 odsto i da uradimo sve da obuhvat dece od nula do treće godine bude na višem nivou", istakla je Vučurovićka.

Novi vrtići

Ona je ukazala na to da je značajno uvećan prostorni kapacitet predškolskih ustanova i da se on iz godine u godinu proširuje. Prošlog septembra počele su da rade četiri velike predškolske ustanove (Golubovcima, Tivtu, Bijelom Polju i Ozrinićima kod Nikšića). Planirali smo gradimo sedam vrtića u četiri crnogorska grada, s tim što se u Podgorici kao gradu sa najvećim priložom stanovništva zahtijeva najviše novih objekata i to će se desiti na Starom Aerodromu, Zagoriću, Bloku VI i Tuzima. Pored ovih biće izgrađeni u Baru, Ulcinju i Pljevljima. I to neće biti kraj. Gradi se i novi vrtić u Bijelom Polju.

„Imamo značajne pomaže na pedagoškom planu. Pilotirali smo značajan projekat koji unosi novinu – usluga interaktivnih službi – da deca iz seoskih i manje pristupačnih područja budu obuhvaćena predškolskim vaspitanjem“, kaže Vesna Vučurović.

Razvoj potencijalnih vještina u predškolskom uzrastu

Branka Tanasijević, poslanica u Skupštini Crne Gore i predsjednica Odbora za prosvjetu, nauku, kulturu i sport, naglasila je da je ulaganje u kvalitetno obrazovanje ono što ima suštinu i smisao, jer se u prvim godinama života formiraju osnovne crte ličnosti, karaktera koje će se ispoljavati i koje će rukovoditi životom u odraslom dobu. „Dobro organizovanim ranim učenjem podstiče se razvoj ne samo kognitivnih nego i nekognitivnih vještina, vrijednosti i sposobnosti i ličnih karakteristika koje predstavljaju značajnu osnovu za napredovanje u životu. Pored inteligencije koja je bitan ali ne i presudan faktor determinacije uspjeha, u predškolskom uzrastu se razvijaju i različiti potencijali i vještine kao što su socijalnost, komunikativnost, radoznalost, marljivost, motivacija, optimizam, samodisciplina, odlučnost, takmičarski duh, ali i suočavanje sa porazom i neuspjehom jer se mora naučiti kako pasti ali i kako se podići. Zatim se razvijaju smisao za boravak u grupi. Da bi se ove osobine razvile na pravilan način izuzetno je važno obezbijediti povoljnu socijalnu sredinu u kojoj dijete boravi. Ni je lako obezbijediti povoljne uslove za pravilan razvoj i pogodnu socijalnu sredinu u kojoj se pomenuti potencijali mogu razviti. Pored porodice, koja je tu najbitnija, boravak dece u predškolskim ustanovama kao pozitivnom i stimulativnom okruženju veoma je važan. On omogućava kvalitetnu socijalizaciju i čuvanje dostojanstva i autonomije djeteta, potencirajući značaj igre, stvaralačkog i kreativnog učenja, razvijanja sposobnosti i usvajanja osobina koje sam pomenula, socijalnih, moralnih i drugih vrijednosti. U cilju stvaranja ujednačenog, ja bih radje kazala pravičnog i kvalitetnog ranog obrazovanja, važno je pružiti podršku svojoj deci a naročito onoj iz najoštetljivih grupa stanovništva koje imaju teškoće sa socijalnim, jezičkim i kulturološkim preprekama, koja žive u siromaštvu ili udaljenim seoskim područjima.

ma. Boravak u predškolskim ustanovama pozitivno utiče na adekvatno prihvatanje druge dece a što je naročito važno na prihvatanje dece sa teškoćama i smetnjama u razvoju kao onih koji se razlikuju ali su jednako vrijedni“, smatra Branka Tanasijević.

Dan inovacija

U okviru „Dana inovacija“ govorilo se o inovativnom pristupu obrazovanju. Pomoćnik ministarke nauke Darko Petrušić istakao je da je od izuzetne važnosti učestvovati u pozitivnim tehnološkim promjenama.

„Nauka – obrazovanje – inovacije jeste trougao koji treba da bude u osnovi savremenog obrazovanja. Treba podsticati cjelovito učenje u svim nivoima društva, jer samo na taj način naša zemlja može biti kompetitivna“, rekao je on.

Ambasador Velike Britanije u Crnoj Gori Jan Viting podsetio je da je razvoj obrazovanja oduvijek neposredno pratio razvoj civilizacije. On je uporedio obrazovanje sa veslanjem uz rijeku, navodeći da „kada prestanemo da veslamo – odnosno učimo – struja nas nosi nazad“, te ukazao na značaj obrazovanja izrekom Nelsona Mandele – obrazovanje je najmoćnije oružje za mijenjanje svijeta.

Šef predstavništva UNICEF-a u Crnoj Gori Bendžamin Perks ukazao je na poučnu činjenicu da Finci, iako najbolji na PISA testiranju, odmah nastavljaju sa opsežnim obrazovnim reformama.

„Inovacije u obrazovanju su važne i zbog unapređenja osnovnih prava ranjivog stanovništva“, kazao je on, dodajući: „Kada deca non-stop govorimo da su talentovani – njih to samo demotiviraju. Treba im dati podstrek inovacijama, odnosno novim načinom motivacije.“

Osnivač organizacije „Computer-based Mathematics“ Konrad Volfram, govoreći o savremenom pristupu matematici, naveo je da učenici provode oko 80% vremena na časovima matematike radeći ručne proračune, a samo 20% vremena u matematičkom promišljanju, što je pogrešan pristup.

Iskustva đaka koji su dio školovanja proveli van Crne Gore: PRAKTIČNA NASTAVA, TIMSKI RAD, MANJE GRUPE



MODERNA NASTAVA PODRAZUMIJEVA STALNU AKTIVNOST UČENIKA NA ČASOVIMA: Đaci i studenti na konferenciji

Kao prilog traženju što bolje vizije škole kod nas mogla bi da posluže iskustva učenika koje su dio školovanja provele van Crne Gore, a koje su one predstavile na ovom skupu.

Neda Đaćić (godinu dana srednjoškolskog obrazovanja provela u Americi):

MOŽDA JE KLJUČNA STVAR BROJ UČENIKA U UČIONICI

Moj odlazak u Ameriku bio je motivisan željom da vidim razliku njihovog obrazovnog sistema u odnosu na naš i zbog čega oni postižu toliko bolje rezultate. Očigledno je da je u američkom i uopšte u zapadnim obrazovnim sistemima praktična nastava veoma bitna i da to karakteriše te sisteme. Ono što me je posebno oduševilo jeste timski rad profesora, tj. povezivanje nastavnih predmeta. Recimo, imala sam istoriju i književnost koji se hronološki prate. Nastavnici međusobno saraduju i vode računa da nam se sve slegne i da konkretizujemo stvari koje učimo. Recimo, iz predmeta anatomija imali smo mogućnost da vidimo sve kosti, secirali smo razne životinje. Naši nastavnici su nesigurni u tom dijelu. Tako, na primjer, iako smo u osnovnoj školi imali dobro opremljen kabinet hemije, nismo ga koristili već učili samo teorijska znanja. U Americi je velika mogućnost razvijanja afiniteta i posvećivanja željenoj grupi predmeta i razvijanje ličnih sposobnosti. Možda je ključna stvar broj učenika u učionici. Imala sam časove na kojima nas je samo petoro i profesor može da se maksimalno posveti svakom učeniku. Nikada nismo imali više od 20 učenika u učionici.

Jovana Živković (godinu dana studirala u Americi):

OSNOVNA STVAR JE DA RAZMIŠLJAMO SVE VRIJEME DOK UČIMO

Ni tamo obrazovni sistem nije savršen. I oni imaju određene probleme. Ipak, postoje dobre stvari koje bismo mogli da naučimo iz njihove prakse. Veoma su mi se dopale male grupe studenata. Kada sam otišla sa našeg univerziteta u sali sedi od 100 do 130 ljudi, našla sam se u prilici da nas bude 20 i da u svakom trenutku mogu profesorima postaviti pitanje, ali i da budem pitana. Tamo se očekuje kontinuirani rad i na univerzitetima. Mi smo se ovde navikli na ritam dva kolokvijuma i završni ispit tokom semestra, pa se uči kampanjski. U Americi imamo više predavanja iz jednog predmeta i na predavanju dobijamo domaće. Kada je u pitanju sistem obrazovanja oni su mnogo više oslonjeni na koncepte i na razumijevanje onoga što učimo. Na nekom polaganju mogli smo čak i knjigu da koristimo, jer je njima najbitniji način na koji ćemo da iskoristimo to što smo učili. Osnovna stvar je da mi ne slušamo samo profesora tokom predavanja već da u tome učestvujemo, da razmišljamo sve vrijeme dok učimo.

„Matematika je jako važna, ona je usko povezana sa našim opštim razvojem. Ma-

tematika je važna za svakodnevni život, za razvijanje brojnih vještina, odnosno kao sredstvo razvijanja logičkog uma. U tom smislu, neophodno je više uključiti kompjutere u obrazovanje kako bi matematika imala praktičnu primjenu“, zaključio je on.

Prof. James Arthur, rukovodilac Odsjeka za obrazovanje Univerziteta u Birmingemu i direktor Jubilee Centra za karakter i vrijednosti, predstavio je značaj karakternog obrazovanja, a o mogućnostima ovog inovativnog metoda govorio je i Den Rajt, počasni član Jubilee Centra.

U okviru Dana inovacija održana je i Panel diskusija na kojoj su o uključivanju matematike u realan životni kontekst govorili: Konrad Volfram, Imbi Heno, glavna ekspertkinja u Odjeljenju za opšte obrazovanje Ministarstva za obrazovanje Estonije, Prof. Dr Srđan Kadić, profesor na PMF-u, Univerzitet Crne Gore; Mladen Perić, predstavnik u OŠ „Njegoš“, Spuž. Moderator je bio Vladimir Vulić, asistent na Ekonomskom fakultetu Univerziteta Crne Gore, koosnivač Digitalizuj.me.

Ovaj skup je bio veoma značajan jer je, analizirajući domete reforme obrazovanja, te predstavljajući iskustva drugih obrazovnih sistema, dao dobre smjernice kreatorima naše obrazovne politike. Prije svega, ukazano je na važnost ranog djetinjstva za socijalni, emocionalni i kognitivni razvoj svakog djeteta; prepoznata je potreba za funkcionalnim i efikasnim sistemom za obezbjeđivanje kvaliteta koji uključuje sve obrazovne aktere; potvrđeno je da obrazovanje za 21. vijek treba da bude usmjereno, ne samo na razvoj kognitivnih sposobnosti, već podjednako na razvoj ličnosti učenika i osobina neophodnih za uspjeh u školovanju i životu; ukazano da škole 21. vijeka treba da budu nosioci inovativnih pristupa nastavi i učenju da bi odgovorile na potrebe okruženja koje se stalno mijenja; naglasio važnost jednakog pristupa kvalitetnom obrazovanju za svu decu kao faktora održivog razvoja cijelog društva.

Lj. Vukoslavović N. Nikolić



ĐECI TREBA DATI PODSTREK INOVACIJAMA: Bendžamin Perks, Jan Viting, Konrad Volfram i prof. James Arthur

Ministar prosvjete Slavoljub Stijepović primio ambasadora Velike Britanije Jana Roberta Vitinga

PODRŠKA KVALITETNIJOJ NASTAVI ENGLESKOG JEZIKA



Britanski partneri ponudili nove projekte

Ministar prosvjete Slavoljub Stijepović primio je ambasadora Ujedinjenog Kraljevstva Velike Britanije i Sjeverne Irske u Crnoj Gori Jana Roberta Vitinga i direktoricu kancelarije Britanskog savjeta u Crnoj Gori Vanju Madžgalj, sa kojima je razgovarao o podizanju kvaliteta obrazovanja u školama.

Ambasador Viting je ministru izložio prijedloge projekata za koje vjeruje da će doprinijeti ostvarenju ciljeva Ministarstva kada je riječ o podizanju kvaliteta obrazovanja. On je naglasio značaj izučavanja engleskog jezika kao neophodnog instrumenta za uspješno otvaranje

crnogorskog društva ne samo prema EU, nego i cijelom svijetu, saopšteno je iz Ministarstva.

Velika Britanija je ponudila konkretnu podršku u oblastima obezbjeđivanja kvaliteta izučavanja engleskog jezika kao ključne vještine i uvođenja tehnologija u obrazovanju.

„Kako nastavnici predstavljaju ključni faktor za unapređenje kvaliteta obrazovanja, ulaganje u njihovo usavršavanje predstavlja investiciju u cjelokupan sistem. U skladu sa tim, uz podršku Britanskog savjeta, Ministarstvo prosvjete i Zavod za školstvo nastaviće sa rea-

lizacijom aktivnosti koje doprinose podizanju vještina nastavnika na viši nivo. Imajući u vidu nastojanje Ministarstva prosvjete da nastava u crnogorskim školama prati svjetske trendove tehnološkog razvoja, britanski partneri su ponudili podršku u vidu korišćenja posebno razvijenih elektronskih rješenja koja podrazumijevaju priručnike za nastavnike, uputstva za roditelje, mobilne aplikacije, kao i posebno kreirane portale za nastavu engleskog jezika na svim nivoima obrazovanja“, navodi se u saopštenju.

O. Đ.

Crnogorska državna delegacija prisustvovala ceremoniji povodom nacionalnog praznika Republike Francuske

CRNOGORSKA ZASTAVA VIJORILA SE U LICAMA PARIZA

Pored defilea gardista, četiri najbolja studenta francuskog jezika u Crnoj Gori bili su dio specijalne koreografije kojom je poslata poruka mira

Crnogorska državna delegacija, predvođena ministarkom odbrane prof. dr. Milicom Pejanović Đurišić, prisustvovala je ceremoniji povodom nacionalnog praznika Republike Francuske, 14. jula – Dana pada Bastilje. Ovogodišnja ceremonija, održana u Parizu, bila je posvećena obilježavanju stogodišnjice Prvog svjetskog rata.

Pripadnici Počasne garde Vojske Crne Gore po prvi put su, noseći državnu zastavu naše zemlje, učestvovali u tradicionalnom defileu koji je okupio predstavnike više od 70 zemalja učesnica Prvog svjetskog rata. Uz to, četiri najbolja studenta francuskog jezika u Crnoj Gori bili su dio specijalne koreografije kojom je poslata poruka mira i kojom je defile okončan.

Pored ministarke Pejanović Đurišić, u crnogorskoj državnoj delegaciji bili su i: ambasador Crne Gore u Parizu dr Irena Radović, generalni direktor za bilateralne poslove u MVPEI ambasador Željko Perović, savjetnik ministra za vojna pita-



PRVI PUT U ISTORIJU: Crnogorski gardisti na defileu u Parizu

nja pukovnik Rajko Pešić i načelnik Direkcije za međunarodnu saradnju potpukovnik Saša Jovanović.

N. N.

10

Prosvjetni rad

Zavod za udžbenike i nastavna sredstva Podgorica spremno dočeka novu školsku godinu

CIJENE NA PROŠLOGODIŠNJEM NIVOU

Zoja Bojanić Lalović, direktorka Zavoda: *Ispoštovane sve procedure koje predviđa Zakon o javnim nabavkama*

Zavod za udžbenike i nastavna sredstva Podgorica na vrijeme je krenuo sa distribucijom i prodajom knjiga i ostale opreme za školsku

2014/15. godinu. Ove godine Zavod je pripremio i specijalne povoljnosti – sniženja za određene školske torbe i pernice.



SNIŽENJA NA TORBE I PERNICE: Iz jedne od knjizara Zavoda

PRODAJA KORIŠĆENIH UDŽBENIKA U HERCEGOVAČKOJ

U Hercegovačkoj ulici u Podgorici tradicionalno je organizovana prodaja korišćenih udžbenika, koji su se mogli kupovati pojedinačno i u kompletu. Kod novopečenog srednjoškolca Petra Popovića cijene kompleta udžbenika bile su od 25 do 35 eura (zavisno od očuvanosti), a pojedinačno udžbenici su koštali 50 centi.



KNJIGE PRODAVANE POJEDINAČNO I U KOMPLETU: Prodaja u Hercegovačkoj ulici

„Sniženje tih artikala je 70 odsto. Školske torbe mogu se u knjizarama Zavoda naći po cijeni od 3,50 do 9,50 eura, a pernice za 80 centi. Na taj način želi-

mo da pomognemo našim školarcima“, kazala je direktorka Zavoda Zoja Bojanić Lalović i dodala: „Pripremili smo neophodan broj udžbenika za početak

školske godine i, naravno, ispoštovani sve procedure koje predviđa Zakon o javnim nabavkama. Smatramo da smo spremni dočekati početak nove školske godine.“

Ona je podšetila na činjenicu da su cijene udžbenika u Crnoj Gori najniže u regionu i da su ostale na prošlogodišnjem nivou, kada su i snižene za 10,6 odsto, sve u cilju rasterećenja porodičnog budžeta. Direktorka Zavoda takođe je napomenula da distribucija udžbenika i nastavnih sredstava prema privatnom sektoru ima svoju dinamiku, na koju Zavod nekada ne može da utiče.

UDŽBENICI ZA EURO U DELTI

Akcija „Pokloni, zamijeni ili prodaj korišteni udžbenik – sve za euro“, održana je u shopping molu Delta City od 20. do 30. avgusta. Akciju je organizovao Opštinski odbor Sindikata prosvjete Podgorica čime, kako su naveli, pokazuje svoju socijalnu odgovornost.

„Jedino kroz obrazovanje novih naraštaja država može prevazići društveno ekonomsku krizu“, istakli su iz Sindikata i izrazili nadu da će nadležni državni organi i privatni privredni subjekti pokazati socijalnu odgovornost i tokom sličnih akcija u budućnosti donacijama pomoći da što veći broj učenika dođe do svojih udžbenika.

N. N.

U vili Gorica svečano uručena trinaestojulska nagrada Vojislavu Staniću, dr Aleksandru Čilikovu, Gojku Kastratoviću i Niku Martinoviću

ČVRST TEMELJ I DUBOK TRAG CRNOGORSKOM DUHOVNOM NASLJEĐU

Ranko Krivokapić, predsjednik Skupštine Crne Gore: „Ovogodišnji laureati predstavljaju besmrtnike crnogorskog postojanja i stvaranja. Dok ima takvih biće vječna Crna Gora“



DUH ZAJEDNIŠTVA, LJUBAVI I ODANOSTI PREMA CRNOJ GORI: Ovogodišnji dobitnici Trinaestojulske nagrade sa predsjednikom Skupštine Crne Gore Rankom Krivokapićem

Povodom uručivanja Trinaestojulske nagrade, najvećeg državnog odličja, u vili Gorica priređena je svečanost kojoj je prisustvovao veliki broj gostiju, kao i predstavnika kulturnog i javnog života Crne Gore.

Ranko Krivokapić, predsjednik Skupštine Crne Gore, uručio je ovo najveće nacionalno priznanje za životno djelo Vojislavu Staniću, slikaru, (priznanje u njegovo ime primo sin Tomislav), dr Aleksandru Čilikovu, istoričaru umjetnosti, reditelju Gojku Kastratoviću i Niku Martinoviću, istoričaru.

Govoreći o njihovom životnom djelu, predsjednik Skupštine, kazao je da su ovogodišnji laureati besmrtnici crnogorskog postojanja i stvaranja.

Oni su u svojim sferama stvaralaštva ostavili čvrst temelj i dubok trag u crnogorskom duhovnom nasljeđu. Posebno su dragocjeni istorijski segmenti sačuvani od zaborava.

„Crna Gora je jedinstvena po mnogo čemu. Ona traje sa istom iskrom ljubavi trajanja posvećenosti i nepokolebljivosti. I danas, baš kao i 13. jula 1941. godine okupio nas je isti duh zajedništva, ljubavi i odanosti prema Crnoj Gori. Crnogorci su stvarali i branili Jugoslaviju koju je još sanjao Njegoš. Srećom, ovogodišnji laureati su je sačuvali (imaju danas takvu Jugoslaviju) u svojim umjetničkim ostvarenjima u različitim formama na platnu, ekranu, pisanoj formi“, naglasio je Krivokapić.

On je čestitao dobitnicima uz poruku: „Dok ima takvih biće vječna Crna Gora“.

Zahvaljujući se u ime dobitnika, reditelj Kastratović je rekao da se u Crnoj Gori „teško živjelo, a lako umiralo“.

„Ipak, ovdje je sloboda bila na većoj cijeni od života. Stoga je sve i bilo podređeno njenoj neprocjenjivoj vrijednosti. Uz to, Crna Gora nikada ni-

je imala spomenik neznatom junaku. Svi su njeni junaci bili znani i glasoviti heroji i danas služe kao primjer mladim pokoljenjima. Evo zašto ova nagrada ima za nas toliki značaj i nosi toliku radost“, objasnio je Kastratović.

Predsjednik žirija za dodjelu Trinaestojulske nagrade je prof. dr Dragan K. Vukčević, a članovi prof. dr Predrag Ivanović, prof. dr Dragan Koprivica, Ilija Vujošević i Milenko Popović.

U ime žirija prof. dr Koprivica istakao je da je riječ o najvažnijem datumu u istoriji Crne Gore, simbolu antifašizma i slobodarskih težnji crnogorskog naroda.

„Prilikom odlučivanja, žiri je u stvaralaštu ovogodišnjih laureata prepoznao trajnu i istinsku privrženost tradicionalnim vrijednostima Crne Gore, kao aksiomu pri nominovanju za ovako visoko priznanje“, istakao je Koprivica.

Š. B.

U četiri osnovne škole počela realizacija projekta „Škola za novo doba“

SAVREMENOM TEHNOLOGIJOM DO BOLJE NASTAVE

– Zoja Bojanić Lalović, direktorica Zavoda za udžbenike i nastavna sredstva: Učenici prvih razreda i dalje će učiti iz predviđenih udžbenika, ali će uz njih imati i tablete, koje će nastavnik, shodno svojoj kreaciji, koristiti u nastavi
– Marina Matijević, savjetnica za informacione tehnologije u Ministarstvu prosvjete: Pratili smo iskustva zemalja iz okruženja, tražili šta je koja zemlja uradila po ovom pitanju



CRTEŽI I ZVUKOVI PRILAGOĐENI UZRASTU: Sa konferencije za novinare

U prvom razredu četiri podgoričke osnovne škole – „Štampar Makarije“, „Savo Pejanović“, „Sutjeska“ i „Pavle Rovinski“ – počela je realizacija projekta „Škola za novo doba“ čiji su organizatori Ministarstvo prosvjete, Ministarstvo za informaciono društvo i telekomunikacije, Zavod za udžbenike i nastavna sredstva Podgorica i Zavod za školstvo Crne Gore. Projekat su na konferenciji za novinare predstavile direktorica Zavoda za udžbenike i nastavna sredstva Zoja Bojanić Lalović i savjetnica za informacione tehnologije u Ministarstvu prosvjete Marina Matijević.

Oko 120 prvaka od prvog septembra časove pohađa u posebno opremljenim učionicama, a nastavu će pratiti uz upotrebu tablet uređa-

ja. Iz Zavoda za udžbenike poručeno je da računari neće zamijeniti udžbenike, već će predstavljati samo dodatni udžbenicima, koji će i dalje ostati osnovno sredstvo u nastavi.

Prvaci će koristiti oko 120 tablet uređaja sa specijalnim softverom.

„Uzeli smo u obzir da učenici prvog razreda još uvijek ne znaju da pišu, tako da su sve aktivnosti svedene na sliku i na zvuk. Pritom je komisija, koju čine i psiholog i pedagog, vodila računa o tome da sav sadržaj, odnosno crteži i zvukovi budu prilagođeni uzrastu“, kazala je Zoja Bojanić Lalović, koja je putem video bima demonstrirala mogućnosti softvera. „Udžbenik i dalje ostaje osnovno sredstvo u nastavi, tako da će učenici prvih razreda i dalje

učiti iz predviđenih udžbenika, ali će uz njih imati i tablete, koje će nastavnik, u odnosu na svoju kreaciju, koristiti u nastavi“, dodala je ona.

Marina Matijević je napomenula da je proces pripreme projekta bio dugotrajan, te da je prošao kroz detaljnu analizu tokom koje su korišćena različita istraživanja, ali i mišljenja stručnih lica.

„Pratili smo iskustva zemalja iz okruženja, tražili šta je koja zemlja uradila po ovom pitanju. Ali išli smo i šire, nijesmo se ograničili na zemlje iz okruženja“, istakla je ona.

Projekat košta oko 160 hiljada eura, finansira se od donacija i u planu je da traje do kraja avgusta naredne godine.

N. N.

Povodom 13. jula, Dana državnosti Crne Gore, u Lovčencu organizovano više manifestacija U ČAST OTADŽBINE

Prisutnim građanima video porukom obratili se kapiten vaterpolo reprezentacije Crne Gore Nikola Janović i gradonačelnik crnogorske Prijestonice Cetinje Aleksandar Bogdanović

Tradicionalno, deveti put za redom, Udruženje Crnogoraca Srbije „Krstas“ obilježilo je 13. jul, Dan državnosti Crne Gore. Centralna manifestacija održana je u Lovčencu pod sloganom „Slavimo Crnu Goru“.

Na platou pored Njegoševе biste organizovana je „Crnogorska biblioteka na otvorenom“, đe su pošetiocima bila dostupna izdanja crnogorskih autora iz Srbije i Crne Gore, dok je u galeriji Crnogorskog kulturnog centra otvorena izložba karikatura Luke Lagatora.

Sa igrama iz Stare Crne Gore, Crnogorsko kulturno prosvjetno društvo „Princeza Ksenija“ iz Lovčenca učestvovalo je na humanitarnoj manifestaciji „Crnogorsko kulturno veče“ koju je opština Budva poklonila Crnogorcima u Vojvodini, a opština Mali Idoš je bila suorganizator. Pred velikim brojem posetilaca nastupili su brojni izvođači, sa



ZNAČAJAN DATUM I ZA CRNOGORCE U DIJASPORI: Sa proslave

zvijezdama večeri Zoranom Kalezićem i Bojanom Marovićem.

Prisutnim građanima video porukom obratio se kapiten vaterpolo reprezentacije

Crne Gore Nikola Janović koji se, čestitajući 13. jul, zahvalio na podršci koju vaterpolo reprezentacija dobija od Crnogoraca širom Srbije. Video porukom se obratio i grado-

načelnik crnogorske Prijestonice Cetinje Aleksandar Bogdanović. On je čestitao 13. jul i istakao njegov značaj za Crnu Goru i sve Crnogorce u dijaspori.

N. N.

Generalni konzulat Crne Gore u Njujorku i golf igrači porijeklom iz Crne Gore organizovali humanitarni golf turnir

DONACIJE ZA ĐECU U PLAVU I BIJELOJ

Sredstva obezbijedili igrači, ali i brojni sponzori, prijatelji i poslovni partneri

Grupa golf igrača porijeklom iz Crne Gore, u saradnji sa Generalnim konzulatom Crne Gore u Njujorku, organizovala je golf turnir „Montenegro golf outing 2014“. Više od 80 takmičara, od kojih najveći broj njih iz Crne Gore i regiona, ali i njihovih prijatelja iz SAD, učestvovalo je na turniru koji je imao humanitarni karakter.

Sredstva su obezbijedili igrači, ali i brojni sponzori, prijatelji i poslovni partneri. Sponzori iz Crne Gore bili su podgoričke „Plan-taže“ i „Luštica Bay“ iz Tivta.

Tokom završne večeri, učesnicima turnira je predstavljen projekat na Luštici.

Zahvaljujući donacijama samih takmičara, ali i brojnih sponzora, prijatelja Crne Gore, odlukom organizacionog odbora, tradicionalno, dio sredstava uplaćen je NVO za pomoć deci sa posebnim potrebama iz Plava. Ove godine, dio sredstava je uplaćen i na račun Dječjeg doma „Mladost“ u Bijeloj, kao i ustanovama sa sličnim programima pomoći deci u SAD.

N. N.

Centar za stručno obrazovanje: MOTIVISATI MLADE DA UPISUJU DEFICITARNA ZANIMANJA

STRUČNO JE KLJUČNO

Afirmacija preduzetništva u školama. Eksterno utvrđivanje kvaliteta od ove školske godine u skladu sa novom metodologijom. Modifikovanje obrazovnih programa

U sklopu stalnih aktivnosti na unapređenju stručnog obrazovanja u Crnoj Gori, Centar za stručno obrazovanje puno pažnje posvećuje razvoju preduzetništva. U tom cilju učenici se informišu i pripremaju za ono što ih čeka, ako se po završetku srednjih škola odluče da započnu sopstveni biznis. Urađeni su priručnici za mlade preduzetnike i za nastavnike koji realizuju ovu nastavu i već ih je odobrio Nacionalni savjet. Uz male korekcije, ove publikacije koriste i učenički gimnazija. Priručnici se prevode i na albanski jezik za učenike kojima je taj jezik maternji.

Direktor Centra Duško Rajković, kao posebno značajnu stavku u afirmisanju preduzetništva ističe formiranje tri preduzetnička centra u tri škole na severoistoku Crne Gore (Bijelo Polje, Mojkovac i Berane).

„To je ideja koju u budućnosti treba forsirati. Ova tri preduzetnička centra su do sada opravdala njihovo formiranje i postojanje. Aktivno su se uključili u edukaciju, prije svega, učenika ali i ostalih zainteresovanih na prostoru svojih opština. Imaju svakodnevnu saradnju sa predstavnicima lokalne zajednice, ali i sa pre-

duzetcima sa tog terena, kao i sa zainteresovanim građanima”, ocjenjuje Rajković.

Pomak tamo đe se privreda uključila u promociju

Zaposleni u Centru puno rade i na promociji stručnog obrazovanja. „Nadamo se i da će kampanja 'Stručno je ključno', koja se realizuje iz godine u godinu, i ove godine dati određene rezultate i da će se interesovanje za upis učenika u stručne škole poboljšati. Posebno očekujemo da ćemo imati više kandidata za deficitarna zanimanja, kao i na trogodišnja zanimanja koja nude zaposlenje odmah po završetku obrazovanja”, ocjenjuje Rajković.

On ističe da je u cilju motivisanja učenika da u što većem broju upisuju deficitarna zanimanja potrebno da se socijalni partneri uključe u promociju stručnog obrazovanja za zanimanja koja su im potrebna. Naime, formalni sistem obrazovanja radi na osnovu zahtjeva i planiranja privrede. Da biste obezbijedili kadar kroz formalni sistem potrebne su godine. Zbog toga i postoji program obrazovanja odraslih i programi ko-



PODSTICANJE PREDUZETNIŠTVA: Sa otvaranja Preduzetničkog centra u Bijelom Polju

ji trenutno treba da zadovolje nedostatak kvalitetne radne snage. „Ali osnova obrazovanja je formalni sistem. Zato, ako mi od privrede dobijamo signale, odnosno zahtjeve da će im za nekih pet-šest godina trebati određena struka, odmah treba početi te aktivnosti i izradu obrazovnih programa, kako bi za 4-5 godina obezbijedili tu radnu snagu. To jeste dug vremenski period, ali je neminovnost i svuda u svijetu je praksa da formalno obrazovanje obezbjeđuje određena zanimanja na duge staze. I socijalni partneri se moraju više uključivati, i u skladu sa svojim razvojnim projektima i planovima širenja svojih preduzeća, reći koji im kadrovi trebaju u budućnosti. Tačno je da je interesovanje za upis trogodišnjih zanimanja, ne samo kod nas, već i u regionu i na prostoru EU, u stalnom padu. Jer, učenici koji prođu četvoro-godišnje obrazovanje imaju više kompetencija i vrlo lakše mogu da se prilagode i izvrše prekvalifikaciju. Pomak imamo tamo đe se privreda uključila u promociju.

Dobri uslovi za nastavu

Dosta toga urađeno je u opremanju obrazov-

nih ustanova. Centar za stručno obrazovanje je uz podršku Luksemburškog projekta, projekta MNE/011 i Kultur-kontakta stvorio uslove za kvalitetnu realizaciju praktične nastave za oblasti ugostiteljstva i usluživanja, kao i iz domena poljoprivrede, tako da nastavnici i učenici imaju solidne uslove za rad. Direktor Centra ističe da u toj instituciji nikada neće biti zadovoljni tim uslovima i uvijek će se truditi da oni budu još bolji. Ipak, ocjenjuje da su sadašnji uslovi za rad u našim stručnim školama na veoma visokom nivou. „Centar je uz podršku Ministarstva prosvjete uradio mnogo. Bez toga ne bi bilo ovako značajnih rezultata, posebno zato što se naše aktivnosti baziraju na kontinuiranoj saradnji sa obrazovnim ustanovama o svim pa i pitanjima ulaganja, upisne politike, saradnje sa socijalnim partnerima. Smatram da nikada kao sada, socijalni partneri nijesu bili uključeni u izradu obrazovnih programa, stručnih kvalifikacija, standarda zanimanja i svih relevantnih obrazovnih dokumenata koja omogućavaju da nam se u školama obrazuju kvalitetni stručni kadrovi sa kojima će biti zadovoljni i

I NAŠ MENTALITET JE NEŠTO ŠTO TREBA MIJENJATI

Ofanzivnije raditi na formiranju novih preduzeća koja će biti specijalizovana za određene zanatske poslove

„Veliko je interesovanje za trogodišnja zanimanja za oblast turizma i ugostiteljstva. Nekada smo muku mučili da upišemo učenike na smjerove kuvar i konobar. Više nema takvih problema”, kaže Duško Rajković. On ukazuje da su đaci veoma malo zainteresovani za građevinska zanimanja, a ima više stvari koje, prema njegovom mišljenju, utiču na to. Jer, u sferi stambene izgradnje i velikih građevinskih radova, finansijere zanima samo brz završetak tih radova. Oni nemaju interesa da zapošljavaju na duge staze. Njima treba određeni broj zanatlija na mjesec ili nekoliko mjeseci dok se ne završe radovi. „Smatram da u toj sferi treba ofanzivnije raditi na formiranju novih preduzeća koja će biti specijalizovana za određene zanatske poslove. U tom slučaju uspjeli bi da motivišemo i mlade da se upisuju na ta zanimanja. I naš mentalitet je nešto što treba mijenjati, jer je pravilo da roditelji koji su završili fakultete uvijek motivišu svoju decu da idu njihovim stopama i da i oni završe fakultet. S druge strane, imamo dosta slučajeva da deca automehaničara, iako završe fakultet, opredjeljuju se da ostanu u privatnom biznisu i sa ocem rade u svom servisu”, kaže Rajković.

poslodavci. I poslodavci su putem praktične nastave u većini gradova uključeni u realizaciju praktične obuke, što znači da mogu da učestvuju i u kreiranju kadrova koje će zaposliti. Zakonski, praktična nastava se realizuje u obrazovnoj ustanovi i kod poslodavaca. Imamo dosta poslodavaca kod kojih se dio ili čitava praktična nastava realizuje”, ističe Duško Rajković.

Metodologija za eksterno utvrđivanje kvaliteta

Centar je, uz uključenost predstavnika svih relevantnih institucija, u prethodnom periodu radio na izradi metodologije za eksterno utvrđivanje kvaliteta i taj dokument je usvojio Nacionalni savjet. Treći krug eksternog utvrđivanja kvaliteta od sep-

tembra će se realizovati u skladu sa tom novom metodologijom. Njena suština je da je bazirana na ishode učenja, na preporuke, na utvrđivanje kvaliteta rada nastavnika po imenu i prezimenu a ne na nivou aktiva.

Centar za stručno obrazovanje će u narednom periodu raditi na modifikovanju obrazovnih programa, onih koji su urađeni u prvim godinama reforme, jer su sada obrazovni programi kreditno vrednovani i modularizovani, pa će se u narednom periodu ići na reviziju i osavremenjivanje svih obrazovnih programa. Taj proces je započeo, završeno je pilotiranje dva obrazovna programa. Već se rade analize, prikupljaju mišljenja aktiva.

Lj. Vukoslavović

12

Prosvjetni rad

SEPT. 2014
BROJ 27



Duško Rajković

PROGRAMI OBRAZOVANJA ZA ODRASLE

U Centru za stručno obrazovanje imaju dosta aktivnosti i u segmentu obrazovanja odraslih u okviru kojeg se, prema zahtjevima Zavoda za zapošljavanje, rade programi obrazovanja, osposobljavanja, prekvalifikacije i dokvalifikacije, kako bi se obezbijedila deficitarna radna snaga. Trenutno na zahtjev socijalnih partnera, tj. Mesne industrije „Franca” iz Bijelog Polja razvijaju stručne kvalifikacije za mesare kako bi se i taj segment pokrio sa kvalitetnom radnom snagom. Centar je do sada ponudio tržištu rada oko 110 obrazovnih programa i preko 90 programa obrazovanja za sve profile. Sve to iziskuje stalnu obuku nastavnika i njihovo usavršavanje. U ovom periodu aktuelno je licenciranje nastavnika. Prema Akcionom planu, od 1. septembra bi trebalo da svaki nastavnik u obrazovnom sistemu posедуje licencu za rad u obrazovanju, bez obzira da li se radi o formalnom ili neformalnom sistemu.

CRNOGORSKI UČENICI NA EUROSILLSU U LILU

Crnogorske srednje stručne škole učestvovalaće ove godine u oktobru na takmičenju u Lilu na Euroskillsu, jer je Crna Gora 2014. postala dio asocijacije Svjetske vještine Evrope (World Skills Europe).

Kako kaže Duško Rajković, riječ je o nadmetanju učenika od 18 do 25 godina. Učestvovalaće samo dvije ekipe, jer nema dovoljno vremena za pripremu, a i sam odlazak na takmičenje dosta košta. Zato su se u Centru za stručno obrazovanje opredijelili da se na svom prvom učešću na Euroskillsu naši učenici takmiče iz ugostiteljstva i kulinarstva i preduzetništva. Iz ugostiteljstva i kulinarstva Crnu Goru predstavljaće jedinstveni tim (predstavnici srednje i više škole „Sergije Stanić”) koji imaju mentore iz redova profesora i poslodavaca. Drugi tim će se takmičiti iz preduzetništva (po jedan predstavnik iz Srednje ekonomske škole „Mirko Vešović” i Ekonomskog fakulteta iz Podgorice). Mentori su sa Ekonomskog fakulteta.

Dnevni centar za decu sa posebnim obrazovnim potrebama otvoren u Mojkovcu

ZNAČAJAN DOPRINOS U RAZVOJU ĐEČJE I SOCIJALNE ZAŠTITE



■ ZAJEDNIČKIM SNAGAMA OTVORILI USTANOVU OD POSEBNOG ZNAČAJA: Predrag Bošković, ministar rada i socijalnog staranja i Dejan Medojević, predsjednik Opštine

U okviru svečanog obilježavanja Dana opštine, u Mojkovcu je u prisustvu brojnih gostiju iz kulturnog i javnog života, otvoren Dnevni centar za decu sa posebnim obrazovnim potrebama. Obraćajući se prisutnima, Predrag Bošković, ministar rada i socijalnog staranja, istakao je da će rad ove dragocjene ustanove doprinijeti razvoju socijalne i dečije zaštite na lokalnom nivou.

„Zahvaljujući podršci Opštine opremili smo i otvorili ustanovu koja će pružiti značajan doprinos razvoju socijalne i dečije zaštite. To je od posebnog značaja, budući da je Mojkovac mnogo prije razvijeniji i bogatiji opština počeo realiza-

ciju ovog projekta. Objekat zadovoljava propisane standarde, te će osobe sa posebnim potrebama imati povoljne uslove za dnevni boravak, rad, kao i za jačanje psihofizičkih sposobnosti”, istakao je ministar Bošković.

Prema njegovim riječima, pohvalno je što se mreža dnevnih centara širi. Takođe, on je podsetio da je izgradnja ovakvih objekata počela još u Budvi, Baru i Rožajama i izrazio nadu da će ove godine biti otvoren dnevni centar i u Podgorici.

„Očekujemo da će u dogledno vrijeme sve opštine u Crnoj Gori imati objekte ovog tipa i namjene”, zaključio je ministar Bošković.

Predsjednik Opštine Mojkovac, Dejan Medojević, očekuje da će Dnevni centar sredinom narednog mjeseca primiti prve posetioce.

„Očekujemo konačni izvještaj Komisije za kategorizaciju dece, a prema dosadašnjoj procjeni boraviće njih 18. Centar poseduje sobu za dnevni boravak, sobu za vježbanje, senzornu sobu i kuhinju. U saradnji sa Ministarstvom prosvjete u narednom periodu planiramo da detaljnije opremimo Centar i obezbijedimo vozilo koje će prevoziti decu od centra do kuće i nazad”, objasnio je Medojević.

Š. B.

U Baru održan Međunarodni skup izviđača „Jamboree”

DRUŽENJE UZ PORUKE LJUBAVI I PRIJATELJSTVA

Učesnici iz 12 zemalja svijeta nadmetali se u raznim oblastima i temama, prilagođenim kategorijama, uzrastu i osobenostima učesnika. Smotrom obilježeno i 86 godina postojanja izviđačke organizacije u Crnoj Gori

U Baru je od 11. do 20. jula održan Međunarodni skup izviđača „Jamboree”, koji je okupio oko 700 učesnika iz dvanaest zemalja svijeta. Ovom, prvom po redu smotrom izviđača Crne Gore, organizovanom poslije pauze duge 30 godina, ujedno je obilježeno i 86 godina postojanja izviđačke organizacije u Crnoj Gori.

Intoniranjem crnogorske himne, tradicionalnim izviđačkim pozdravom i raportom starješina, smotru je u Domu kulture proglasio otvorenom princ Nikola Petrović. On je pozdravio angažman mladih ljudi u skautskoj organizaciji, ističući da oni tako iskazuju ljubav prema prirodi, poštovanje i hrabrost čime do-

prinose prevazilaženju razlika među narodima svijeta. „Zajedno dijelimo mnoge vrijednosti, a najviše ljubav prema ekologiji, stoga vas pozivam da učinite sve što možete u očuvanju životne sredine koja je na udaru čovjekovih aktivnosti”, poručio je izviđačima princ Nikola, i sam novoizabrani počasni član Saveza. Uz pri-

UPOZNAJEMO SE I ŠIRIMO ISTE PORUKE

Učesnici nijesu krili zadovoljstvo. Dančo Todorovski iz Makedonije, Emira Kršlak iz Bosne i Hercegovine, Mirela Varović iz Hrvatske, Tomaž Finigajda iz Slovenije i Rasim Kačević iz Srbije naglasili su da je izviđaštvo za njih način života. Drago im je što su u Baru, u Crnoj Gori. Oni su kazali da ponovo osećaju nekadašnje bratstvo i jedinstvo naših naroda, jer kažu: „Izviđački pokret upravo to donosi, upoznavanje raznih ljudi i kultura, zajedništvo i prijateljstvo. Na našim susretima niko ne pita ko ste i odakle ste. Svi se volimo, i širimo iste poruke”.

Gven Labena iz Francuske, Eponin Salis iz Belgije i Akrem Bisem iz Izraela su puni riječi hvale za gostoprimstvo u Baru. Za izviđaštvo su se opredijelili jer vole da upoznaju nove ljude i zemlje, poštuju prirodu. Taj pokret za njih znači stalan rad na sebi, praktičnu i životnu edukaciju.

Zato i ne čudi pomalo neskavidašnja odluka tri devojke iz Francuske da, nakon posete dečje i vaspitača Privatne predškolske ustanove „Svetionik” iz Bara izviđačkom kampu, desetak dana volontiraju u vrtiću, zabavljajući decu uz gitaru i pjesme na svom jeziku.

U Biblioteci „Radosav Ljumović” u Podgorici održano predavanje doktora Ranka Rajovića

KAKO RASTU VELIKI LJUDI

Podaci ukazuju na to da je svaka nova generacija učenika sve slabija i da su rezultati u školama sve gori, kao i da su sve češći problemi u učenju, pisanju i govoru

Doktor Ranko Rajović, saradnik za edukaciju UNICEF-a, osnivač Mense Jugoslavije (danas Srbije) i predsjednik Komiteta svjetske Mense za darovitu decu, održao je u podgoričkoj Biblioteci „Radosav Ljumović” predavanje na temu „Kako rastu veliki ljudi”. On je govorio o uzrocima loših rezultata ovdašnje dece na PISA testiranjima, kao i o novim vaspitnim i obrazovnim metodama koje treba praktikovati još od najranijeg perioda života.

Rajović je autor programa „NTC sistem učenja” koji je akreditovan u Srbiji, a koji se sprovodi ili je u fazi pilot istraživanja i u mnogim drugim državama. Cilj ovog programa upravo je utemeljivanje novog, produktivnog obrazovanja, čiji je osnovni cilj da



■ NAPRAVITI OD UČENJA IGRU: Rajović na predavanju

se mozak deteta od starta razvija na pravilan način. Prema njegovim riječima, podaci ukazuju na to da je svaka nova generacija učenika sve slabija i da su rezultati u školama sve gori, kao i da su sve češći problemi u učenju, pisanju i govoru,

odnosno disleksija, disgrafija i diskalkulija.

„Velika greška evropskog obrazovanja jeste u tome što se u toku najznačajnijeg perioda za razvoj mozga – od rođenja do sedme godine života, deca ne stimulišu kroz igru putem brojeva, slova i simbola koji formiraju dio mozga koji služi za razmišljanje. Decu u tom uzrastu ne treba opterećivati matematikom i fizikom već do 12. godine treba insistirati na predmetima kao što su fizičko, muzičko i likovno. Upravo je to korak ka pravilnom razvijanju neurona”, objasnio je Rajović i dodao da su zemlje čija deca pokazuju visok nivo znanja na PISA testiranjima zbog pravilnog pristupa obrazovanju na vrhu ljestvice društveno-ekonomskog razvoja.

On smatra da je glavna barijera usvajanju ovakvog načina edukacije u našim školama podzrenje učitelja prema novim, savremenim vaspitno-obrazovnim rješenjima.

N. N.

ASOCIJATIVNO UČENJE – KLJUČ FUNKCIONALNOG ZNANJA

Ističući činjenicu da se naš obrazovni sistem i dalje temelji na forsiranju reproduktivnog, umjesto asocijativnog učenja, Rajović je predstavio neke od načina pomoću kojih je moguće unaprijediti funkcionalno znanje.

„Deca sa naših prostora, za razliku od onih koja žive u Kini ili Japanu de koriste slikovna pisma kao ranu stimulaciju, uče samo reproduktivno, a to učenje ne može da napravi asocijaciju odnosno sliku preko koje će dijete lakše da zapamti neku informaciju. Funkcionalno znanje deci omogućava da povežu informacije i da na taj način dolaze do zaključaka. Učenje se tada pretvara u igru, deca misle da se igraju pa tako nauče mnogo više i na školu ne gledaju kao na neku strašnu, već zabavnu stvar”, kaže on i podseća da „od roditelja dobijamo samo čašu, a od toga koliko sipamo vode zavisice nivo naše inteligencije.”

Ministarstvo za ljudska i manjinska prava priredilo bukvar na romskom jeziku ZA OČUVANJE JEZIČKOG IDENTITETA I KULTURE

Ministarstvo za ljudska i manjinska prava priredilo je bukvar na romskom jeziku, koji će učenici koristiti u nastavi od ove školske godine. Osim toga, Ministarstvo planira i izdavanje rječnika romsko – crnogorskog jezika. Dio novca za njegovo publikovanje snosiće Ministarstvo.

„Svi naši napori usmjereni su na očuvanje jezičkog identiteta i kulture romske nacionalne zajednice, opismenjanju dece, ali i odraslih”, istakao je Sokolj Beganaj, samostalni savjetnik Ministarstva.

Bukvar na romskom jeziku rađen je u saradnji sa Romskim savjetom, a izdavač je Izdavačka kuća „Uni-



reks”. Publikovan je u tiražu od 500 primjeraka.

Š. B.

godan program, svečani defile i koncert barske rok-grupe „Grim”, goste iz ostalih nacionalnih izviđačkih organizacija, članice WOSM-Svjetske skautske organizacije, predstavničke diplomatskog kora u Crnoj Gori, Vlade, Vojske Crne Gore i vojne atašee, u ime domaćina, pozdravio je predsjednik Saveza izviđača Crne Gore Momčilo Zeković.

Učesnici su bili smješteni na prostoru kasarne „Pero Četković” u Baru. Nadmetali su se u raznim, programom predviđenim oblastima i temama, prilagođenim kategorijama, uzrastu i osobenostima učesnika. Tom prilikom još jednom su pokazali dobar duh izviđaštva i ljubav prema prirodi, a druženje izviđača iz svih bivših jugoslovenskih republika potvrdilo je da se zajedništvo i čvrsto prijateljstvo nijesu ugasili. Zato je i smotra u Baru nazvana „Ošeti Crnu Goru”.

Za domaćine ovog velikog skupa – Savez izviđača Crne Gore i Izviđački odred „24. novembar” iz Bara, organizacija međunarodne skautske smotre „Jamboree”, bila je veliki



■ Najmlađi izviđači prave novine

poduhvat. Nakon 30 godina pauze, ispit su položili najvišom ocjenom, a najvažnija im je potvrda da nije izgubljena jedna od dobrih, starih vrijednosti društva.

„Ostvaren je naš veliki san. Zadovoljni smo sadržajima koje smo kao domaćini pružili brojnim gostima: od smještaja i održavanja raznorodnih edukativno-takmičarskih aktivnosti, do prijema zvaničnika i mogućnosti da preko izleta po Crnogorskom primorju, regate po Skadarskom jezeru,

pošetama Lovčenu i brojnim znamenitostima, gosti iz inostranstva upoznaju ljepote Crne Gore”, istakao je rukovodilac barskih izviđača Miodrag Tanjo Masoničić.

Posebno je bilo važno što su učesnici bili u prilici da, kao što je glasilo moto skupa „Ošeti Crnu Goru”, ali i da, kao što je i princ Nikola naglasio: „Ovim velikim pokretom solidarnosti poljube prirodu i sve ljude svijeta”.

Dubravka Janković

Rezultati mjerenja radioaktivnosti u vaspitno-obrazovnim ustanovama

PREVIŠE RADONA U NEKIM ŠKOLAMA

U Muzičkoj školi „Andre Navara“ i OŠ „Vlado Milić“ u Podgorici ove godine treba sprovesti remedijaciju tj. sanaciju prostora

Ministarstvo održivog razvoja i turizma je na osnovu ispitivanja radioaktivnosti u boravišnim i radnim prostorijama za 2013. godinu preporučilo da zbog povećane koncentracije gasa radona u vazduhu u Muzičkoj školi „Andre Navara“ i OŠ „Vlado Milić“ u Podgorici ove godine treba sprovesti remedijaciju tj. sanaciju prostora. To je proces preduzimanja mjera za zaustavljanje zagađenja i dalje degradacije životne sredine do nivoa koji je bezbjedan.

U dokumentu tog Ministarstva navedeno je da je serija kratkoročnih mjerenja koncentracije radona obavljena u devet škola i jednom vrtiću na teritoriji opštine Podgorica. U svim objektima srednja vrijednost koncentracije radona bila je veća od 200 bekerela po kubnom metru. Srednja godišnja koncentracija aktivnosti

Saopštenje Ministarstva prosvjete PREDUZETE SVE MJERE DA U UČIONICAMA BUDE BEZBJEDNO

„Škole su preduzele sve neophodne aktivnosti kako bi prostorije u kojima borave deca i zaposleni bile bezbjedne za boravak i nastavu“, saopštilo je Ministarstvo prosvjete povodom nalaza Agencije za zaštitu životne sredine o povećanju koncentracije gasa radona u pojedinim vaspitno-obrazovnim ustanovama.

Ministarstvo je naložilo rukovodstvima škola da sprovedu sve potrebne mjere i radnje u cilju smanjenja prisustva radona kako bi se obezbijedio nesmetan početak školske 2014/2015. godine. Istovremeno, apelovano je i na ostale ustanove i njihove uprave da preduzmu preventivne mjere kako bi se spriječila pojava ovog gasa u prostorijama u kojima se radi i boravi.

„Sa Agencijom za zaštitu životne sredine, resornim ministarstvom i drugim relevantnim institucijama nastavice saradnju na unapređenju uslova u obrazovno-vaspitimnim ustanovama i poštovanju preporuka datih u Informaciji o stanju životne sredine“, navodi se u saopštenju.

radona iznosila je 641,5 bekerela, što je 221 posto više od maksimalno dozvoljenog nivoa za novoizgrađene objekte i 60,3 odsto više od maksimalno dozvoljenog nivoa za postojeće. Na sedam

mjesta srednja vrijednost bila je veća od maksimalno dozvoljenog nivoa (400 bekerela) za postojeće objekte, a na tri veća od maksimalno dozvoljenog nivoa (200 bekerela) za novoizgrađene objekte.

Mjerenja koncentracije radona su rađena u skladu sa metodologijom mjerenja US EPA. Kod ovakve metode kratkoročnih mjerenja, ukoliko je inicijalni rezultat ispitivanja veći od 370 beke-

rela preporučuju se ponovna mjerenja. Ukoliko srednja vrijednost ponovljenog i prethodnog mjerenja bude veća od 148 bekerela preporučuje se remedijacija.

„Međutim, mišljenja smo da bi, u ovom trenutku, za Crnu Goru pridržavanje američkih standarda, kada se govori o tome kada treba sprovesti remedijaciju, ipak bilo prestrogo. Nakon završetka radonske mape Crne Gore i ovaj nedostatak će biti regulisan, tj. nova legislativa koja bude regulisala ovu oblast definisaće procedure koje će tačno definisati kada i kako treba pristupiti remedijaciji nekog prostora. Do tada, smatramo da se remedijacija treba uraditi u školama gdje je srednja vrijednost ponovljenog i prethodnog mjerenja iznosila preko 400 bekerela i jedno od mjerenja iznosilo više od 600 bekerela.

U međuvremenu, dok se predložene remedijacione mjere ne sprovedu, treba:

periodično provjetravati sve prostorije koje se nalaze u prizemlju i sve prostorije u kojima se boravi više od nekoliko sati i to ujutru oko 7 časova, sredinom dana oko 12 časova i poslije podne oko 17 časova. Provjetravanje treba da traje od 15 do 30 minuta u svakom od tri ciklusa u danima bez vjetrova i po 10 minuta u danima sa vjetrovom. Stalno treba provjetravati sve prostorije koje se nalaze u prizemlju, sve prostorije u kojima se boravi više od nekoliko sati i to najmanje 30 minuta prije početka nastave i nastojati da tokom nastave makar jedan prozor bude stalno otvoren. Mjere se primarno primjenjuju u hladnom periodu godine naročito u toku sezone grijanja“, ističe se u dokumentu.

O. Đ.

U Crnoj Gori obilježen 25. rođendan Konvencije Ujedinjenih nacija o pravima djeteta

RAZVOJ INOVATIVNIH RJEŠENJA ZA DOBROBIT ĐECE

Bendžamin Perks, šef predstavništva UNICEF-a u Crnoj Gori: „UNICEF je posvećen inovacijama i novim idejama u cilju obezbjeđenja ljudskih prava djece, kako to i stoji u Deklaraciji o dječijim pravima“

14

Prosvjetni rad

SEPT. 2014
BROJ 27

Povodom obilježavanja 25 godina od usvajanja Konvencije o pravima djeteta, UNICEF (United Nations International Children's Emergency Fund) Međunarodni Fond za decu i omladinu, proglasio je 2014. godinom inovacija za jednakost, s ciljem da se pažnja u svijetu usredsredi na predstavljanje i razvoj inovativnih rješenja za dobrobit dece.

Na skupu koji je organizovan ovim povodom, naglašeno je da UNICEF organizuje niz „aktivnih razgovora“ i okuplja ljude iz svih sfera društva u želji da se na najdelotvorniji način pruži podrška deci u područjima zahvaćenim ratom,



SUŠTINA MISIJE UNICEFA – ZADOVOLJITI OSNOVNE POTREBE ĐECE: Bendžamin Perks, šef predstavništva UNICEF-a u Crnoj Gori

kao i nekom prirodnom katastrofom.

„UNICEF u posljednje vrijeme radi u najsiromašnijim područjima, kao što su Somalija, zemlje razorene ratom, gdje nastojimo da primijenimo inovacije kojima bi deci bile zadovoljene osnovne potrebe. To predstavlja suštinu naše misije. Kada je o Crnoj Gori riječ, UNICEF želi da svakom detetu obezbijedi zdravstvenu zaštitu, kao i mogućnost redovnog pohađanja osnovne i srednje škole“, istakao je Bendžamin Perks, šef predstavništva u Crnoj Gori

Predavanje su održali Konrad Volfram, osnivač matematike zasnovane na kompjuterima i Srđan Kadić, pro-

Predstavnici CDP-a posetili decu u odmaralištima na Veruši i „Lovćen-Bečići“ na Ivanovim koritima

POUKA UZ LIJEPO DRUŽENJE



DA NE ZABORAVE POSLJEDICE KOJE DONOSI UPOTREBA DUVANSKIH PROIZVODA: Odmaralište na Veruši

U saradnji sa Dječjim savezom Podgorice, predstavnici Crnogorskog društva za borbu protiv raka (CDPR) posetili su učenike crnogorskih škola koji su tokom ljetnjih mjeseci boravili u odmaralištima na Veruši i „Lovćen-Bečići“ na Ivanovim koritima na Lovćenu. Pored lijepog druženja, organizovano je i predavanje koje je održao Domagoj

Žarković, sekretar CDP-a, naglašavajući koje štetne posljedice po zdravlje donosi upotreba duvanskih proizvoda.

Žarković je kazao da su učenicima koji su se odmarali i pripremali za početak nove školske godine uručili edukativni materijal u vidu brošura poput: „Živjeti bez dima“, „Sedam je koraka do zdravlja“ i „Da li znate...? – sve šta ste

htjeli, a nijeste znali o problemima pušenja“. Tu su i upozoravajuće naljepnice „Zona bez dima“, „Zabranjena prodaja cigareta licima mlađim od 18 godina“ i „Zabranjeno pušenje“, te razglednice sa pjesmom „Duvandžije, trovadžije. Poklonili su i postere „Pravo na zdravo“ i „Maneken duvanske industrije“.

Š. B.

UNICEF

UNICEF (UNICEF, United Nations International Children's Emergency Fund) je međunarodni fond za decu i omladinu koji je usredsređen na kvalitet njihovog životnog standarda. Ova međunarodna organizacija finansira se dobrovoljnim prilozima vlada i fondacija, kao i firmi i građana.

UNICEF je osnovan 11. decembra 1946. godine na Osnivačkoj skupštini Ujedinjenih naroda. Iako je ime promijenjeno 1953. godine u „Fond ujedinjenih naroda za djecu“ (United Nations Children's Fund), zadržan je poznati akronim.

Prvobitna ideja za osnivanje fonda bila je pomoć deci Evrope nakon Drugog svjetskog rata. Nakon Evrope, UNICEF je usmjerio pomoć na druge djelove svijeta, kako bi pomogao deci u Africi, Aziji, Južnoj Americi.

Predsjednik Odbora direktora Investiciono razvojnog fonda (IRF) Zoran Vukčević primio gimnazijalku Mašu Velimirović, pobjednicu modnog takmičenja u SAD

PODRŠKA ZA MLADU DIZAJNERKU

Predsjednik Odbora direktora Investiciono razvojnog fonda (IRF) Zoran Vukčević primio je Mašu Velimirović, učenicu 4. razreda gimnazije „Slobodan Škerović“ u Podgorici, koja je osvojila prvo mjesto u oblasti dizajna na nacionalnom takmičenju u SAD.

Maša je u okviru razmjene učenika treći razred srednje

škole završila u Denveru, savezna država Kolorado. Na časovima mode veoma uspješno je kreirala odjeću i modne dodatke, pa je u oblasti dizajna osvojila prvo mjesto na školskom, potom državnim i na kraju nacionalnom nivou.

Sa projektom „Dijamant“ Maša je uspjela da napravi vezu između autentične crnogorske narodne nošnje i

novih modnih trendova prisutnih u Americi. Zahvaljujući svom talentu, ona je dobila priliku da studira na prestižnom privatnom fakultetu FIDM u Los Angelesu.

S obzirom da IRF finansijski pomaže ideje i projekte mladih ljudi, početnika i žena u biznisu, podržaće i Mašine ideje i zamisli.

O. Đ.



IRF POMAŽE PROJEKTE MLADIH: Zoran Vukčević i Maša Velimirović

U Herceg Novom organizovana kolektivna izložba najznačajnijih crnogorskih slikara

REVIJA VRHUNSKJE UMJETNIČKE MAŠTE

Na izložbi prikazano više od pedeset radova najznačajnijih predstavnika crnogorske likovne istorije umjetnosti, bez kojih se ne mogu zamisliti savremeni tokovi naše likovne scene



UNIVERZALNI SLIKARSKI JEZIK: „Prozor cirkusanta“, Slobodan Lončarević

Galatea Gallery” u saradnji sa Galerijom „Josip Bepo Benković” priredila je u Herceg Novom izložbu crnogorskih slikara pod nazivom „Imaginarijum”, na kojoj su predstavljeni radovi poznatih likovnih stvaralaca sa naših prostora. Izložbu je u Galeriji „Josipo Bepo Benković” otvorila predsjednica SO Herceg Novi Danijela Đurović.

pravaca, na autentičan način doprinijeli formiranju aktuelnog, univerzalnog umjetničkog jezika.

Publika je imala priliku da vidi radove naših najpoznatijih likovnih umjetnika, među kojima su: Milivoje Babović, Seida Belegović, Ljubo Brajović, Dragoljub Brajović, Marija Kapisoda, akademici Aleksandar Prijić, Miloš Šobajić, Ivanka

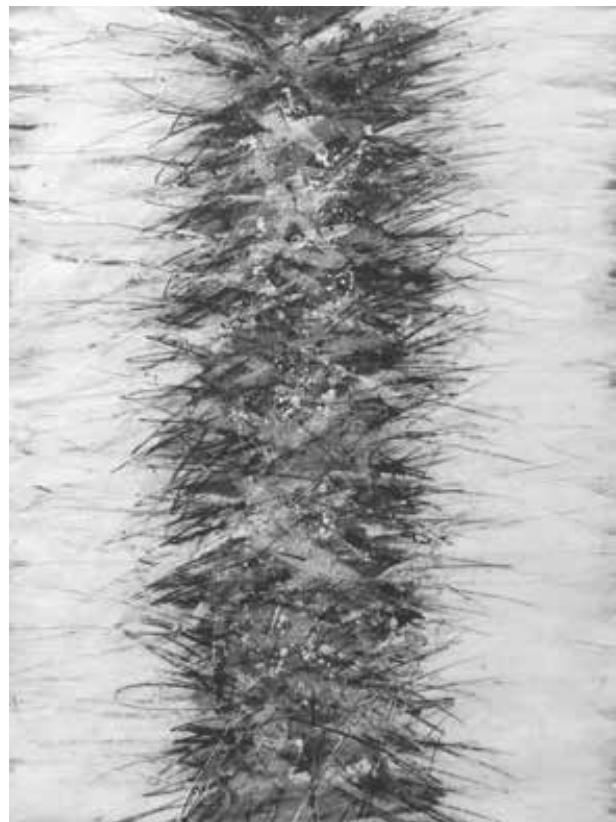

Marija Kapisoda – Bez naziva

Na izložbi je prikazano više od pedeset radova najznačajnijih predstavnika crnogorske likovne istorije umjetnosti, bez kojih se ne mogu zamisliti savremeni tokovi naše likovne scene. Izloženi radovi obuhvataju period od sredine XX vijeka do današnjih dana i kroz najveći broj izloženih djela predstavljeni su svi oni umjetnici koji su svojim angažovanjem u aktuelnim evropskim umjetničkim tokovima, zasnovanim na iskustvima različitih

Živković Bogdanović i Dragan Karadžić, potom Srđan Vukčević, Milena Mijović Durutović, Biljana Keković, Izabela Matoš, Marko Lukovac, Ismet Hadžić, Predrag Milačić, Darko Đurišić, Srđan Kovačević, Pero Nikčević, Tanja Topuzoska, Igor Rakčević, Tijana Liščević Dujović, Ivanka Prelević, Nikola Radović, Slobodan Lončarević, Vojimir Vlahović, Mila Đerković, Andrija Girardi, Filip Vlahović, Petar Martinović i drugi.

N. N.

Povodom obilježavanja Dana državnosti, predsjednik Crne Gore Filip Vujanović položio vijenac na spomenik Partizanu borcu

U ZNAK ŠEĆANJA NA 13. JUL 1878. I ISTI DATUM 1941. GODINE

Povodom obilježavanja Dana državnosti, predsjednik Crne Gore Filip Vujanović položio je vijenac na spomenik Partizanu borcu na brdu Gorica.

U pratnji predsjednika Vujanovića bio je načelnik Generalštaba Vojske Crne Gore Dragan Samardžić.

Crna Gora ovim datumom obilježava Dan državnosti u znak šććanja na 13. jul 1878. godine, kada je na Berlinskom kongresu priznata kao samostalna država, i na isti datum 1941. godine kada je počeo ustanak crnogorskog naroda protiv fašizma.

Crnogorski predsjednik Vujanović priredio je i svečani prijem u Plavom dvorcu na Cetinju. Tako-



ODALI POŠTOVANJE BORCIMA ZA SLOBODU: Predsjednik Vujanović i načelnik Generalštaba Vojske Dragan Samardžić

de, povodom praznika sa platoa brda Gorica izvr-

šena je počasna artiljerijska paljba sa deset plo-

tuna iz šest artiljerijskih oruđa.

S. B.

Delegacija Glavnog grada položila vijenac na spomenik Partizanu borcu na Gorici

TRADICIONALNO OBILJEŽAVANJE ZNAČAJNOG DATUMA



Mugoša sa saradnicima polaže vijenac

Povodom 13. jula, Dana državnosti Crne Gore, delegacija Glavnog grada Podgorice, predvođena gradonačelnikom dr Miromir Mugošom, položila je vijenac na spomenik Partizanu borcu na Gorici. Pored Mugoše, u delegaciji su bili glavni administrator Željko Vuković i šef Kluba odbornika DPS-a Podgorica Momčilo Vujošević.

N. N.

Organizovan 37. planinarski memorijal „Danilo Jauković”

ŠEĆANJE NA NARODNOG HEROJA

Klub vojnih planinara „Kapetan”, u saradnji sa Sportskim rekreativnim društvima „Montenegro tim” i „Pivara – Trebjesa”, a pod pokroviteljstvom Planinarskog saveza Crne Gore, organizovao je 37. Memorijal „Danilo Jauković”.

Crnogorski planinari i članovi Udruženja vojnih planinara Slovenije pošetili su tom prilikom grob generala i narodnog heroja Danila Jau-

kovića, de su položili cvijeće i vijence. Organizovan je i pohod na Bobotov Kuk i Škrčka jezera, na kojem je učestvovalo preko 300 planinara iz Crne Gore i inostranstva, a predvodili su ih iskusni vojni planinari iz naše zemlje.

Memorijal „Danilo Jauković” je tradicionalni pohod na Durmitor koji je posvećen istoimenom narodnom heroju i generalu. Jauković je bio strastveni pla-

inar i promoter prirode, ali i borac za njenu zaštitu. Bio je predsjednik Planinarsko-smučarskog saveza Crne Gore i član predsjedništva Planinarsko-smučarskog saveza Jugoslavije. Radio je na unapređenju planinarskog i smučarskog sporta i gorske službe spašavanja. Danilo Jauković preminuo je tokom pohoda na Durmitor 1977. godine.



N. N.

General Danilo Jauković

U Igalu svečano otkrivena spomen ploča sa imenima pet djevojaka palih u NOR-u

SIMBOL IDEALA ZA KOJE SE VRIJEDI BORITI

Danijela Đurović, predsjednica SO Herceg Novi: Ove mlade djevojke su poslije više od četiri decenije, kako ova promenade nosi njihovo ime, dobile simboličnu ploču kako bi svi znali koje su žrtve dale za sve nas

Povodom Dana državnosti i Dana ustanka naroda Crne Gore predsjednica Skupštine Opštine Herceg Novi Danijela Đurović otkrila je u Igalu spomen ploču sa imenima pet djevojaka koje su u dobi od osamnaest godina poginule tokom NOR-a. Riječ je o Danici Tomašević, Danici Kosić, Danici Đurović, Danici Bojanić i Danici Popivoda.

„Ove mlade djevojke su poslije više od četiri decenije, kako ova promenade nosi njihovo ime, dobile ovdje simboličnu ploču, koja je prije svega značajna za putnike namjernike koji dolaze u naš grad, da znaju koje su žrtve ove djevojke dale za sve nas, za Herceg Novi, za Boku, ci-

jelu Crnu Goru i cijelu Jugoslaviju. Ove heroine pokazale su svojim životom, svojom beskompromisnom borbom i svojom najvećom žrtvom, kako i na koji način treba živjeti, kako se boriti i koje ideale treba braniti. Takve uzore treba da tražimo i danas”, rekla je Đurović prilikom otkrivanja spomen ploče.

Inicijativu za postavljanje ovog obilježja pokrenula je opštinska organizacija SUBNOR-a Herceg Novi. Povodom 13. jula, vršilac funkcije predsjednika Opštine Milan



Spomen ploča za pet Danica

Vajagić položio je vijenac na Spomenik palim borci-

ma i rodoljubima u NOR-u na Savini.

N. N.

Dječji vrtić „Đina Vrbica“ u Podgorici tokom ljeta

UDOVOLJILI POTREBAMA RODITELJA I NAJMLAĐIH

Dejana Prelević, vaspitačica: Predškolska ustanova „Đina Vrbica“ realizovala je plan i program rada sa najmlađima u dežurnim vaspitnim jedinicama: „Đina Vrbica“, Poletarac 2“ i „Zvezdani vrt“ u Golubovcima. Tokom jula u Dječjem vrtiću boravilo 600 mališana. Najmlađi su uživali u časovima fizičkog vaspitanja i muzičke umjetnosti. Osim toga, u želji da početak školske godine učinimo udobnijim i prijatnijim najmlađima izvršena je adaptacija u nekim vaspitnim jedinicama

Tokom ljetnjih mjeseci podgorička predškolska ustanova „Đina Vrbica“ realizovala je plan i program rada sa najmlađima u dežurnim vaspitnim jedinicama: „Đina Vrbica“, „Poletarac 2“, i „Zvezdani vrt“ u Golubovcima. Budući da ova vaspitnoobrazov-

na ustanova udovoljava potrebama roditelja i njihovih mališana, otvorena je nova vaspitna jedinica u Golubovcima. Prema riječima Dejana Prelević, vaspitačice, ove godine bilo je oko 600 mališana koji su pohađali vrtić tokom jula, dok je u avgustu nji-

hov broj bio nešto manji, kao i prethodnih godina.

„Pored uobičajenih aktivnosti koje su osmislili vaspitači, mališani su uživali i u časovima fizičkog vaspitanja i muzičke umjetnosti. Njihovoj radosti doprinijela je lijepa atmosfera upoznavanja sa

novim drugarima iz ostalih vrtića, što je ovaj period učinilo dodatno uzbudljivijim. U želji da početak školske godine učinimo udobnijim i prijatnijim najmlađima, u nekim vaspitnim jedinicama izvršena je adaptacija. U vaspitnoj jedinici „Bubamara“ obnovljena je fasada, uljepšana i oslikana u skladu sa svojim imenom, te će novu školsku godinu početi u novom ruhu i još vedrijem raspoloženju. Ivana Radovanović, magistrica vajarstva, majka, čije dijete pohađa ovu vaspitnu jedinicu, inače saradnica u nastavi na Akademiji na Cetinju, zajedno sa studentkinjama: Aleksandrom Ivanović, Jovanom Ivanović i Anom Ščekić, osmislila je i realizovala ideju koja je objektu donijela svežinu. Motiv na bočnom i glavnom zidu je bubamara.

„Leptrić“ je priključen na lokalnu kanalizacionu mre-



ZA UDOBNIJI BORAVALI NAJMLAĐIH: Fasada vrtića „Bubamara“ u novom ruhu

žu, dok su u ostalim objektima svježe nanosene boje zidova učionicama dale ljepši izgled. Takođe, obnovili smo mobilijar, zaposleni su pripremali i dvorišta vrtića za novu školsku godinu, a vaspitno osoblje svoje radne prostore.

Sprovedena je i anketa zainteresovanih roditelja, urađeni su spiskovi dece svih vaspitnih jedinica naše ustanove, kao i raspored vaspitača i medicinskog osoblja“, naglasila je Prelević.

Š. B.

OŠ „Džafer Nikočević“ u Gusinju proslavila veliki jubilej – 150 godina rada

USPJEŠNA PROSVJETNA I DRUŠTVENA MISIJA

U vremenima previranja, neizvjesnosti i bezumlja, škola je uspjela da sačuva dostojanstvo i sklad ljudi i bila jedan od stubova zajedništva i tolerancije na ovim prostorima. Osim vaspitno-obrazovnog rada imala je i veoma zapaženu ulogu u društvu. Uključena u reformu, škola je prepoznatljiva po novim savremenim načinima i metodama rada. Kroz kabinetsku nastavu prati i afirmiše rad svakog učenika i pomaže mu da svoje sklonosti razvije i usavrši, kazao je direktor Šerif Feratović

Prigodnom svečanošću, u prisustvu brojnih poslenika politike, obrazovanja, kulture, roditelja i učenika, Osnovna škola „Džafer Nikočević“ u Gusinju obilježila je veliki jubilej – 150 godina rada. Pozdravljajući prisutne, direktor Šerif Feratović je kazao da je škola svoju obrazovno-vaspitnu misiju počela davne 1864. godine sa učiteljem Matem Šijkovićem.

„Kao rijetko koja u okruženju, naša škola je opstajala u teškim vremenima. U vremenima previranja, neizvjesnosti i bezumlja, uspjela je da sačuva dostojanstvo i sklad ljudi i bila jedan od stubova zajedništva i tolerancije na ovim prostorima.

Škola je osim vaspitno-obrazovnog rada imala i veoma zapaženu ulogu u društvu. Dala je ogroman doprinos u vršenju prosvjetne djelatnosti, ne samo u lokalnoj, već i u široj zajednici. Dokaz koliko smo tada bili priznati je odluka iz 1897.



DOBRA SARADNJA SA MINISTARSTVOM PROSVJETE, ZAVODOM ZA ŠKOLSTVO, ISPITNIM CENTROM...: Gosti i domaćini na svečanosti

godine tadašnjeg Ministarstva prosvjete, uz podršku knjaza Nikole, da se Opštini gusinjskoj daju plate za učitelje.

Godine 1907. postaje nezavisna škola. Nikada nam u tom periodu nije bilo bitno da li je to turska ida-

bija, ruždija ili medresa. Naša škola je uvijek bila višejezična i jedna je od prvih građanskih škola na širem području. Poslije II svjetskog rata postaje sedmogodišnja, a od 1951. godine osmogodišnja osnovna škola“, istakao je Feratović. On je naglasio da od 1963. godine škola nosi ime prvoborca Džafera Nikočevića.

„Škola je iznjedrila stotine generacija učenika od kojih su mnogi poznati i priznati stručnjaci širom naše države i svijeta. Tradicija se nastavlja, uključena u reformu, škola je prepoznatljiva po novim

Šerif Feratović, direktor: LEPEZA RAZLIČITOSTI NAS ČINI JAČIM I BOGATIJIM

Ono što nas čini posebnim je to što se i poslije vijeka i po trajanja i dalje pod istim krovom i kriterijumima odvija proces dvojezične nastave. Upravo ta lepeza različitosti nas čini jačim i bogatijim. Slobodno se možemo pohvaliti da je naš kolektiv kompaktna, te da može poslužiti kao primjer uspješnog suživota i tolerancije. Smatramo da je ta komponenta veoma važna da struktura temelja našega zdanja bude vječna, kao što će biti vječna i naša Crna Gora.

savremenim načinima i metodama rada. Kroz kabinetsku nastavu prati i afirmiše rad svakog učenika i pomaže mu da svoje sklonosti razvije i usavrši“, rekao je direktor Feratović.

On je ukazao da su tokom nekoliko prethodnih godina, školski objekti renovirani, kabineti opremljeni, a kupljeno je i puno knjiga i učila. Sportski poligon kvalitativno je opremljen kompletno sa pratećim imobilijarom. Sve to doprinosi boljem ambijentu i uslovima za rad i učenje. Takođe je naglasio da se na tome neće stati, jer je projekat rekonstrukcije kompletnog objekta matične škole od Vlade Japana dobio donaciju od skoro 80 hiljada eura. Očekuju podršku Ministarstva i donatora za renoviranje objekata područnih odjeljenja. Takođe, planiraju da u septembru ure-

de školski park, kao i dvorišta područnih ustanova. Sve to, ne bi bilo moguće realizovati bez dobre saradnje, prije svega, sa Ministarstvom prosvjete, Zavodom za školstvo, Ispitnim centrom, školama u okruženju, Školskim odborom, Savjetom roditelja, kao i drugim institucijama i pojedincima. U prvom redu, Fondacijom Gusinje i Euro za Gusinje.

„Temelj obrazovno-vaspitnog rada je uvažavanje i poštovanje učenika i njihovih mogućnosti, jer su oni najviše bogatstvo naše zajednice. Naše nade i želje su posvećene njima. Željna nam je da od tih mladih ličnosti stvorimo ljude koji će se uspješno nositi sa izazovima koje im život nameće“, zaključio je direktor škole.

Mirsad Musić

„OKTOIH“, ORDEN ZASLUGA ZA NAROD SA SREBRNIM ZRACIMA, NAGRADA „PROSVJETNOG RADA“

O uspješnosti rada ove vaspitnoobrazovne ustanove najbolje govore nagrade i priznanja koje je dobila. To su: Državna nagrada „Oktoih“ za postignute rezultate od izuzetne vrijednosti u oblasti vaspitanja i obrazovanja, Orden zasluga za narod sa srebrnim zracima, nagrada „Prosvjetnog rada“, kao i na stotine priznanja, diploma, pehara koje su osvajali učenici i nastavnici škole.



UVIJEK U SKLADU SA SAVREMENIM NAČINOM RADA: Najmlađi uveličali svečanost



NAJVAŽNIJE JE NAUČITI ĐAKE DA SE USPJEŠNO NOSE SA ŽIVOTNIM IZAZOVIMA: Detalj iz programa

U srednjim stručnim školama u Bijelom Polju, Beranama i Mojkovcu pokrenut projekat „Preduzetnički centri u srednjim stručnim školama“

JEDINSTVEN KONCEPT U REGIONU

– **Duško Rajković, direktor Centra za stručno obrazovanje: Preduzetnički centri će doprinijeti promociji srednjih škola kao institucija u kojima se kroz formalno i neformalno obrazovanje mogu steći znanja i vještine iz različitih oblasti**

– **Aktivnosti preduzetničkih centara usmjerene su na pružanje savjetodavnih usluga, organizaciju programa edukacije, povezivanje sa institucijama na lokalnom, državnom i međunarodnom nivou i projektno planiranje odnosno apliciranje za dobijanje sredstava od međunarodnih projekata**

Centar za stručno obrazovanje, u saradnji sa Ministarstvom prosvjete i uz podršku projekta „MNE/011“ (LUX-DEVELOPMENT), pokrenuo je projekat „Preduzetnički centri u srednjim stručnim školama“ sa ciljem promocije preduzetničkog učenja u obrazovanju, koje doprinosi društveno-ekonomskom razvoju zajednice i razvoju škole. Ovaj projekat je značajan i zbog podi-

zanja svijesti o značaju preduzetništva, jedne od ključnih djelatnosti savremenog čovjeka, ali i o potrebi cjeloživotnog učenja.

Uspostavljanje preduzetničkih centara u tri srednje stručne škole na severoistoku Crne Gore podrazumijeva uvođenje potpuno novog koncepta, jedinstvenog u Crnoj Gori, ali i regionu. Preduzetnički centri podstiču mlade i nezaposlene ljude da

kroz određene oblike obrazovanja steknu preduzetnička znanja i vještine koje će im omogućiti da pokrenu ili unaprijede sopstveni biznis, što će uticati na poboljšanje društveno-ekonomske situacije u lokalnoj i regionalnoj zajednici, odnosno na razvoj i promociju škole kao centralne institucije za obrazovanje i usavršavanje. Centri su zamišljeni i kao savjetodavne službe i promoteri saradnje



MOTIVACIJA ZA MLADE: Sa otvaranja Preduzetničkog centra u Mojkovcu

između škola i privrednih subjekata.

U fokusu severoistok Crne Gore

Projekat se realizuje u Srednjoj mješovitoj školi „Vuksan Đukić“ u Mojkovcu, Srednjoj stručnoj školi Bijelo Polje i SSŠ „Vukadin Vukadinović“ iz Berana. Pilot projekat razvija se u saradnji sa donatorom koji u svom programu ima razvoj upravo ovog, slabije razvijenog dijela naše države.

Izuzetno teška ekonomska situacija na severoistoku Crne Gore iziskuje inovativna rješenja za zahtjevne potrebe tržišta koje je veoma otvoreno i đe je konkurencija izuzetno izražena u mnogim sektorima. Preduzetnički napori pojedinaca i grupa moguća su rješenja ili djelovi rješenja ovog problema. U skladu sa ciljevima i politikom Vlade Crne Gore, preduzetnički centri u okviru srednjih stručnih škola treba da doprinesu ostvarivanju takve preduzetničke kulture u kojoj će ljudi različite dobi, pola i iskustva lakše započinjati privatni biznis. Koncept predviđa promociju škole kao centra za edukaciju mladih i odraslih, te projektnog biroa koji bi radio na razvojnim projektima za školu i lokalnu zajednicu.

„Osnivanje preduzetničkih centara u okviru srednjih stručnih škola trebalo bi da u značajnoj mjeri doprinese motivaciji mladih ljudi da kroz ovakav model podrš-

ke saznaju više o potencijalima razvoja privatnog biznisa i mogućnosti da svoju budućnost okrenu u tom pravcu. Pored mladih ljudi, njihovih roditelja i prijatelja, vrata preduzetničkog centra otvorena su za sve zainteresovane pojedince koji žele pokrenuti ili razvijati već postojeći biznis, kao i za one koji žele nastaviti da razvijaju, usavršavaju i nadograđuju konkretna znanja i vještine koje su im neophodne za dalji razvoj na ličnom i poslovnom planu, kao i za uključivanje na tržište rada. Preduzetnički centri će doprinijeti promociji srednjih škola kao institucija u kojima se kroz formalno i neformalno obrazovanje mogu steći znanja i vještine iz različitih oblasti“, kaže direktor Centra za stručno obrazovanje Duško Rajković.

Višestruka uloga

Uloga centra je takođe da poveže sve lokalne, regionalne i nacionalne institucije da pomognu potencijalnim preduzetnicima u njihovim naporima. Međutim, uloga preduzetničkog centra se tu ne zadržava, već se proteže i van granica Crne Gore kroz saradnju sa međunarodnim organizacijama sa kojima bi se razmjenjivale korisne informacije, ali i kreirale zajedničke prijave na projekte koje bi finansirala međunarodna zajednica, u prvom redu Evropska unija.

Aktivnosti preduzetničkih centara usmjerene su na pružanje savjetodavnih usluga,

organizaciju programa edukacije, povezivanje sa institucijama na lokalnom, državnom i međunarodnom nivou i projektno planiranje odnosno apliciranje za dobijanje sredstava od međunarodnih projekata. Radom preduzetničkog centra koordinira nastavnik, to jest koordinator centra, zajedno sa timom kojeg čine još četiri nastavnika. Do sada su sa timove nastavnika koji vode preduzetničke centre organizovane obuke na razne teme kao što su: priprema i pisanje projekata, razvoj preduzetničkih vještina, pravne i fiskalne regulative osnivanja i vođenja preduzeća, finansijska podrška prilikom započinjanja biznisa itd.

Timovi nastavnika koji vode ove centre organizovali su dosad brojne tribine i okrugle stolove za učenike i druga fizička i pravna lica na teme koje se tiču osnivanja i pokretanja vlastitog biznisa. Preduzetnički centri su zajedno sa kolegama sa Kosova aplicirali za projekte koji se finansiraju iz IPA fondova u okviru prekogranične saradnje između Crne Gore i Kosova. U rad preduzetničkih centara uključeni su i predstavnici opština, Zaveda za zapošljavanje i lokalnih preduzetnika kroz lokalne koordinacione odbore, koji su osnovani u cilju podrške radu ovih centara. U cilju promocije Projekta kreiran je i sajt www.preduzetnickicentri.me na kojem se mogu pronaći sve informacije i aktuelnosti o njihovom radu.

N. N.

BERANE: MOTIVACIONI DOGAĐAJ „ŠTA SVE MOŽEŠ“



POSTAVITI CILJEVE I VJEROVATI U USPJEH: Detalj iz radionice u Beranama

Preduzetnički centar Srednje stručne škole „Vukadin Vukadinović“ iz Berana učestvovao je u motivacionom događaju „Šta sve možeš“ koji je organizovan u Gimnaziji „Panto Mališić“ u Beranama u okviru Programa UN za osnaživanje mladih u oblastima zapošljavanja i participacije. Učenici ove škole su pohađali radionice i predstavili Preduzetnički centar Berane.

Učenica Ivana Zorić nastupila je pred publikom sa motivacionim govorom kojim je željela da podstakne mlade da postavljaju ciljeve i vjeruju u svoj uspjeh, sa napomenom da je njeno, ali i učešće njenih vršnjaka u aktivnostima Preduzetničkog centra doprinijelo da shvati važnost preduzetničkog učenja. Ona je, takođe, pozvala mlade ljude da pošete Preduzetnički centar Berane.

BIJELO POLJE: USPJEH NA BERZI PREDUZETNIČKIH IDEJA



PRVO MJESTO ZA IDEJU „PLANTAŽNI UZGOJ LAVANDE“: Tim SSŠ Bijelo Polje

Na Berzi preduzetničkih ideja na organizovanju na Univerzitetu Donja Gorica prvo mjesto osvojio je tim preduzetničkog centra iz SSŠ Bijelo Polje. Na takmičenju su učestvovala 92 ekipe. Sačinjavali su ih studenti univerziteta iz zemlje i regiona kao i dvije ekipe srednjoškolaca. Učenici bjelopoljske škole, kojima je u oblikovanju ideje pomogao tim profesora Preduzetničkog centra, nastupili su sa biznis planom „Plantažni uzgoj lavande“. Na berzi je bilo dvadesetak vodećih kompanija iz Crne Gore i najveću cijenu dostigla je upravo ova biznis ideja. Kupila ju je kompanija „Franca“, pa je pobjedničkom timu uručila ček u iznosu od 1100 evra.

„Ovo je snažna motivacija za sve učenike i primjer kako kompanije mogu da pomognu unapređenju preduzetničkog duha kod srednjoškolaca“, saopštili su u bjelopoljskom preduzetničkom timu.

MOJKOVAC: SEMINAR O PROMOCIJI, JAVNOM NASTUPU I MARKETINGU



PRIPREMA ZA JAVNI NASTUP: Sa seminara u Mojkovcu

U Preduzetničkom centru Mojkovac, u organizaciji Centra za stručno obrazovanje Crne Gore, Projekta „MNE 011“ i Preduzetničkog centra održan je seminar na temu „Promocija, javni nastup i marketing“. Seminar je obuhvatao sljedeće teme: Osnovi komunikacije (test pažnje, proces komunikacije, osobine poruke, kreiranje poruke, dimenzije poruke, prenošenje poruke, komunikacioni miksi), Priprema za javni nastup – davanje kratke izjave (verbalne i neverbalne komunikacije) i Timski rad – faze razvoja tima, osnovne karakteristike uspješnog tima, načini odlučivanja o timu.

Seminar je vodio Nebojša Andrić, trener sa iskustvom za različite grupe učesnika (vladini zvaničnici, političari, mladi, seniori, deca, nastavnici itd.) iz oblasti javnog nastupa, PR-a i komunikacija, pregovaranja, izgradnje tima, rješavanja kriznih situacija i slično.

Mojkovački preduzetnički centar organizovao je i tribinu „Značaj izrada biznis plana“. Pobjednička ekipa školskog takmičenja „Mladi preduzetnici“ predstavila je biznis plan D. O. O. „VOČKO“ – proizvodnja aronije. Tribini su prisustvovali učenici, profesori i lokalni preduzetnici.

Međunarodni Kup Matematičke gimnazije u Beogradu u oblasti matematike, fizike i informatike

USPJEH MLADIH CRNOGORSKIH FIZIČARA

Učestvovala ekipe iz Crne Gore – „Montenegro 1“ iz podgoričke Gimnazije „Slobodan Škerović“ i „Montenegro 2“ iz OŠ „Sutjeska“



OKITILI SE MEDALJAMA: Dobar temelj znanja – siguran uspjeh

U Beogradu je od 23. do 27. juna održan Kup Matematičke gimnazije. Na ovom prestižnom međunarodnom takmičenju u oblasti matematike, fizike i informatike ove godine učestvovalo je više od 150 najtalentovanijih učenika uzrasta od 14 do 16 godina iz Crne Gore, Srbije, Hrvatske, Bosne i Hercegovine, Slovenije, Makedonije, Bugarske, Kazahsta-

na, Poljske, Rumunije, Rusije, Njemačke i Velike Britanije. Crnu Goru su iz fizike predstavljale dvije ekipe od po četiri učenika: „Montenegro 1“ iz Gimnazije „Slobodan Škerović“ i „Montenegro 2“ iz OŠ „Sutjeska“.

Svi članovi ekipe podgoričke Gimnazije osvojili su nagrade: Andrija Rašović i Aleksandra Milić srebrnu medalju, dok su Anđela Gaz-

dić i Jasna Zeković zavrjedi-
le bronзанu.

Ekipe mladih fizičara podgoričke OŠ „Sutjeska“ na čelu sa Biljanom Stojkanović, profesoricom fizike, mentorom, činili su: Stevan Đurašković, Ivana Stijepović, Sara Glomazić i Marko Brnović. Oni su osvojili tri medalje: Sara Glomazić srebrnu medalju iz fizike, a Marko Brnović osvojio je dvije meda-



EKIPA KOJA DOBIJA: Učenici OŠ „Sutjeska“ i Gimnazije „S. Škerović“

lje, bronзанu iz matematike i srebrnu iz fizike.

Takođe, zanimljivo je pomenuti da je i ekipa „Montenegro 1“ sastavljena od tri bivša učenika OŠ „Sutjeska“ (Rašović, Zeković i Gazdić), koji su prošle godine sa nastavnicom Stojkanović na ovom takmičenju osvojili četiri medalje.

Profesorica Biljana Stojkanović i njeni učenici go-

dinama postižu odlične rezultate na domaćim i međunarodnim takmičenjima, te redovno učestvuju u ljetnjoj školi nauke na kojima su veoma zapaženi. Zbog ostvarenih izuzetnih rezultata u nastavi fizike, profesorica Stojkanović učestvovala je na 6. Regionalnoj konferenciji edukatora u Konjicu, i Marko Brnović, kao najuspješniji crnogorski osno-

vac u oblasti fizike u 2014. godini. On je jedini nagrađeni učenik na ovogodišnjem Državnom takmičenju iz fizike, prvonagrađeni iz fizike na Olimpijadi znanja i dobitnik dvije međunarodne nagrade, srebrne medalje iz fizike i bronzane iz matematike.

Š. B.

18

Prosvjetni rad

SEPT.
2014
BROJ
27

Održana redovna Skupština Crnogorskog školskog sportskog saveza

SPORTOM DO ZDRAVIH STILOVA ŽIVOTA

Dr Dragan Drobniak: „Crnogorski školski sportski savez je svojim djelovanjem dostigao potpunu afirmaciju i potvrdio društvenu, stručnu i vaspitnu opravdanost. Zahvaljujući ovom sistemu takmičenja otkrivaju se i školuju budući aktivni sportisti u Crnoj Gori. Promocija sporta u školama ima cilj unapređenje zdravih stilova života“

Na redovnoj Skupštini Crnogorskog školskog sportskog saveza, održanoj u podgoričkom Školskom centru „Sergije Stanić“ usvojen je prijedlog projekta „Škola sporta“ u nižim razredima osnovnih škola. Takođe, članovi ovog saveza usaglasili su se u vezi sa elaboratom „Igram svoju igru“, kao i sprovođenjem istraživanja o stavu učenika o sportu. Sjednicom je predsjedavao

predsjednik Crnogorskog školskog sportskog saveza dr Dragan Drobniak.

Analizirajući izvještaj o radu za 2013. godinu, utvrđeno je, da je dugogodišnje organizovanje školskih



PRIZNANJE: Plaketa za izuzetan doprinos u razvoju školskog sporta u Crnoj Gori Velimiru Raju Šćepanoviću

sportskih igara Crne Gore doprinielo uključivanju velikog broja učenika osnovnih škola u različite vidove sportskih disciplina.

Prema riječima dr Dragana Drobniaka, takmičenja predstavljaju i jedan vid smotre rezultata rada u školskom fizičkom vaspitanju, odnosno kulturi.

„Crnogorski školski sportski savez je svojim djelovanjem dostigao potpunu afirmaciju i potvrdio društvenu, stručnu i vaspitnu opravdanost. Zahvaljujući ovom sistemu takmičenja otkrivaju se i školuju budući aktivni sportisti u Crnoj Gori. Promocija sporta u školama ima cilj unapređenje zdravih stilova života među mladima. Školske sportske igre Crne Gore realizuju se kroz četiri nivoa. Prvi nivo: školska takmiče-

U OŠ „Braća Ribar“ u Nikšiću Zavod za školstvo organizovao savjetovanje o unapređivanju preduzetničkog učenja

UPRAVE ŠKOLA VAŽNA KARIKA PROCESA



Nastavnici upoznati sa značajem uvođenja preduzetništva

Zavod za školstvo organizovao je u OŠ „Braća Ribar“ u Nikšiću savjetovanje o unapređenju preduzetničkog učenja za nastavnike područnih odjeljenja osnovnih škola u toj opštini. Nastavnici su upoznati sa značajem i razlozima

uvođenja preduzetničkog učenja kao ključne kompetencije kroz sve predmetne programe.

Bilo je riječi i o mogućnostima za sprovođenje ciljeva preduzetničkog učenja analiziranjem primjera planova i priprema za nastavu. Poseb-

na pažnja je posvećena značaju koji uprave škola imaju u ovom procesu, kao i mogućnostima za organizovanje pojedinih aktivnosti kroz sekcije i vannastavne sadržaje.

Bl. K.



URUČENJE PLAKETE: Iva Šćepanović prima od dr Dragana Drobniaka nagradu u ime porodice

nja, de se školska sportska društva bave organizacijom školskih sportskih igara na nivou škole, to jest organizuju međuođeljena, međurazredna takmičenja u atletici, košarci, rukometu, odbojci, fudbalu i šahu za dječake i djevojčice. Drugi novo predstavlja opštinsko-gradsko takmičenje u organizaciji Saveza školskih sportskih društava opštine-grada. Pobjednici sa opštinskog-gradskog takmičenja učestvuju na regionalnim takmičenjima. I

za taj vid takmičenja formirane su četiri regije u Crnoj Gori: ševerna regija, srednja, srednja II regija, i južna regija. Pobjednici sa regionalnih prvenstava stižu pravo učešća na Državnom prvenstvu. Naravno, naša tradicija je da nagradimo najbolje i u tome želimo biti dosljedni, naglasio je dr Drobniak.

On je objasnio da u narednom periodu Crnogorski školski sportski savez, pored redovnih aktivnosti planira realizaciju sljedećih

programa: „Škola sporta“, elaborat „Igram svoju igru“ i istraživanje stava učenika o sportu.

Na kraju rada Skupštine, posthumno je uručena Plaketa za postignute rezultate i izuzetan doprinos u unapređivanju i razvoju školskog sporta u Crnoj Gori Velimiru Raju Šćepanoviću. Plaketu u ime porodice primila je Iva Šćepanović, kćerka pokojnog Velimira-Raja Šćepanovića.

Š. B.

Pavle Kovačević, učenik OŠ „Vladislav Sl. Ribnikar“, osvojio treće mjesto na XVIII juniorskoj matematičkoj Balkanijadi u Ohridu

S PONOSOM PREDSTAVIO CRNU GORU

Na Balkanijadi učestvovalo 11 zemalja, a među 104 takmičara bila i tri takmičara iz Crne Gore: Pavle Kovačević, OŠ „Vladislav Sl. Ribnikar“ (Bijelo Polje), Marija Došljak, „Vuk Karadžić“ (Bijelo Polje) i Ognjen Đuković, „Oktoih“ (Podgorica)

Na XVIII Juniorskoj matematičkoj Balkanijadi održanoj u Ohridu učestvovalo je 11 zemalja (104 takmičara), među kojima su bila i tri takmičara iz Crne Gore. Jedan od njih bio je Pavle Kovačević (na Državnom takmičenju u ovoj godini osvojio treće mjesto), učenik bjelopoljske OŠ „Vladislav Sl. Ribnikar“. Njegov mentor bio je nastavnik Radoje Veličković. Osim njega, predstavnici Crne Gore na Balkanijadi bili su Marija Došljak, učenica bebarske škole „Vuk Karadžić“ i Ognjen Đuković iz podgoričke škole „Oktoih“, koji su takođe osvojili bronzane medalje.

Govoreći o svojim utiscima, Pavle smatra da je uče-

šće na Balkanijadi bilo jedno novo iskustvo, kao i lijepa prilika druženja sticanja novih poznanstava. Posebno radosnim i ponosnim, čini ga to što je bio dio tima koji je predstavljao Crnu Goru, a koji je pokazanim znanjem zavrjedio medalju. Kao jedinu primjedbu navodi učešće svega tri takmičara iz Crne Gore, dok su ostale zemlje imale čak po šest kandidata. Ipak, uprkos tome, njihova spremnost u svijetu brojki i matematičkih zavrzlama nagrađena je medaljama. Prema njegovim riječima, temeljna priprema, bila je od presudnog značaja, kao i sugestije koje mu je pružio mentor.



OBDAREN BROJNIM TALENTIMA: Pavle Kovačević sa jednom od brojnih medalja

Pored odličnog uspjeha i primjernog valadanja, Pavle Kovačević je tokom svih osam godina provedenih u školi „Vladislav Sl. Ribnikar“ učestvovao u brojnim nastavnim i vannastavnim sadržajima. Njegovo znanje

na takmičenjima znanja, kao i brojnim konkursima krunirano je nagradama i sertifikatima.

„Iako povučen i tih, uvijek je prihvatao sve obaveze i rado se odazivao svim pozivima. On je svojim znanjem i odmjerenošću ostavljao dobar utisak, kako među učenicima i nastavnicima u školi, tako i među decom dnevnog centra 'Oaza' sa kojom je ostvario prijateljski odnos, lijepo se družio i prenosio im dio stečenog znanja. Osim talenta za matematiku, Pavle je još iskazao i svoj glumački talenat, potencijal obdarenog voditelja, pisca i pjesnika. Bio je i predstavnik dečjeg lokalnog parlamenta u Skupštini. Iako je često bio preopterećen obavezama, svojim drugarima je rado izlazio u susret i pomagao im. Za Pavla je dan bio kratak, jer teži postići više i često bi poželio da vrijeme stane. Ponosni smo što je prvi rođendan našeg drugog vijeka postojanja okitio ovakvom medaljom“, kaže Dijana Kovačević, pedagogica.

Š. B.



SUGESTIJE MENTORA I PRIPREMA DOVELE DO USPJEHA: Pavle sa nastavnikom Radojem Veličkovićem

Povodom Dana državnosti Crne Gore – 13. jula, Crnogorsko društvo za borbu protiv raka (CDPR) u saradnji sa KK „Sutomore“ i OŠ „Kekec“ iz Sutomora organizovalo tradicionalni košarkaški turnir za kadete

TRIJUMF DOMAĆINA

Crnogorsko društvo za borbu protiv raka (CDPR) u saradnji sa KK „Sutomore“ i OŠ „Kekec“ iz Sutomora, organizovalo je povodom Dana državnosti Crne Gore – 13. jula košarkaški turnir za kadete u Sutomoru.

Pobjednik ovogodišnjeg turnira je ekipa KK „Sutomore“, koja je u finalu pobijedila KK „Mediterran“ sa 89: 79, dok je treće mjesto osvojila ekipa KK „Pljevlja“ koja je porazila KK „Niš“ rezultatom 87:63.

Po ocjeni trenera, za najboljeg igrača proglašen je Marko Stanišić iz KK „Sutomore“, koji je ujedno i najbolji strijelac turnira. Najbolju petorku takmičenja sačinjavali su: Luka Dragović, Petar Šaltić i Marko Stanišić iz KK „Sutomore, te Ilija Tomović i Aleksa Mandić iz KK „Mediterran“ iz Bara.



Učesnici turnira

„Pored obilježavanja Dana državnosti, ovo je jedan od načina na koji se CDPR bori da deca uz zdrave stilove života i sport budu zdrava i aktivna. Ovo predstavlja samo jednu od naših stalnih aktiv-

nosti u borbi protiv pušenja, kao jednog od glavnih uzroka nastanka kancera. Uz sport, protiv pušenja se borimo i kroz razna predavanja, radionice, zatim posete školama, ali i savjetovašta za odvikav-

vanje od pušenja kod mladih učenika, uglavnom srednjoškolača“, saopšteno je iz CDPR.

Turnir se održava tradicionalno od 2006. godine, a prva četiri puta organizovan u Herceg Novom.

O. Đ.

Rječnik frazema (4)

PAŠA VRUĆINA

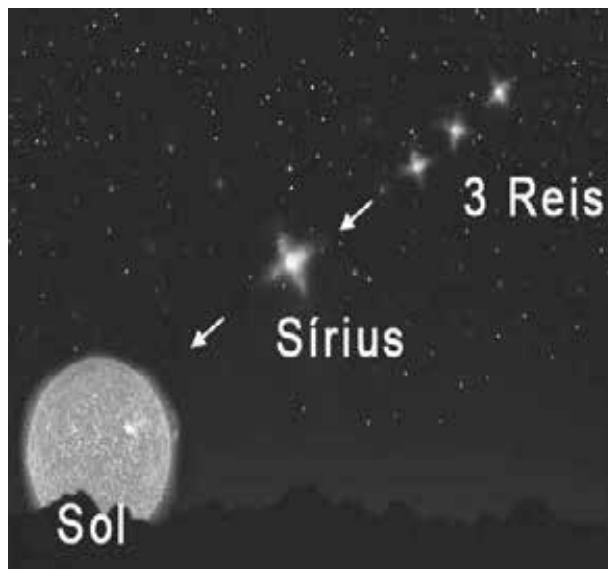

Prva – i pogrešna – asocijacija je da je ova frazema dobila naziv po psima, s obzirom na to da se vjeruje da oni teško podnose vrućinu i žegu zato što se ne znoje. Pa ipak, ovaj izraz nema nikakve veze sa najstarijim čovjekovim prijateljem. Nastao je u drevnom Egiptu, a ubjedljivo objašnjenje za njegov nastanak dao je američki naučnik Robert K. G. Temp u knjizi „Tajna zvizde Sirijus“.

Sirijus, najsjajnija i jedna od Zemlji najbližih zvizda, nalazi se u sazvežđu Velikog psa. Na egipt-

skom nebu Sirijus se pojavljuje svake godine u julu mjesecu a „nestaje“ tek u aprilu ili maju naredne godine. Pojava Sirijusa za stare Egipćane označavala je i početak žestokih žega a kako se ova zvijezda nalazi u sazvežđu Velikog psa vrućine koje bi uslijedile nazivane su „paše vrućine“. Od starih Egipćana ovaj izraz preuzeli su stari Rimljani – na latinskom se kaže Canicularis – a od njih i drugi evropski narodi.

Priredio: N. Knežević

Nikšić: Knjižara pod vedrim nebom – nikšićki osnovci i srednjoškolci

KNJIGA ZA DRUGA



DOSLJEDNI DOBROJ PRAKSI PRODAJE I RAZMJENE KNJIGA: Spretni mali veliki „trgovci“

I ove godine, nikšićki osnovci i srednjoškolci ostali su dosljedni praksi prodaje i razmjene starih knjiga na platou ispred Robne kuće. Mali, veliki „trgovci“ ovogodišnju akciju nazvali su „Knjiga za druga“. Kompleti knjiga su prodavani po povoljnim cijenama, mada su važan segment akcije činili i poklon paketi drugarima nižih razreda, razmjena knjiga, kao i pojedinačni pokloni. Budući da je vrijednost svake knjige neprocjenjiva, kao i da su mnogi bacali stare knjige, školari „trgovci“, smatraju da akcija predstavlja najbolji način da se one sačuvaju. Takođe, mišljenja su da ovakve prilike pružaju lijepu mogućnost dru-

ženja, kao i da ublažavaju visoke izdatke kućnog budžeta.

Luka Kostić, učenik šestog razreda OŠ „Ratko Žarić“, izrazio je zadovoljstvo učešćem u akciji i mišljenja je da pokloni, trampa i prodaja knjiga idu dobro. Miloš Đurđević, učenik trećeg razreda Ekonomskougostiteljske škole, smatra da se može ostvariti simbolična zarada, budući da je cijena knjiga veoma povoljna. Osim knjiga, neki su kao prodajni artikali dodali i interesantne sitnice poput narukvica. I kupci i prodavci bili su zadovoljni, a udžbeničko sajmište bilo je otvoreno dvadesetak dana.

Bl. Koprivica

ŠAHOVSKE VERTIKALE

U Nikšiću počeo da radi najmlađi šahovski kolektiv u Crnoj Gori – OŠK „Trebjesa“

POLAZNICI NA STARTU POKAZALI TALENAT I ENTUZIJAZAM



U Nikšiću je, na inicijativu nastavnika fizike u OŠ „Bogdan Kotlica“ u Boanu i poznatog šahovskog entuzijaste Branka Mandića, formiran OŠK „Trebjesa“.

Klub će prvenstveno okupljati učenike od I–V razreda osnovnih škola sa područja nikšićke opštine. Prvi časovi iskorišćeni su da se članovi kluba – njih 30 – upoznaju sa osnovama drevne igre.

Prema riječima jednog koordinatora OŠK „Trebjesa“ Momčila Kosovića, interesovanje za šah kao izborni predmet među učenicima i učenicama sve je veće pa će ovaj

broj sigurno biti i premašen. A da se radi o talentovanim šahistima i šahistkinjama potvrdio je i nikšićki intermajstor Đorđije Kontić, koji je sa članovima OŠK „Trebjesa“ odigrao simultanku i održao niz teoretskih i praktičnih predavanja.

„Deca su veoma talentovana i ambiciozna i ukoliko nastave da marljivo rade, ostvariće željeni cilj da se priključe najboljim sastavima klubova u nacionalnim ligama“, kazao je Kontić.

Uprava kluba potvrdila se da šahovsku biblioteku OŠK „Trebjesa“ osvježi najnovijim

izdanjima i časopisima ali i šahovskim garniturama i inventarom, kako bi svi članovi kluba imali dobre uslove za napredovanje. Branko Mandić, koji je na međunarodnom seminaru održanom prošle godine u Budvi od Međunarodne šahovske federacije (FIDE) dobio licencu za šahovskog trenera, naglašava i veliko razumijevanje direktora OŠK „Bogdan Kotlica“ Pavla Strunjaša i nastavnika nikšićkih osnovnih škola, kao i šahovskog saveza Crne Gore (koji im je poklonio veliku demonstracionu tablu), te svog sugrađanina intermajstora Bora Miljanica.

OŠ „Jovan Ćorović“ iz Gornje Bukovice obilježila Dan škole

SANJA TOMIĆ – NAJBOLJI ĐAK

Punih 14 godina najboljeg đaka nagrađuje bračni par Stojanka i Velizar Konatar, iz Fondacije „Draginja Ćorović“ iz Podgorice, čiji su osnivači

OŠ „Jovan Ćorović“ iz Gornje Bukovice kod Šavnika svečano je obilježila Dan škole i 116-u godišnjicu školstva na tom području.

Prema riječima direktora Škole Zorana Dacića, prva osnovna škola, i to privatna, na ovom području otvorena je školske 1898/1899. godine u Donjoj Bukovici, a 1902/1903. godine u Gornjoj Bukovici. Državna osnovna škola u Gornjoj Bukovici otvorena je školske 1908/1909. godine, a školske

1959/1960. godine započela je rad u sadašnjoj zgradi, koja je sagrađena uz pomoć države i dobrovoljnog rada mještana. Škola je 1. juna 1960. godine dobila ime narodnog heroja iz ovog kraja Jovana Ćorovića.

Školske 1963/1964. godine Škola je imala 256 učenika, najviše u svom postojanju, da bi školske 2013/2014. imala svega deset učenika. Najbolja među njima je Sanja Tomić, učenica šestog razreda, koja je dobila novčanu

nagradu iz Fondacije „Draginja Ćorović“, čiji su osnivači Stojanka i Velizar Konatar iz Podgorice. Ta fondacija već 14 godina nagrađuje najboljeg đaka na dan te škole.

Svečanosti u Gornjoj Bukovici prisustvovali su predstavnici Mjesne zajednice „Danilo Jauković“, opština Šavnik i Žabljak i osnovnih škola „Dušan Obradović“ sa Žabljaka i „Bogdan Kotlica“ iz Boana.

Branko A. Koprivica

Iz Gimnazije „Tanasije Pejatović“ u Pljevljima

NAGRADE LUČONOŠAMA I UČESNICIMA OLIMPIJADE ZNANJA



Gimnazija „Tanasije Pejatović“

Prigodnim muzičkim programom koji su priredili učenici pljevaljske Gimnazije „Tanasije Pejatović“, najboljim učenicima koji su svojim znanjem zavrjedili visoke ocjene, uručene su diplome „Luča“. Od 148 maturanata, njih 32 okitilo se ovim vrijednim priznanjem. Tokom čitavog školovanja 13 učenika ostvarilo je odličan uspjeh iz svih predmeta, kao i primjerno vladanje: Katarina Borović, Nikola Ćolović, Jelena Drobnjak, Nemanja Dujović, Pavle Janković, Amra Kazazović, Željka Kečina, Božo

Knežević, Marija Milinković, Danko Petrić, Filip Popović, Nikola Tabaš i Noikola Vraneš. Ostali učenici dobitnici diplome postigli su odličan uspjeh i primjerno vladanje u osnovnoj i srednjoj školi: Hilma Ajanović, Nada Bunjevac, Marija Ćosović, Katarina Đondović, Marija Dragaš, Tatjana Đurović, Jelena Irić, Nemanja Kastratović, Milenko Knežević, Jovana Laketić, Anica Mijatović, Radana Minić, Isidora Nuhanović, Zlatko Pajović, Marinja Šljukić, Sofija Soković, Jovana Svrkota i Eldin Klepo.

Svim učenicima dodijeljene su nagrade koje su obezbijedili „Lovćen“ i „MTL“ osiguranja. Takođe, nagrađeni su i učenici koji su ostvarili zapažene rezultate na Olimpijadi znanja, kao i njihovi mentori koji su doprinijeli njihovom uspjehu: Emiri Hamzić, Vesni Katarović, Elviru Hrastovini, Muniri Dešević, Rosandi Terzić i Tanji Dragašević. Nagrađene su učenice Bojana Srtanmirović i Vesna Joković koje u protekloj školskoj godini nijesu imale izostanaka.

M. Joknić

20

Prosvjetni rad

SEPT.

2014

BROJ

27

Škola šaha (10)

KOMBINACIJA SA ODVLAČENJEM

Sajnu kombinaciju sa odvlačenjem demonstrirao je velemajstor **Svetozar Gligorić** u partiji sa intermajstorom **Rudolfom Marićem**. Nakon efektnog 20... Tb3, bijeli je mogao da bira između uzimanja dame ili cijelog topa, ali u oba slučaja kapitulacija je bila neizbježna.

Rudolf Marić – Svetozar Gligorić
Sicilijanska odbrana
Beograd, 1962. g.
Komentari: S. Gligorić

1. e4 c5 2. Sf3 d6 3. d4 cd4 4. Sxd4 Sf6 5. Sc3 a6 6. Lg5 e6 7. f4 Db6 8. Dd2 Dxb2 9. Tb1 Da3 10. Lxf6

Pokušaj da se pozicionim putem obori Fišerova varijanta „otrovnog“ pješaka.

10... gf6 11. Le2 Sc6 12. Sxc6

Tada popularni nastavak koji su naši šahisti mnogo analizirali. Bijeli šteti vrijeme radi brzog razvoja.

12... bc6 13. 0–0 Da5 14. Kb1 Le7 15. f5

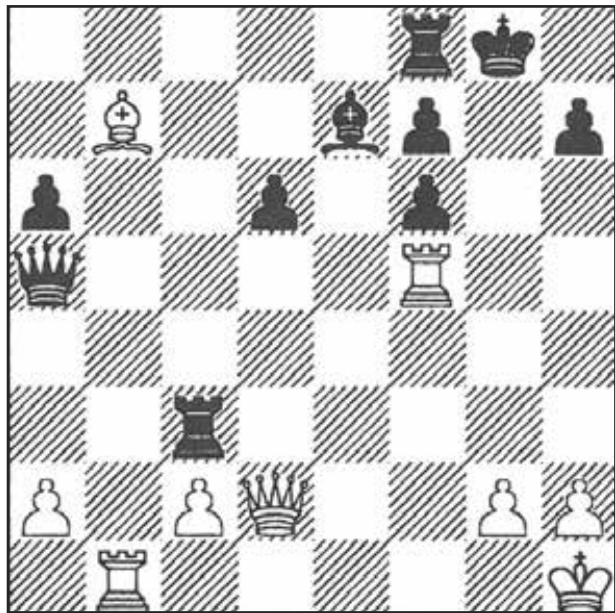

Po pripremljenoj analizi.

15... ef5 16. ef5 Lxf5

17. Lf3! 0–0 18. Lxc6 Tac8

Ovde sam već vidio završnu kombinaciju i samo sam čekao da mi bili omogućiti da odigram ne toliko težak koliko efektna potez.

19. Lb7 Txc3 20. Txf5

Bijeli je računao do ovog momenta, crni potez dalje

DIJAGRAM

20... Tb3

Bijeli predaje.

Top crnog je stupio na tri puta branjeno polje, čime se i može objasniti previd mog protivnika. Dama crnog je takođe napadnuta, ali je mat po prvoj horizontali stariji.

Šahovske zanimljivosti

ŠAH-KLUB U ZATVORU

U Njemačkom gradu Štraubingu, koji ima i veliki zatvor, kažnjenici su osnovali svoj šah-klub i izdaju

šahovski list. Zatvorski psihanalitičar je, analizirajući partije koje izlaze, u časopisu primjetio da kažnje-

nike više interesuju čudesne odbrane nego atraktivni napadi.

Priredio: Nebojša Knežević

VIII likovni i literarni konkurs za učenike osnovnih škola

„VUKOVA ZADUŽBINA“ ČUVA TRADICIONALNE VRIJEDNOSTI

Anka Žugić, direktorica Fondacije „Vukova zadužbina“ i Veselin Vukićević, direktor OŠ „Dušan Obradović“: „Ovo je lijep način da tradicionalne vrijednosti otrgnemo od zaborava i pružimo doprinos sveukupnih vrijednostima Crne Gore. Naročito u eri elektronskog, kao i drugih savremenih načina komuniciranja koje nas udaljavaju od olovke i papira“

Osnovci iz oko 200 crnogorskih škola učestvovali su na osmom literarnom i likovnom konkursu koji su raspisali OŠ „Dušan Obradović“ sa Žabljaka i Fondacija „Vukova zadužbina“. Takođe, oni su poslali i svoje vezene, kao i rezbarske radove.

Prema odluci žirija, u konkurenciji literarnih radova, na temu „Sa istog cvijeta, pčela med sakuplja“, prva nagrada

primala je Denisu Šerifoviću, učeniku OŠ „Marko Miljanov“ iz Bijelog Polja. U konkurenciji učenika osmog ili devetog razreda, na temu „Ni ruže bez trna ni mudrosti bez bola“, kao najbolji proglašen je rad Sanje Blagojević iz Plužina.

Najvještije ruke u vezenju i u izradi suvenira imala su Emina Idrizović i Nikola Femić, učenici OŠ „Marko Miljanov“ iz Bijelog Polja.

„Ovo je lijep način da tradicionalne vrijednosti otrgnemo od zaborava i pružimo doprinos sveukupnim vrijednostima Crne Gore. Naročito u eri elektronskog, kao i drugih savremenih načina komuniciranja koje nas udaljavaju od olovke i papira“, kazali su Anka Žugić, direktorica Fondacije i Veselin Vukićević, direktor OŠ „Dušan Obradović“.

Š. B.

OŠ „Jovan Gnjatović“ iz Vračenića ugostila decu iz Doma „Mladost“ u Bijeloj Ljetnja škola „BUDI MI DRUG“

– Direktorica Škole mr Vesna Mijušković podseća da je saradnja sa Domom „Mladost“ iz Bijele počela 2012. godine, kada su mališani iz Vračenića bili gosti štićenika te ustanove

– Zaposleni u Domu u Bijeloj smatraju da za njihove štićenike ova vrsta škole predstavlja novo i pozitivno iskustvo

Zaposleni i roditelji učenika OŠ „Jovan Gnjatović“ u Vračenićima organizovali su u tom mjestu treću godinu zaredom desetodnevnu ljetnju školu „Budi mi drug“ za štićenike Dječijeg doma „Mladost“ iz Bijele. Do sada je ovu školu pohađalo 70 dece iz Doma, a ove godine je boravilo u Vračenićima njih 25.

Za učenike je organizovan edukativni, kulturno-umjetnički i sportski program. Zaposleni u školi i roditelji đaka imali su pune ruke posla. Za pripremanje hrane organizovali su kuhinju na otvorenom, a sa gostima iz Bijele učenici ove škole svakodnevno su se družili.

Direktorica Škole mr Vesna Mijušković podseća da je saradnja sa Domom „Mladost“ iz Bijele počela 2012. godine, kada su mališani iz Vračenića bili gosti štićenika te ustanove.

„Prostorije Škole smo preuredili za spavaonice, uradili smo kupatilo, adaptirali i opremili prostor za kuhinju i trpezariju. Prva ljetnja škola je bila međunarodnog karaktera, jer smo ugostili i grupu štićenika iz Dječijeg doma „Rada Vrnješević“ iz Banja Luke. Sve ovo je bio veliki izazov i odgovornost za nas. Želim istaći veliku angažovanost svih zaposlenih to-



Polaznici ljetnje škole sa svojim nastavnicima i vaspitačima

kom desetodnevne škole. Svi zajedno planiramo i podijelimo aktivnosti tokom boravka dece iz Bijele. Organizujemo izlete, obilaskne značajnih mjesta u okolini, sportske i likovne aktivnosti, rođendanske žurke, različita takmičenja“, priča sagovornica „Prosvjetnog rada“.

Što se tiče hrane priprema se u školskoj kuhinji i na otvorenom prostoru, u zavisnosti od menia. Deca su posebno oduševljena spremanjem hrane na otvorenom prostoru i uključuju

se u te poslove. Zaposleni u Školi i roditelji đaka su zaduženi da spremaju i serviraju obroke, peru posuđe i čiste kuhinju.

Za realizaciju ljetnje škole, osim velikog truda i rada trebalo je izdvojiti značajna sredstva.

„Dnevno treba spremati oko stotinu obroka, ne računajući prijepodnevu i poslijepodnevu užinu, sokove, voće i druga osvježavajuća. Svake godine učestvuju svi zaposleni, roditelji učenika, Opština Nikšić, Ministarstvo prosvjete, Crveni

krst Nikšić, Crveni krst Crne Gore, mještani i dr. donatori. Osim hrane neophodno je obezbijediti i sredstva za higijenu, sportske rekvizite, sredstva za izlete itd. Ali uz malo više truda sve se može kad se hoće. Imamo dobru saradnju sa gradskim školama, JPU „Drgan Kovačević“ i drugim institucijama. Tako smo dobili strunjače, krevete, posteljinu, posuđe. Vaspitači spavaju sa štićenicima, tako da svi imaju iste uslove za smještaj“, objašnjava Mijuškovićeva.

RIJEČ RODITELJA I ĐAKA

Branislav Vujović, roditelj: OVO JE FANTASTIČNO I ZA NAŠE UČENIKE I ZA ŠTIĆENIKE DOMA

Svoje utiske o ovom projektu iznio nam je Branislav Vujović, roditelj dvoje dece koja su putem uzvratne posjete boravili u Bijeloj, a u Vračenićima se svakodnevno družu sa mališanima iz Doma „Mladost“. „Ovo je nešto fantastično i za naše učenike i za štićenike Doma. Kao roditelji i mještani počastvovani smo da učinimo što prijatnijim boravak deci iz Bijele. Zahvalnost dugujemo direktorici Mijušković koja je svojim angažovanjem doprinijela da se ovako lijepa saradnja produži. Takođe smo zahvalni zaposlenima u školi i svima koji su doprinijeli realizaciji ovako lijepog druženja. Ne zaboravljamo ni upravo i zaposlene iz Doma, jer su oni pružili našoj deci udoban boravak i druženje za nezaborav. Nadamo se da će se saradnja nastaviti i u sljedećoj godini“.

Miljan Aleksić, učenik iz Vračenića: BIO SAM TRI PUTA U BIJELOJ I TAMO SE LIJEPO PROVEO

O druženju na školskom poligonu i van njega priča Miljan Aleksić, učenik iz Vračenića: „Sa drugarima se igramo različitih igara koje organizuju naši nastavnici i njihovi vaspitači. Takmičimo se u nogometu, trčanju, pravimo žurke na poligonu, igramo društvenih igara, kao što su šah i 'Ne ljuti se čovječe'. Šetamo kroz naše mjesto sa njima i vodimo ih kod naših porodica da vide đe mi živimo.“

Bio sam tri puta u Bijeloj i tamo smo se lijepo proveli. Šetali smo po primorju, pošećivali tvrđave i brodove, kupali se, pravili žurke. Imali smo i časove, pisali smo sastave i pravili slike od papira, koje smo posle poklonili svojim domaćinima“.

Zaposleni u Domu u Bijeloj smatraju da za njihove štićenike ova vrsta škole predstavlja novo i pozitivno iskustvo. Tokom boravka u Vračenićima stekli su nova prijateljstva, a svoje iskustvo, lijepo trenutke i uspomene podijelili su sa decom iz Doma, ali i svojim drugarima iz škole koju pohađaju.

„Organizovanje ljetnje škole je za decu značajno

sa vaspitnog, ali i sa aspekta socijalizacije. Pored toga oni su imali priliku da se upoznaju i sa ljepotama dijela Crne Gore koji gravitira oko Vračenića i Nikšića. Nadamo se da će se i u narednom periodu organizovati ova škola i da će i deca iz Doma, tradicionalno, biti njeni polaznici“, kažu predstavnici Doma „Mladost“.

BI. K.



Tokom boravka u Vračenićima stekli nova prijateljstva



Druženje za nezaborav

Vuk Strugar, učenik podgoričke Gimnazije „Slobodan Škerović“, prvi je crnogorski stipendista američke srednje škole „Franklin Virtual“

PRILIKA ZA UNAPREĐENJE ZNANJA

Učenicima iz Crne Gore prvi put se nudi opcija da pohađaju jedan od programa američke srednje škole 'Franklin Virtual', koja pruža mogućnost učenja na daljinu

Učenik Gimnazije „Slobodan Škerović“ iz Podgorice Vuk Strugar dobitnik je stipendije za pohađanje jednog od programa prestižne američke srednje škole „Franklin Virtual“. To je prvi put da neki srednjoškolac iz Crne Gore ostvari ovakav vid kontakta sa ovom međunarodno priznatom školom.

Stipendija je ostvarena posredstvom saradnje

agencije „International Student Exchange Montenegro (ISEM)“ i grupacije Student Management Group (SMG) iz Njujorka. Strugar će tokom dva mjeseca trajanja programa imati priliku da usavrši svoje poznavanje engleskog jezika, ali i da, u skladu s američkim obrazovnim sistemom, uči one predmete koji ga najviše interesuju.

ISEM je prva i jedina crnogorsko-američka agencija za razmjenu srednjoškolaca. Nakon potpisivanja sporazuma sa američkom Fondacijom International Student Exchange (ISE), ova agencija je, zahvaljujući ugovoru sa SMG grupacijom, značajno proširila listu ponuđenih programa.

„Učenicima iz Crne Gore prvi put se nudi opcija da

pohađaju jedan od programa američke srednje škole 'Franklin Virtual', koja omogućava učenje na daljinu. Od njenog osnivanja preko 500.000 učenika iz cijelog svijeta pohađalo je neke od Franklin programa, kao što su završetak srednje škole i sticanje američke diplome, priprema za upis na američke univerzitete, te usavršavanje stručnog engleskog



U PONUDI RAZNI PREDMETI: Vuk Strugar

za oblasti koje učenici odoberu prema svojim afiniteti-

ma“, navodi se u saopštenju ISEM-a.

N. N.

Sto godina od početka Prvog svjetskog rata – svjedočenje dr Pera Šoća, naučnog i kulturnog radnika, ministra u više crnogorskih vlada u egzilu (I)

KO JE PRAVA KO KRIV? CRNA GORA PRAVA I PRIJE I POSLIJE!

Za Crnogorca crna knjiga – to odbijam. Zvanična istorija o „Velikoj Srbiji“ govori o „ženskom napuštanju Lovćena“. I doista oni koji ostadoše živi poslije krvavih ratova od 1912. ne bi bili dostojni svog narodnog imena ako ne bi jednom za vazda to prečistili. Crna Gora nije izdala nego je bila izdana. Izdajnicima (kad bi i takvih bilo) smrt, a poštenim i herojima – čast. Svako zna da je Crna Gora i u svjetskom ratu – iako od svakog napuštena – izvršila svoju ulogu bratski, saveznički – kako priliči njenom imenu i tradiciji



DOKTOR KNJIŽEVNOSTI, MINISTAR PROSVJETE I CRKVENIH POSLOVA, PRAVDE...: Pero Šoć

Dragi G. Mihajlo!
Već su desetak godina, otkada se ne vidjesmo. Neću pisati o goruđoj želji, koja me vuče da vidim i poljubim rodnu grudnu, i u njoj svoje, braću i prijatelje. Neću vam pisati ni o pravnoj ni o međunarodnoj situaciji pitanja. Misleći da vam ne može naškoditi ovo pismo, riješio sam se da vam ga pošaljem. Svakako, vi ne možete za nj imati nikakve odgovornosti; kao što je razumljivo: onaj koji piše uzima i odgovornost. Ovo radi eventualne cenzure i postojanja neke crne knjige. (Znao sam za crnu knjigu svjetskog rata, u kojoj su bilježili izdajnici savezničke stvari, – ali za Crnogorca crna knjiga – to odbijam).

Neko mi je rekao da ni ovako pismo ne može vam stići. Ipak, ne vjerujem, ali eto ga šaljem, pa da vidimo. Ako bude zadržano, predaću javnosti.

Sav poštenu svijet već zna i govori: da je Crna Gora bila izdana

...Poslije katastrofe Srbije i prije, na kraju 1915. Crna Gora je bila pala pod najstrašnijom optužbom: da je izdala... Odbrana u inostranstvu i u zemlji dovela je klevetnike na optuženičku klupu: Sav poštenu svijet već zna i govori: da je Cr-

na Gora bila izdana. Da, tako je u inostranstvu ali tako nije na domu. Eto i skorašnja recimo zvanična istorija o „Velikoj Srbiji“ govori o „ženskom napuštanju Lovćena“. I doista oni koji ostadoše živi poslije krvavih ratova od 1912. ne bi bili dostojni svog narodnog imena ako ne bi jednom za vazda to prečistili. Ako je Crna Gora izdala, neka se to iznese na videlo i utvrdi pred cijelim svijetom. Mi u inostranstvu gotovi smo predstaviti narodnom sudu i dokazati, zajedno sa vama i svim čestitim Crnogorcima, Jugoslovenima, Slovenima: da Crna Gora nije izdala, nego da je bila izdana. Kad bi, pak bio izdao i koji predstavnik i starješina – politički ili vojnički – s njim pred sud; pa izdajnicima (kad bi i takvih bilo) smrt, a poštenim i herojima – čast.

Gotovi na sve žrtve – ali nikad na žrtvu časti i prava Crne Gore!...

Kralj Nikola je, pored ostalog, tražio na Konferenciji Mira, 26. avgusta 1919, savezničku anketu o ulozi njegovoj i Crne Gore u svjetskom ratu. Taj memorandum...karakterise, koliko je ta uloga bila puna časti, pre-

gnuća i samožrtvovanja. U tom memorandumu, Kralj Nikola uzvikuje, kao i u ranijim proklamacijama iz egzila (od 1 jula 1918; Jugoslovenima, 7. oktobra 1918: Crnogorcima, Badnji Dan 1918.): Pitanje Crne Gore nije pitanje dinastičko. Ono predstavlja jedan veliki princip – prava, slobode i volje naroda. Kralj a i Vlada su u svim tim značajnim dokumentima – koji su ogledalo čitavog jednog perioda teške i pojedinačne borbe – kao i mesažu crn. narodu, od 22. januara 1919., (upućen na prijedlog Predsjednika Vilsona i Konferencije Mira) tražili: da se crnogorski narod slobodno izjasni te da narodna volja bude suverena. Kralj je bio gotov i na sve žrtve – to i naglašuje u recenim istorijskim proklamacijama – ali nikad na žrtvu časti i prava Crne Gore!...

Muke i žrtve Crne Gore bile su, srazmjerno, veće no ičije u istoriji ratova i naroda!

Naši dokazi i dokumenti o ulozi Crne Gore u ratu takve su prirode, da bi bili po-

ČAST CRNOJ GORI, ZATOČENICI MRIJET NAVIKNUTI: TOJ, NARODNOJ DIKI I PERJANICI!

„... Nar. Skupština u Biogradu treba da ustane na noge, skine kape, pa – uz pobozan uzvik, pun pijeteta i poštovanja – uzvikne: Čast Crnoj Gori, zatočenicima mrijet naviknuti: toj, narodnoj diki i perjanici! Oprosti nam Bože i Crna Goro, što smo vrijeđali tvoje rane, primi nas opet na bratsko srce; gotovi smo da ispravimo sve nepravde, nađimo način bratskog sporazuma, ravnopravnosti, i pomozimo nam da na njemu zidamo budućnost. – Bez toga, nikad neće biti svijetle budućnosti, i više će izgubiti napadač nego napadnuti. I daleka prošlost Zete i Raške za to nam daje primjera“, vizionarski i mudro ističe dr Šoć u pismu koje je poslao iz Italije 16. marta 1925. godine Mihailu Ivanoviću, bivšem crnogorskom ministru narodnom poslaniku

ne Gore predloge o građenju puta za kolski saobraćaj te vezu između Srbije i Crne Gore (Peć – Andrijeвица).

G. đeneral Petar Pešić predočava očajno stanje Crne Gore

G. Pešić predočava očajno stanje Crne Gore: „Glad je neizbježna, a sa tim i sve posljedice. Već danas vojska i narod nezadovoljni su i javno prijete pobunom; osjećaju se svi predznaci revolucije u zemlji, ako se narodu ne obezbjedi hleb“ (Str. 13.) – Na opštu nesreću, nije mnogo potrajalo pa su se osjeti-

vezničke Kraljevine. G. Pešić na str. 26. smjelo potvrđuje: „Da je naša Vrh. Komanda (Srbije) bila blagovremeno obavjestila Crnogorsku Vrh. Komandu o promjeni svoga komunikacionoga pravca (odstupanje vojske preko Crne Gore), onda ne sumnjamo da bi snabdjevanje obiju vojsaka bilo mnogo bolje i ne bismo izgubili naše najbolje vojnike prilikom toga odstupanja“ – Ovome ne treba komentara.

Đen. Pešić (na str. 8) konstatuje da je već u junu 1915. (snabdjevanje vojske) „bilo postalo posve kritično“. On tada javlja Srbiji: „Crnogor-

na za ma kakvu ozbiljnu akciju. Tako za austrisku manliherovu pušku, nema više od 200 metaka na pušku, za njemačku mauzerku 480 metaka, a za rusku moskovku po 760 metaka na pušku. Sa topovskom municijom stoji se još gore, jer ima veliki broj topova, koji imaju po 80 metaka na cijev, kao poljski ruski obuhovski i poljski krupov brzometni top 7,5 cm; a najveći broj metaka je na jedan top 650 za poljske Debanžove topove – za haubice Šnajder – Kane 12 cm ima svega po 75 zrna na cijev, a za Krupove haubice 12 cm svega po 35 zrna na cijev.“

Kako je kopan onda grob Crne Gore i sa njom Srbije

G. Pešić na str. 16, publikuje raport, koji je bio uputio nadležnim u Srbiji: „Pošto od cijele crn. vojske nas interesuje Sandžačka vojska“, te da za nju predlaže izdržavanje „a ostatak crn. vojske ostaviti Crn. Vrh. Komandi na raspoloženje za odbranu Crne Gore, koju da formiraju crnogorski oficiri, a svi srpski oficiri da se vrate u Srbiju“. Na ovaj način – veli – „dobilo bi se dvoje: što bi Sandžačka vojska bila pod našom direktnom upravom (Srbije) i drugo

što se ne bi brinuli o ishrani i odbrani cijele Crne Gore.“ (Eto, kakav je bio odnos Srbije naspram Crne Gore, u danima, kad se odlučivalo o njihovom zajedničkom spasu ili pogibiji). Pešić završava svoj raport: „Ovaj predlog naišao bi na veliki otpor kod Kralja i Vlade (Crne Gore) te ga treba usvojiti samo ako je u našem interesu da Crnogorci ili prime ovaj predlog ili da odazovemo cijelu Srpsku Misiju“.

Đen. Pešić ni na tome se ne zaustavlja: on se ne ustaje da povede riječ (str. 16) i o „sigurnim izveštajima“ koje – veli – ima o nakani za preseljavanje Crnogoraca (u toku ratnih operacija) u Srbiju. Štaviše, javlja Srbiji, da su mu se „povjerljivi ljudi (u Crnoj Gori) obračali i pitali da li da svojim prijateljima savjetuju prelaz u Srbiju ili ne“; te je tražio, preko ministra jednog onda u Nišu, instrukcije Vlade (Srbije) „kako bi se znao upravljati u ovome pravcu.“ – (Uzdržavamo se uzvika, kritike, itd. Ovo tek napominjemo. Ovo je samo sobom dovoljno da se vidi kako je kopan onda grob Crne Gore i sa njom Srbije).



CRNA GORA I CRNOGORSKA VOJSKA NIJE IZDALA NEGO JE IZDANA: Crnogorci na borbenom položaju

sljednja riječ u tom pogledu. No, i bez njih svako zna da je Crna Gora i u svjetskom ratu – iako od svakog napuštena – izvršila svoju ulogu bratski, saveznički – kako priliči njenom imenu i tradiciji. Njene muke i žrtve bile su, srazmjerno, veće no ičije u istoriji ratova i naroda! – Eto i posljednjih dana g. đeneral Petar Pešić, u ratu delegat Vrhovne Komande Srbije u Crnoj Gori i načelnik Vrhovne Komande Crne Gore, u službenom „RATNIKU“ (sveska nov.- decembar 1924.) stvarno samo utvrđuje ovu istinu. Pored svega, dojučerašnji ministar vojni i drug sadašnjeg predsjednika Vlade g. Pašića, iznio je izvjesne istine, koje mu čine čast. On je napokon dao odličnu podlogu da se proces pokrene – na temelju samih zvaničnih dokumenata Srbije – te da djela izadu na vidjelo.

Studija – publikacija g. Pešića je optužba protiv Vlade i Vrhovne Komande Srbije koja mu i ne odgovara kad ovaj predočava katastrofu Crne Gore ako joj se ne priteče u pomoć transprotima, hranom, municijom, itd. Ondašnja vlast Srbije neće tako ni da čuje za g. Pešićeve i Cr-

le posljedice, koje đen. Pešić predočavaše. Te su posljedice pogodile obje bratske i sa-

ska vojska raspolaže sa vrlo malo artiljerijske i pješadičke municije, te je nesposob-



GOTIVI NA SVE ŽRTVE ALI NIKAD NA ŽRTVU ČASTI I PRAVA CRNE GORE: Kralj Nikola

(Nastavlja se)

ISKRENOST DOSTOJNA SRPSKOG OFICIRA: G. PEŠIĆ BRANI SEBE I CRNU GORU ZA KATASTROFU PRI POVLAČENJU TRUPA SRBIJE

G. Pešić iznosi svoje dokumente – i zle i dobre. No, on (na str. 23) pred strašnom javom katastrofe Srbije i Crne Gore – brani sebe i Crnu Goru za katastrofu pri povlačenju trupa Srbije: „U Crnoj Gori glad vlada već 7 mjeseci, i nema ništa ni u zemlji ni u slagalištima. O ovome sam VIŠE PUTA izvještavao g. Ministra vojnog i našu Vrh. Komandu (Srbije), kao i o mjerama da se ishrana osigura. ALI NIKAD NIJESAM ODGOVOR DOBIO.“ (Ovakva iskrenost dostojna je srpskog oficira).

Univerzitet Crne Gore

RADMILA VOJVODIĆ STUPILA NA DUŽNOST REKTORA



PRIMOPREDAJA REKTORSKE DUŽNOSTI: Akademik prof. Radmila Vojvodić i akademik prof. dr Predrag Miranović

Akademik prof. Radmila Vojvodić zvanično je 20. avgusta preuzela dužnost rektora Univerziteta Crne Gore (UCG) za mandatni period od 2014. do 2017. godine. Na šednici Upravnog odbora izvršena je primopredaja rektorske dužnosti, a Vojvodićeva je na toj funkciji nasledila akademika prof. dr Predraga Miranovića, koji je bio rektor u dva mandata.

Profesorica Vojvodić je, na predlog Senata, Upravni odbor izabrao za rektora na aprilskoj šednici. Prema Statu-

tu UCG rektor se bira na period od tri godine, sa mogućnošću jednog reizbora.

Predšednik Upravnog odbora UCG prof. dr Duško Bjelica saopštio je da su na predlog Vojvodićeve za nove prorektore izabrani profesori Predrag Stanišić i Srđan Stanković. Oni su do sada bili članovi Senata UCG i dekani Prirodno-matematičkog, odnosno Elektrotehničkog fakulteta.

Bjelica je saopštio da Upravni odbor donio odluku o proširenju liste upisanih studenata na Arhitektonskom fa-

kultetu. Studenti koji su položili prijemni ispit, njih 14 biće upisani kao samofinansirajući.

On je dodao i da je na šednici raspravljano o finansijskom poslovanju te institucije od 1. jula do 18. avgusta.

„UCG je izmirio značajan broj finansijskih dugovanja prema zaposlenima koji su pokrenuli tužbe zbog neisplaćenih zarada iz 2009, 2010, 2011. i 2012. godine. U avgustu je izmireno oko milion eura duga, a donijeta je odluka i da se ostalim zaposlenima izmire dugovanja. O. Đ.

Milan Radulović, docent na Građevinskom fakultetu UCG, dobitnik dvije međunarodne nagrade

PRIZNANJA ZA MLADOG NAUČNIKA I ISTRAŽIVAČA

Docent na Građevinskom fakultetu Univerziteta Crne Gore Milan Radulović dobitnik je dva međunarodna priznanja – Dunavske nagrade za mladog naučnika i nagrade Internacionalne asocijacije hidrogeologa za mladog istraživača karsta.

Raduloviću je Dunavska nagrada uručena na ceremoniji u Beču, a mladi docent je svoja istraživanja predstavio na 3. godišnjem forumu Dunavskog regiona u skupštini glavnog austrijskog grada.

Milan Radulović je prije dvije godine na Univerzitetu u Beogradu odbranio doktorsku disertaciju iz oblasti geoloških nauka, a prošle je godine izabran u zvanje do-



Milan Radulović

centa na UCG. Njegove uže oblasti su hidrogeologija i geomorfologija karstnih te-

rena koji su široko rasprostranjeni na teritoriji Crne Gore. N. N.

Ekonomski fakultet Univerziteta Crne Gore i Mikrokreditna finansijska institucija „Alter Modus“ nagradili najbolje biznis ideje studenata

DODATNI IMPULS PREDUZETNIŠTVU

Tri najinovativnije ideje – „Proizvodnja zdrave hrane – šparoga“ Tijane Ilić, „Solarna elektrana“, koju je osmislio Andrija Crepulja i „Proizvodnja i prodaja platnenih pelena od bambusa“, Jelene Bauković



Nagrađeni studenti sa dekanom Radovićem i predstavnicima „Alter Modusa“

Na Cetinju počeo da radi Fakultet za crnogorski jezik i književnost BAZA ZA STICANJE ZNANJA IZ MONTENEGRISTIKE I FILOLOGIJE

U okviru naučnog smjera prvi put u Crnoj Gori moći će se steći specifična znanja iz oblasti kao što su bibliotekarstvo, arhivistika i sl. Na nastavničkom smjeru studenti će ovladati kompetencijama neophodnim za rad u školi

Na Cetinju je počeo rad Fakultet za crnogorski jezik i književnost formiran odlukom Vlade Crne Gore i koncipiran kao četvorogodišnje studije zasnovane na bolonjskom principu. Za v. d. dekana imenovan je doc. dr Adnan Čirgić.

Kako je saopšteno sa Fakulteta, ugledni profesori iz zemlje i regiona, renomirani gostujući predavači, kao i otvaranje prema savremenim vidovima obrazovnih praksi, garantuju studentima mogućnost sticanja znanja iz oblasti montenegrizike i filologije primjereno savremenom dobu i novim tehnologijama.

Studenti će moći da se opredijele za nastavnički ili naučni smjer, a upisano je 34 bruceša koji će se finansirati iz budžeta.



PLANIRAN JE UPIS 25 STUDENATA KOJI ĆE SE FINANSIRATI IZ BUDŽETA: V. d. dekana doc. dr Adnan Čirgić

„U okviru naučnog smjera studenti će moći da odabiru izbornih predmeta definišu profesionalno usmjerenje, a prvi put u Crnoj Gori na taj način moći će se steći specifična znanja iz oblasti kao što su bibliotekarstvo,

arhivistika i sl. S druge strane, na nastavničkom smjeru studenti će se upoznati sa pedagoško-metodičkim iskustvima i ovladati kompetencijama neophodnim za rad u školi“, saopštili su sa tog fakulteta. O. Đ.

Studenti Retorskog kluba Univerziteta Donja Gorica priredili u Američkom uglu u Podgorici veće političkih govora

RETORIKA U SRCU DEMOKRATIJE



SVAKA GOVORNA STRATEGIJA UVJERAVANJA JE RETORIČKI ČIN: Učesnici debate

Povodom 4. jula, Dana nezavisnosti SAD, studenti Retorskog kluba Univerzite-

ta Donja Gorica priredili su u Američkom uglu u Podgorici veće političkih govora. O. Đ.

Besjede Barbare Džordan, Suzan Antoni, Baraka Obame, Elizabet Stenton, Hilari Klinton i Abrahama Linkolna kazivali su: Jelena Brajević, Danka Marković, Nemanja Kovačević, Lidija Vujošević, Milena Prelević i Vanja Banović.

Rukovodilac kluba retoričara Nela Savković-Vukčević istakla je: „Retorika je u srcu demokratije, jer kada donosimo odluke kroz diskusiju i debatu, kako se radi u demokratskom društvu, onda smo retorički angažovani, budući da je svaka govorna strategija uvjeravanja zapravo retorički čin. Otuda i stav da se demokratija može shvatiti kao retorički čin.“ O. Đ.

23

Prosvjetni rad

SEPT. 2014
BROJ 27

Crna Gora pristupila okvirnom programu EU za istraživanje i inovacije Horizont 2020

BAZA ZA BUDUĆE NAUČNE AKTIVNOSTI

Crnogorska naučnoistraživačka zajednica imaće jednake uslove učešća i korišćenje fondova Horizonta 2020 kao i bilo koja druga članica EU

Potpisivanjem sporazuma u Briselu, Crna Gora je pristupila novom sedmogodišnjem okvirnom programu EU za istraživanje i inovacije Horizont 2020, vrijednom 77 milijardi eura. Taj dokument su potpisali direktor Direktorata za nauku i inovacije Evropske komisije Robert Jan Smit i ministarka nauke Crne Gore prof. dr Sanja Vlahović.

Pristup „Horizontu“ potpisali su i ministar nauke, obrazovanja i tehnološkog razvoja Srbije Srđan Verbić, ministar nauke i obrazovanja Makedonije Abdilakim Ademir, ministarka obrazovanja i sporta Albanije Lindita Nikola, ambasador Bosne i Hercegovine u Briselu Igor Davidović, i u ime Moldavije akademik Georgije Duka.

Pristup ovom programu omogućuje Crnoj Gori jednake uslove učešća i korišćenje fondova Horizonta 2020 kao i bilo kojoj drugoj zemlji članici EU. To otvara neograničene mogućnosti za razvoj crnogorske naučnoistraživačke zajednice, u velikoj mjeri i privrednog sektora jer Horizont insistira na komercijalizaciji istraživanja i inovacijama kao zamajcu razvoja privrede, a samim tim i države.

Dio velike evropske istraživačke porodice

„Predstavlja nam izuzetno zadovoljstvo da Crna Gora zajedno sa prijateljskim zemljama regiona uključujući i Moldaviju, postaje član jedne velike evropske istraživačke porodice. Sastavnim dijelom ovog programa postaje jednom nesumnjivo zahvalju-

jući iskustvima iz prethodnog okvirnog programa EU FP 7, ali zahvaljujući i odlučnoj namjeri države da nauči otvori sva vrata i omogući joj da zauzme mjesto koje joj pripada. Uvjerena sam da će Horizont 2020 svojim inovativnim pristupom i pravilima postati baza za buduće brojne naučne aktivnosti“, naglasila je ministarka

Vlahović nakon potpisivanja sporazuma.

Ona je ukazala na to da je Crna Gora kao zemlja sa malom naučnoistraživačkom zajednicom bila svjesna činjenice da u procesu razvoja nauke i istraživanja treba da postavi prioritete i ciljeve koji su u potpunosti u saglasnosti sa evropskom naučnom strategijom.



Ministarka nauke Crne Gore prof. dr Sanja Vlahović i direktor Direktorata za nauku i inovacije EK Robert Jan Smit

„Ti prioritete nesumnjivo su razvoj naučnoistraživačke zajednice, kroz podizanje nivoa ulaganja u nauku, razvoj centara uspješnosti i naučnotehnoloških parkova, zatim ulaganja u međunarodnu saradnju, putem stvaranja jake veze sa institucijama iz regiona i inostranstva, razmjenu i mobilnost istraživača i svakako povezivanje nauke i biznisa. U svemu tome očekujemo da će Horizont 2020 odigrati nemjerljivu ulogu i nadam se da u tom smislu možemo računati na buduću podršku EK u promociji ovog programa i podizanju svijesti o važnosti nauke i inovacija“ navela je Vlahovićeva.

Program velikih očekivanja

Robert Jan Smith je istakao važnost pristupanja u isto vrijeme pet zemalja Zapadnog Balkana i Moldavije u Horizont 2020, što otvara mogućnost regionalne saradnje. On je posebno ukazao na očekivanja koja EK ima od Horizonta, ističući da nije u pitanju klasičan program podrške nauci, kakav je bio FP 6 i FP 7.

„Horizont 2020 mnogo je više od toga. To je program velikih očekivanja, u čije kreiranje smo mnogo uložili i koji poziva najbolje naučnike iz svih krajeva svijeta, ne samo Evrope, već i Brazila, SAD, Kine, da se uključe i pomognu da kroz inovacije i istraživanja radimo na sveukupnom razvoju društva“, kazao je direktor Direktorata Smith.

On je tom prilikom prenio i riječi Mojre Gejgan Kvin, komesarke EU za nauku i inovacije, koja je pozdravila odluku da svih šest zemalja od samog početka uzmu učešće u najvećem svjetskom programu za istraživanje i inovacije. „Povećavanje saradnje u istraživanju i inovacijama otvoriće nove mogućnosti za rast, konkurenciju i kreiranje novih radnih mjesta u svim našim ekonomijama. Uključenje će takođe omogućiti mobilnost izvanrednih naučnika iz zemalja Zapadnog Balkana i Moldavije da najdirektnije doprinesu u stvaranju evropske naučne ekscelencije“, navodi se u poruci komesarke Kvin.

O. Đuričković

Prof. dr Ivana Jelić sa Pravnog fakulteta Univerziteta Crne Gore izabrana za člana komiteta Ujedinjenih nacija za ljudska prava

U DRUŠTVU NAJSTRUČNIJIH PRAVNIKA

Profesorica Pravnog fakulteta Univerziteta Crne Gore prof. dr Ivana Jelić izabrana je u Njujorku za člana Komiteta Ujedinjenih nacija (UN) za ljudska prava. To će joj omogućiti da u naredne četiri godine, koliko traje mandat, usavrši svoje znanje kroz rad sa ekspertima različitih pravnih sistema iz cijelog svijeta.

Ona je prvi nezavisni predstavnik Crne Gore u nekom od ekspertskih ugovornih tijela UN nakon osamostaljenja, a ujedno i prvi predstavnik regiona nakon 30 godina u ovom komitetu. Za člana Komiteta dr Jelić je dobila podršku 119 od 160 glasača, a izabrana je u prvom krugu glasanja.

Taj komitet je najznačajnije ugovorno tijelo na svjetskom planu koje se bavi nadzorom nad primjenom Pakta o građanskim i političkim pravima. Ugovorna tijela, inače, osnovana su u UN sistemu upravo da bi se ljudskim pravima obezbijedilo adekvatno mjesto i dala prilika za stručnu riječ. Ugovorna tijela o ljudskim pravima u UN sastavljena su od nezavisnih eksperata, državljana visokih strana ugovornica međunarodnih instrumenata, kakav je i ovaj pakt, ljudi sa najvišim profesionalnim referencama i moralnim ugledom.

Za ovo tijelo je karakteristično što za izbor članova Komiteta geografska zastupljenost nije jedan od kriterijuma jer nije političko, već ekspertska tijelo i jedini ograničavajući uslov jeste da u sazivu Komiteta ne mogu biti dva eksperta iz iste države.

Dr Jelić je za tu funkciju kandidovalo Ministarstvo pravde Crne Gore, a imala je i veliku podršku Ministarstva vanjskih poslova i evropskih integracija. Nakon ozvaničenja kandidature sve istočno-evropske države su je podržale, kao i zemlje zapadne Evrope na čijim univerzitetima je studirala i usavršavala se.

Što se tiče nadležnosti Komiteta, on razmatra periodične izvještaje država ugovornica Pakta o građanskim i političkim pravima, te države opisuju kako izvršavaju svoje međunarodne obaveze prema Paktu, koji obuhvata osnovna građanska politička prava i slobode, kao i pravne demokratske principe koji su preduslov za uživanje ljudskih prava. Komitet je jedinstven i po nadležnosti da razmatra individualne predstavke pojedinaca protiv svoje države, te postoje navodi da su



im ugrožena građanska i politička prava zaštićena ovim paktom. Takođe pred Komitetom mogu da se vode i sporovi između država ugovornica Pakta.

Dr Ivana Jelić rođena je 1975. godine u Podgorici. Diplomirala je na Pravnom fakultetu Univerziteta Crne Gore (UCG), magistrirala i doktorirala na Pravnom fakultetu Univerziteta u Beogradu. Odlukom Senata UCG izabrana je u zvanje docenta 2008. godine, a u zvanje vanrednog profesora 2013. Predaje predmete Međunarodno pravo i ljudska prava, Međunarodnopravna klinika, Ljudska prava i bezbjednost i Diplomatsko i konzularno pravo na Pravnom fakultetu, i Međunarodno javno pravo, Ljudska prava i Diplomatsko i konzularno pravo na Fakultetu političkih nauka.

Usavršavala se u Bergenu, Berkliju, Njujorku, Hagu, Parizu, Londonu i Berlinu.

Već šest godina je ekspert Savjeta Evrope.

O. Đ.

Objavljena naučna studija „Repulzija sportskih lopti“, autora prof. dr Duška Bjelice

NAJATRAKTIVNIJI SU SPORTOVI SA LOPTOM

Fakultet za sport i fizičko vaspitanje iz Nikšića i Crnogorska sportska akademija iz Podgorice objavili su naučnu studiju prof. dr Duška Bjelice „Repulzija sportskih lopti“, prvu te vrste istraživanja na ovim prostorima.

Prof. Bjelica, dekan Fakulteta za sport i fizičko vaspitanje na Univerzitetu Crne Gore, sa svojim timom je izučavao i dokazivao repulziju sportskih lopti. Postavka eksperimenta bila je realizovana kino-snimanjem slobodnog pada i serije odskoka nakon odbijanja od čvrste podloge propisanih lopti (košarka – muškarci; košarka – žene; nogomet – trava; nogomet – sala; odbojka – sala; odbojka – pijesak; rukomet – muškarci; rukomet – žene; tenis; stoni tenis).

„Da je sport sastavni dio svakodnevnog života najvećeg dijela svjetske populacije, govore i ankete školskih populacija širom svijeta, te na primjer, skoro sva deca znaju sastav državne reprezentacije a ne znaju kako se zove predsjednik države ili neki nobelovac iz njegove zemlje. A sa finansijskog aspekta privilegije istaknutih sportista su velike a njihovi prihodi su po pravilu mnogo veći od prihoda najistaknutijih svjetskih naučnika“, ističe Bjelica.

On ukazuje da su najatraktivniji sportovi oni sa loptom koje su kuglastog oblika, napumpane vazdu-

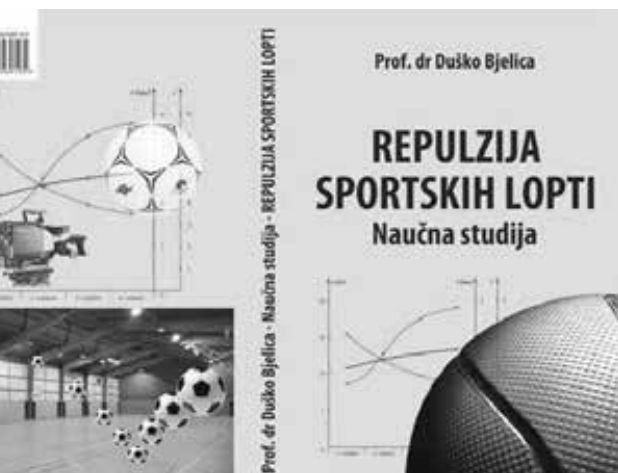

hom i sa većim pritiskom od atmosferskog.

„Prenapumpnost lopte omogućava njeno odbijanje nakon sudara sa čvrstim predmetom. U fizici se sudar definiše dvijema fazama: kompresijom, te se u prvoj fazi dodirna površina deformiše, time se pritisak u lopti povećava, pa se u drugoj fazi sudara deformisana površina ispravlja (restitucija), odbijajući se od predmeta. Zbog suštinske razlike između klasičnih sudara elastičnih tijela i sportskih lopti napumpanih vazduhom pod višim pritiskom, u ovoj studiji umesto izraza restitucija korišćen je adekvatniji izraz: repulzija. Taj fenomen je i dokazan“, naglašava Bjelica.

U vječitoj težnji, nastavlja on, da se u životu spoji prijatno sa korisnim, savremeni čovjek je iskonsku želju za igrom razvio u sistem sportova. Većina sportova se bazira na loptastim tijelima, koja su se na razne načine bacala, udarala raznim djelovima noge i ruke i glave, kao i pomoćnim sredstvima kao

što su palice, reketi i slično. Tako je obična krpenjača tokom vjekova postepeno pretransformisala u sve moderniju loptu. Danas se prave lopte, čija je konstrukcija sve bliža punoj simetriji, ali idealna simetrija lopte još nije dostignuta.

Profesor Bjelica loptu tu mači ovako: „Geometrijsko tijelo u obliku kugle je najracionalnija materijalna kompozicija u univerzumu. Struktura materijalnih čestica, njihov agregatno stanje uz gravitaciju, uslovi su formiranja zvijezda i planete u obliku kugli. Savremeni čovjek je za emotivni dio svoga života iskoristio kuglasti oblik, i u toj formi je iskonstruisao lopte različitih dimenzija i različitih struktura. Kuglasti oblik izabran je zbog toga što se smjer kretanja lopte, nakon njenog odbijanja od podloge, može predvidjeti. U odnosu na ostala geometrijska tijela, specifičnost lopte je u tome što loptasto tijelo svoju zapreminu zatvara najmanjom površinom, a što je lako utvrditi“.

O. Đ.

Susret ministarke nauke prof. dr Sanje Vlahović sa Irinom Bokovom, generalnom direktorkom UNESCO-a

DOBAR TEMELJ ZA JOŠ INTENZIVNIJU SARADNJU

– Sanja Vlahović, ministarka nauke: „Saradnja UNESCO-a i Ministarstva nauke intenzivirana u posljednje dvije godine preko Kancelarije u Veneciji, zadužene za koordinaciju aktivnosti za nauku i kulturu zemalja jugoistočne Evrope“.

– Irina Bokova, generalna direktorka UNESCO-a: „Zadovoljstvo je konstatovati evidentan napredak resora nauke u Crnoj Gori“



PROMOVISATI NAUKU U PROGRAMIMA NAMIJENJENIM NAJMLAĐIMA: Ministarka Vlahović i direktorka Bokova

Prilikom službene posete Crnoj Gori, generalna direktorka UNESCO-a Irina Bokova susrela se sa ministarkom nauke u Vladi Crne Gore prof. dr Sanjom Vlahović.

Govoreći o saradnji Ministarstva nauke sa ovom međunarodnom organizacijom, ministarka Vlahović iskazala je zadovoljstvo, rekavši da je u posljednje dvije godine saradnja intenzivirana preko UNESCO-ove Kancelarije u Veneciji, zadužene za koordinaciju aktivnosti za nauku i kulturu zemalja jugoistočne Evrope, te Ministarstvo nauke učestvuje u nizu programa i projekata.

Osim toga, ministarka Vlahović upoznala je generalnu direktorku Bokovu sa ostalim aktivnostima Ministarstva nauke i predložila napore koje Crna Gora ulaže u pozicioniranje nauke kao važnog pokretača pro-

mjena i razvoja u društvu i državi.

Između ostalog, ona je podšetila, da će Crna Gora u okviru ovogodišnjeg festivala nauke „Otvoreni Dani nauke 2014“ biti domaćin Druge regionalne škole o komunikacijama u nauci (SEE Regional Workshop Science Journalism – 19. – 22. septembar 2014 – Podgorica), koja će okupiti veliki broj stručnjaka iz Evrope i svijeta.

Generalna direktorka Irina Bokova pohvalila je evidentan napredak resora nauke u Crnoj Gori, istakavši da je upoznata sa programima UNESCO-a u kojima učestvuje i Crna Gora, ali i uspjehu pojedinih crnogorskih studenata i istraživača koji su stipendisti nekih od UNESCO-ovih programa usavršavanja. Uz to, osvrnula se i na veoma važan segment, a to je promocija nauke u društvu, posebno među

mladima, u školama, čak i predškolskim ustanovama, jer kako kaže „to je način da deca najbolje razumiju svijet oko sebe, te da se već u tom uzrastu kroz igru animiraju, podstaknu na razmišljanje, ideje, kreativnost i istraživački duh“.

Vlahović i Bokova saglasile su se da saradnja između UNESCO-a i Crne Gore treba biti intenzivnija na polju promocije nauke, posebno kada je riječ o programima namijenjenim najmlađima, ali i da se pokrenu određeni zajednički programi kojim će se otvoriti važne teme, za čija rješenja će se naći utemeljenost upravo u nauci i istraživanju.

Sastanku je prisustvovala i ambasadorica Crne Gore u Francuskoj Irena Radović, zadužena za UNESCO, kao i ambasador Crne Gore u Republici Srbiji Branislav Mićunović.

Š. B.



Štampan novi broj časopisa za sport i fizičko vaspitanje i zdravlje

SPORT MONT U 30 DRŽAVA

Crnogorska sportska akademija u saradnji sa Fakultetom za sport i fizičko

vaspitanje iz Nikšića, objavila je novi trobroj međunarodnog časopisa „Sport mont“, dostupan svim naučnim krugovima iz mul-

tidisciplinarnih oblasti koje obuhvataju sportske nauke u štampnoj i elektronskoj verziji. Objavljeno je 38 naučnih radova koji su

prezentovani na XI kongresu CSA.

„Međunarodni naučni časopis i dalje tretira sve aspekte sportskih nauka i medicine, kao i sve kliničke aspekte vježbanja, zdravlja i sporta, istraživanja u oblasti fiziologije i biofizike u sportu, sportske biomehanike, sportske ishrane, sportske psihologije i menadžmenta, a predstavlja naučnu podršku sportskim trenerima, kao i svim zaposlenim u oblasti sportske industrije“, kaže

prof. dr Duško Bjelica, glavni i odgovorni urednik časopisa.

Prema njegovim riječima, pored domaćih autora, vrijedno je pomenuti i one iz Francuske, Turske, Albanije, Bugarske, Makedonije, Japana, Češke, te Portugala. On smatra da poseban pečat kvalitetu daje i međunarodna naučna redakcija, kao i distribucija u 30 država.

Š. B.

ZANIMLJIVA FIZIKA (4)

PITANJA I ODGOVORI

31. Zašto je teže okretati volan automobila kada automobil miruje nego kada se kreće?

32. Noću se Mjesec vidi kao nebesko tijelo žute boje. Suprotno tome, danju je Mjesec bijele boje.

Zašto Mjesec nema jednaku boju danju i noću?

33. Na horizontalnoj hrapavoj podlozi leže dvije pune olovne kocke: I i II. Dužina ivice kocke I je dva puta veća od dužine ivice kocke II. Očigledno je da je težište kocke II niže od težišta kocke I. Koja je kocka stabilnija?

34. Ribar plovi motornim čamcem i, u trenutku kada je prolazio ispod mosta, šesir mu je pao u vodu. Ribar je nastavio dalje, ali poslije pola sata odlučio se da se vrati nazad za šesir. Čamcem je stigao šesir na rastojanju 4 km od mosta.

Kolika je brzina toka rijeke?

Kuda je na početku plovo ribar – uz ili niz tok rijeke?

35. Na slici je prikazana tzv. plava pećina, koja je sva obasjana plavom svjetlošću. Ulaz u pećinu s mora je toliko mali da do posmatrača u pećini praktično ne dolazi direktno svjetlost spolja.

Morsko dno u pećini pokriveno je bijelim pijeskom.

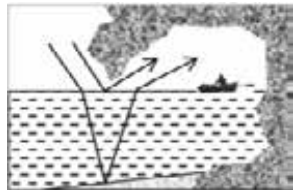

Objasnite pomoću slike kako u pećini nastaje plava svjetlost?

36. Na račun čega se povećava potencijalna energija vazdušnog balona? Naruša li se pri tome zakon održanja energije?

37. U vodu je spušten sud oblika usješenog konusa. Sa donje strane je prislonjena plastična tanka ploča (slika). Kada se u sud nalije 555g vode, onda se ploča odvoji od suda.

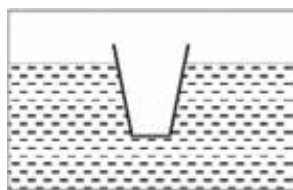

Hoće li se ploča odvojiti od suda ako se u sud:
a) stavi teg mase 555g?
b) nalije 555g benzina?
c) nalije 555g žive?

38. Do koje visine se može podići ključala vodu pumpom s klipom?

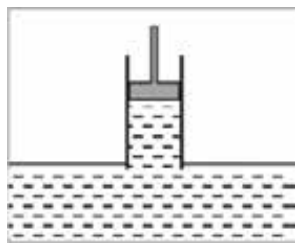

Smatrati da se voda pri podizanju ne hladi.

39. Tijelo se kreće pravolinijski i u svakoj sekundi pređe po jedan metar.

Da li se može tvrditi da se ovo tijelo kreće ravnomjerno, tj. stalnom brzinom?

40. Zbog usporavanja u atmosferi smanjuje se visina orbite satelita. Tada se brzina satelita povećava!

Koja to sila ubrzava satelit?

Odgovori na pitanja iz prošlog broja

21. Nije u suprotnosti sa Kulonovim zakonom. Pod dejstvom električnog polja jedne lopte pomjeri se i naelektrisanje druge. Rezultat tih pomjeranja je da se centri raznoimenih naelektrisanja nalaze na manjem me-

đusobnom rastojanju nego centri istoimenih naelektrisanja.

22. Kratkovidni ljudi nose naočare sa rasipnim sočivom, a dalekovidni sa sabirnim sočivom. Oko sagovornika iza rasipnog sočiva je umanjeno, a iza sabirnog uvećano.

Međutim, ako je teško uočiti da li sočiva povećavaju ili smanjuju, onda treba odrediti kako se „pomjera“ vidljivi dio lica ispod naočara u odnosu na susjedne djelove lica: ako se „pomjeraju“ prema unutra, onda se radi o rasipnom sočivu, a ako se „pomjeraju“ prema spolja – to je sabirno sočivo.

23. U ovom slučaju nije eksplicitno navedeno da se otpor vazduha može zanemariti, pa je kinetička energija lopte na kraju leta manja nego na početku. Takođe, na bilo kojoj visini, brzina lopte je manja pri spuštanju nego pri podizanju. Odavde je jasno da je vrijeme penjanja kraće od vremena spuštanja.

24. Prvo treba odrediti periode oscilovanja tijela, a zatim iz poznatog podatka da je odnos masa tijela jednak odnosu kvadrata njihovih perioda oscilovanja – izračuna se nepoznata masa.

25. Proporcionalno povećanju brzine lopte raste i sila otpora vazduha tako da lopta veoma brzo, zbog izjednačavanja intenziteta sile otpora i sile zemljine teže, počne da se kreće stalnom brzinom.

Neposredno poslije odbijanja lopte ove dvije sile imaju, ne samo jednake intenzitete, već i isti smjer.

Slijedi, tada je ubrzanje lopte dva puta veće od ubrzanja zemljine teže.

26. Odgovor je očigledan ako se posmatra koje spoljašnje sile djeluju na sud sa tegom.

Pošto je težina tegova (na desnom tasu) jednaka težini suda i vode, onda se dodavanjem tijela na lijevoj strani vage narušava ravnoteža. Da bi se ponovo uspostavila ravnoteža potrebno je na desnom tasu dodati teg jednake težine kao i tijelo na lijevoj strani vage.

27. Da. Očvršćavanje tijela je jedna od pojava da tijelo preda okolini određenu količinu toplote, a da se pri tome ne snizi njegova temperatura.

28. Časovnik će početi da zaostaje. Razlog je u tome što se ubrzanje Zemljine teže smanjuje sa povećanjem ra-

stojanja od centra Zemlje, a sa smanjenjem ovog ubrzanja povećava se period oscilovanja klatna.

29. Neka je D dužina daske, a C rastojanje koje pređe osa cilindra do trenutka kada drugi kraj daske dođe do njega. Pošto je brzina daske u odnosu na podlogu dva puta veća od brzine ose cilindra, onda je $D + C = 2C$, tj. $C = D$. Prema tome, čovjek treba da pređe 20 metara.

Zadatak se može elegantnije riješiti u sistemu referencije „vezanom“ za dasku. U tom sistemu osa cilindra se kreće prema čovjeku brzinom istog intenziteta kao i u sistemu „vezanom“ za podlogu i za određeno vrijeme pređe 10 metara, tj. stigne do drugog kraja daske. Za isto vrijeme čovjek, čija je brzina dva puta veća, pređe 20 metara.

30. Linije sile magnetnog polja naelektrisanje kuglice koja pada nalaze se u jednoj ravni. Zbog toga je fluks magnetnog polja kroz površ ograničenu konturom u svakom trenutku jednak nuli, pa nema promjene fluksa i struja neće teći kroz konturu.

Priredio:

Radovan Ognjanović

Predstavnicima Univerziteta i Vlade Crne Gore posetili Norvešku

SARADNJOM DO RAZVOJA POMORSKIH NAUKA

Pokrenuta je inicijativa za potpisivanje sporazuma između Univerziteta Crne Gore (UCG) i Univerziteta u Alesundu, a dogovorena su i zajednička istraživanja u rješavanju problema zagađivanja zaliva, saradnja u oblasti kontrole i zaštite mora, kao i menadžmentu luka. Krajem oktobra planirano je osnivanje prvog zajedničkog pomorskog trening centra za obuku studenata i pomoraca na Fakultetu za pomorstvo

Unapređenje saradnje između univerziteta i pomorske industrije, zajednička istraživanja, saradnja u oblasti kontrole i zaštite mora bili su povod nedavne trodnevne posete pred-

stavnik Univerziteta i Vlade Crne Gore Norveškoj. Na Univerzitetu u Alesundu, koji je partner kotorskog Fakulteta za pomorstvo u okviru HERD programa, bili su rektorka prof. Radmila Vojvodić,

predsjednik Upravnog odbora prof. dr Duško Bjelica, dekan Fakulteta za pomorstvo prof. dr Danilo Nikolić, ministarka nauke prof. dr Sanja Vlahović, ministar saobraćaja i pomorstva Ivan Brajović, ambasador Crne Gore u Kraljevini Norveškoj Miroslav Šćepanović i predstavnik Agencije za zaštitu životne sredine Aleksandar Božović.

Tom prilikom pokrenuta je inicijativa za potpisivanje sporazuma između Univerziteta Crne Gore (UCG) i Univerziteta u Alesundu, a dogovorena su i zajednička istraživanja u rješavanju problema zagađivanja zaliva, saradnja u oblasti kontrole i zaštite mora, kao i menadžmentu luka, saopšteno je sa UCG.

Kako je dogovoreno, krajem oktobra planirano je osnivanje prvog zajedničkog pomorskog trening centra za obuku studenata i pomoraca na Fakultetu za pomorstvo. Uz pomoć najmodernijih brodskih simulatora, studenti i pomorci

imaće jedinstvenu priliku da se obučavaju po svjetski najzahtjevnijim, norveškim standardima. Na Fakultetu za pomorstvo moći će da se dobiju isti sertifikati kao u norveškim institucijama, a trening centar biće otvoren i za pomorce iz drugih zemalja. Tokom posete je dogovoreno da centar preraste u mediteranski centar za obuku iz off-šor operacija, u kojoj je Univerzitet u Alesundu najuticajnije institucija u svijetu. Osnivanje centra je jedna od aktivnosti koje bi trebalo da Fakultet za pomorstvo u Kotoru uvrste u vodeće institucije pomorskih istraživanja, obrazovanja i inovacija na cijelom Mediteranu, dodaje se u saopštenju.

Sve ove aktivnosti dio su projekta „Inicijativa za održivi razvoj pomorskog sektora u Crnoj Gori“, koji je vrijedan oko 1.400.000 eura i finansira ga norveško Ministarstvo vanjskih poslova.

Crnogorska delegacija razgovarala je sa holandskim kolegama o tehnolo-



POVEZIVANJE ZNANJA I ISTRAŽIVANJA: Delegacija Univerziteta i Vlade Crne Gore sa holandskim kolegama

škim i naučnim inovacijama koje nastaju u laboratorijama i centrima izvrsnosti iz oblasti pomorskih nauka i ekologije. Zatim, posetili su Off-shore Pomorski trening centar i luku Geiranger, Helesilt i luku Olden, de se delegacija sastala sa čelnicima ključnih naučnih centara, pomorskih i instituci-

ja nadležnih za zaštitu životne sredine. Posljednjeg dana posete delgacija je obišla savremeni naučno-tehnološki centar sa međunarodnim brodogradilištem Ulstein, čiji je prioritet povezivanje industrije, znanja i istraživanja.

O. Đ.

RAZMJENA STUDENATA, USAVRŠAVANJE NASTAVNOG OSOBLJA

Rektorka Univerziteta Crne Gore (UCG) prof. Radmila Vojvodić i rektorka Univerziteta u Alesundu prof. Marianne Synnes potpisale su u Norveškoj sporazum o saradnji između dvije institucije. Taj dokument predviđa da se saradnja odvija kroz opis i razmjenu studenata, usavršavanje nastavnog osoblja, zajednički rad na istraživanjima i obrazovnom procesu, organizaciju zajedničkih konferencija, objavljivanje naučnih publikacija i razmjenu bibliotečkog fonda.

Univerzitet u Alesundu sastoji se od pet fakulteta, a nudi obrazovanje u oblasti biznisa, inženjerskih, prirodnih i pomorskih nauka.

Sporazumom, koji je potpisan na period od pet godina, predviđene su aktivnosti za proširenje već uspostavljene saradnje, od čega će koristiti imati studenti i nastavno osoblje. Univerzitet Crne Gore ima 96 potpisanih ugovora o saradnji sa ustanovama iz 32 zemlje, saopšteno je sa UCG.

U organizaciji Fondacije za promociju nauke PRONA na Ivanovim koritima održana Ljetnja škola nauke

NAUKA JE SVUDA OKO NAS

Glavni cilj kampa je da se deci omogući da putem predavanja, radionica, eksperimentalnih praktikumuma i samostalnog rada, filmova i panel diskusija, upoznaju posljednja dostignuća i izazove savremene nauke. Obrađivali su različite teme iz fizike, matematike, hemije i biologije

Ministarka odbrane prof. dr Milica Pejanović Đurišić DIO EVROPSKOG I GLOBALNOG ISTRAŽIVAČKOG PROSTORA

Želim da iskoristim priliku da vas ohrabrim, da nakon ovih vaših početaka koji su vezani za izuzetno društveno korisnu misiju koju Fondacija Prona ima, imate dovoljno motivacije, želje i snage, da i u narednim godinama nastavite da izgrađujete Crnu Goru kao društvo znanja. Već sada Ministarstvo nauke radi na stvaranju ambijenta koji će i starijim, ali i generacijama koje dolaze, omogućiti da se naukom bave na adekvatan način. U tom kontekstu, ključ uspjeha je upravo ono što predstavlja strateški prioritet Crne Gore, a to su evropske i evroatlantske integracije. Na taj način mi ćemo postati dio evropskog i globalnog istraživačkog prostora u kojem ćemo odmjervati svoj talent, znanje i svoje mogućnosti. A onda ćemo svi zajedno rezultate do kojih dođete primjenjivati na našem prostoru. Tako će se za Crnu Goru stvoriti mjesto i na široj mapi. Mi smo to počeli, a na vama je da nastavite.



Fondacija za promociju nauke (PRONA) sedmi put organizovala je Ljetnju školu nauke od 17. do 23. avgusta na Ivanovim koritima koju je pohađalo 30 najboljih srednjoškola iz svih krajeva Crne Gore. U pokušaju da na Lovćen prenesu atmosferu sa fronta moderne nauke, na kampu su, takođe, učestvovali profesori iz Crne Gore i sa istaknutih svjetskih naučnih institucija, uključujući Kembriđ, Oksford, Harvard, Lomonosov, Univerzitet u Tokiju, Vajsmannov institut i Rusku akademiju nauka. Ljetnja škola nauke organizovana je pod pokroviteljstvom Skupštine Crne Gore, uz podršku ministarstva nauke, prosvjete i odbrane, Evropske komisije, programa „Horizont 2020“ i Radio kluba.

Zajedno tri generacije

Otvarajući kamp, ministarka odbrane prof. dr Milica Pejanović Đurišić obećala je mladim kolegama da će Vlada Crne Gore raditi na stvaranju što boljih uslova kako bi mladi naučnici svoj talent i znanje ugrađivali u državu Crnu Goru.

Predsjednik Fondacije PRONA prof. dr Jovan Mirković istakao je da je znanje blago koje svoga vlasnika svude prati i da su obrazovanje i kreativnost najbrži put razvoja Crne Gore.

„Kao što stara poslovica kaže: uz moje učitelje nau-

čio sam mnogo, uz moje drugove još više, a uz moje učenike najviše, na Školi imamo zajedno tri generacije, učenike – polaznike, studente – asistente, i predavače. Naši nekadašnji polaznici, sada uspješni studenti na univerzitetima širom svijeta, danas su ovde u ulozi asistenata, a nekadašnji asistenti, sada već mladi naučnici, ovde su u ulozi predavača. Zato vjerujemo da će Škola na Ivanovim koritima trajati, i jačanjem mladih ljudskih resursa doprinijeti stvaranju novih znanja i razvoju društva“, poručio je Mirković.

Dio polaznika izabran na osnovu preporuke škola

Koordinator Škole Jelena Vučinić kazala je da je dio polaznika kampa izabran na osnovu preporuke škola iz gradova u kojima je PRONA održala festival „Nauka u pokretu“. Njima će biti otvorena vrata i „Zimske škole nauke“, na kojoj će imati priliku da upoznaju osnove istraživačkog rada.

Prema njenim riječima glavni cilj kampa jeste da se deci omogući da putem predavanja, radionica, eksperimentalnih praktikumuma i samostalnog rada, filmova i panel diskusija upoznaju posljednja dostignuća i izazove savremene nauke. Obrađivali su različite teme iz fizike, matematike, hemije i biologije.

O. Đ.

Mjesto će se znanje cijeni: Riječ mladih

JOVANA SAVIĆ: SAMO NAM JE POTREBNO MALO VIŠE MOTIVACIJE

Kada ste mladi pa tokom raspusta kažete da idete da učite svi oko vas se čude zašto radite ljeti kada je odmor. Spretni smo da postanemo dio globalnog istraživačkog prostora samo, nam je potrebno malo više motivacije, jer nauka je svuda oko nas.

ANDRIJANA BOROVIĆ: BILO MI JE ZADOVOLJSTVO SLUŠATI PROFESORE I DOKTORE SA UNIVERZITETA

Živimo u vremenu kada se visoke vrijednosti nauke svakodnevno potvrđuju, zbog toga mi je bilo zadovoljstvo učestvovati na Ljetnjoj školi nauke, de su moji vršnjaci sličnih ili istih interesovanja i de se znanje zaista cijeni. Bilo mi je zadovoljstvo slušati profesore i doktore sa univerziteta, priznate stručnjake, koji su na originalan i zanimljiv način uspjeli da nas zainteresuju za sve oblasti prirodnih nauka. Bilo je i teže razumljivih oblasti, ali predavači su se trudili da nam to što više približe. Svakog dana, pored predavanja, imali smo praktikum po četiri sata. Ova ljetnja škola jedno je od rijetkih mjesta koje na pravi način upućuje mlade ljude na pravi put i pokazuje kakvim idealima treba težiti.



POLAZNICI SU IMALI PRILIKU DA SE INFORMIŠU O NAJNOVIJIM DOSTIGNUĆIMA IZ OBLASTI NAUKE I DA SE ZAINTERESUJU ZA NAUČNOISTRAŽIVAČKI RAD: Đaci, domaćini i gosti

Bogato kulturno ljeto u Crnoj Gori

PROGRAMI ZA SVAČIJI UKUS

Na brojnim filmskim projekcijama, pozorišnim predstavama, književnim večerima, izložbama i koncertima od Herceg Novog do Bara ovog ljeta tražilo se mjesto više

Ovogodišnje kulturno ljeto u Crnoj Gori obilovalo je zanimljivim događajima. U gotovo svim gradovima organizovane su raznovrsne umjetničke manifestacije, koje su mještanima i turistima učinile odmor bogatijim, a lokalnim administracijama potvrdile da je pored ulaganja u infrastrukturu neophodno podsticati i čovjekovu sklonost ka duhovnom uzdizanju.

Najviše pažnje tradicionalno su privukli renomirani festivali na crnogorskom primorju. U pitanju su manifestacije koje već duži niz godina grade ugled u regionalnim i evropskim okvirima, pa ne čudi što se od Herceg Novog do Bara na filmskim projekcijama, pozorišnim predstavama, književnim večerima, izložbama i koncertima tražilo mjesto više. Da ljetnji dani na našem jugu poteknu uz prijatne audio-vizuelne doživljaje, prilagođene i ukusu najprobirljivijih, pobrinuli su se organizatori: Grad teatra Budva, Montenegro film festivala, Kotor Arta, Purgatorija, Barskog ljetopisa i Trga od knjige.

Grad teatar Budva: Mjesec i po dana u znaku umjetnosti

Brojni interesantni sadržaji obilježili su ovogodišnje, 28. izdanje multimedijalnog festivala „Grad – teatar“, koji je u Budvi održan između 20. juna i 10. avgusta. Tokom 52 festivalska dana posetioци su imali priliku da isprate 27 dramskih, 13 muzičkih, 13 književnih i tri likovna programa, kao i četiri razgovora u obnovljenom ciklusu „Razgovor sa glumcem“. U of programu održane su i tri večeri tokom kojih su nastupali stand-up komičari regiona, njih 11, tako da je ukupan broj izvedenih programa 71.

Na festivalu je učestvovalo oko 700 učesnika, ne računajući novinarske ekipe, goste i predstavnike stručne javnosti koji su pratili festival. Nastupili su eminentni umjetnici iz Crne Gore, Srbije, Hrvatske, Bosne i Hercegovine, Slovenije, Poljske, Italije, Francuske, Gruzije, Rusije, Ukrajine, Izraela i Sjedinjenih Američkih Država.

Kao najveće obilježje i glavnu karakteristiku 28. festivala „Grad teatar“, u ovoj javnoj ustanovi ističu četiri pozorišne premijere: „Amadeus“, „Don Žuan“, „Prokleta avlija“ i „Tri sestre“. Likovni program predstavljen je kroz izložbe umjetnika iz oblasti vajarstva, grafičke i slikarstva. Nastupili su poznati crnogorski vajar Miodrag Šćepanović, grafičarka Taida Jašarević iz Bosne i Hercegovine i mladi crnogorski slikar Nikola Radović.

Muzički program Festivala bio je izuzetno bogat. Repertoar je oslikao bogatstvo svijeta umjetničke muzike; od muzike prošlih epoha, do mnogih žanrova nove muzike i savremene muzike. Nastupili su: Jaroslav Nadžićki, violina i Bojan Martinović, klavir; Predrag Janković, harmonika; Paola Mitrović i Anja Sekulić, klavir, te mnogi drugi eminentni umjetnici.

Književni program organizovan je putem 13 književnih večeri u formi promocija, razgovora, predavanja i autorskih večeri. Nastupili su:

Slobodan Slovincić, Jelena Gošović-Perović, Tanja Bakčić, Nikola Malović, Amir Or, Goran Gocić, Miljenko Jergović, Nikola Nikolić, Dr Žaneta Đukić-Perišić, Balša Brković, Srećko Horvat i Branka Bogavac. Obilježena je i stogodišnjica od rođenja Mihaila Lalića, a tim povodom predavanja je održala Božena Jelušić. Festivalna dešavanja posetilo je 15.000 ljudi, ne računajući brojne prolaznike koji su, zainteresovani dešavanjima na festivalskim scenama, spontano pratili programe.

Nagrada „Grad tetar“ za pozorišnu umjetnost ove godine je pripala glumcu Miodragu Krivokapiću, dok je nagrada za književno stvaralaštvo „Stefan Mitrov Ljubiša“ otišla u ruke izrealskog pjesnika Amira Ora.

Krivokapić je svojom markantnom scenskom pojavom i širokim dijapazonom glumačkih sredstava obilježio čitav jedan plodan period jugoslovenskog, a potom srpskog, pozorišta i filma, dok izraelski pjesnik, prozni pisac, prevodilac i esejista Amir Or pripada odabranoj grupi svjetskih pjesnika, koji su uspjeli da izgrade sopstveno poetsko i poetičko pismo po kojima se izdvajaju iz velikog pjesničkog kolegijuma po peru, navodi se u obrazloženjima žirija koji su dodijelili nagrade.

Barski ljetopis: Epicentar kulture na južnom Jadranu

Barski ljetopis, tradicionalna multimedijalna manifestacija, održan je 27. put u gradu pod Rumijom. Kao i prethodna izdanja, ovogodišnji festival obilovao je raznovrsnim umjetničkim sadržajima. Kroz 50 programa, raspoređenih u 47 dana Ljetopisa, Barani i njihovi gosti imali su mogućnost da u prijatnom ambijentu prate brojna zanimljiva dešavanja iz oblasti filma, pozorišta, književnosti, likovne umjetnosti i muzike.

Najznačajniji kulturni događaj na južnom dijelu naše



GRAD TEATAR BUDVA: Detalj sa predstave „Tri sestre“

obale u potpunosti je opravdao očekivanja organizatora. U skladu sa cjelokupnom ovogodišnjom atmosferom, i sami kraj protekao je na spektakularan način – koncertom kvinteta u sastavu: gitaristi dr Srđan Bulatović i mr Darko Nikčević, perkusionista Dragoljub Đuričić, kontrabasista Slaven Turusković i flautista Boris Nikčević, čiji je nastup pratilo više od 1.000 poklonika kvalitetne muzike. Ponajbolji osvrt na značaj festivala dao je u nadahnutom govoru barski glumac Dragiša Simović:

„Kao da je u pitanju ansambl, sve je najednom govorilo zvukom, zavodilo plesom, scenom, prenosilo ljubav i žal što ih više, i još više, nema. Od drevnih starobarskih palaca i pjaceta, preko Lorkinim stihom podzidanih srebrnastih maslinjaka, do našeg kulturnog pristaništa carskih brodica, tu pred kapijom Dvora kralja Nikole, de i more pođe za Crnom Gorom, izrodiše se četiri narije i sedam brda, tako Ljetopis barski od Prečiste Krajinjske, niz Bijele skale, tragom Rumijskih vila, 27 godina pronosi tajnu trajanja čudnog veza od srme i zlata na kapi suživota i o poja-su slave.“

Pažnju publike ove godine su privukli i Etno-festival i Etno-bazar domaće radinosti, što je dodatno doprinijelo učvršćivanju Barskog ljetopisa na regionalnoj kulturnoj mapi. Da sve protেকে u skladu s planovima pobrinula se Opština Bar kao glavni pokrovitelj, odnosno Ministarstvo kulture Crne Gore, Centar za kulturu i brojni sponzori.

Kotor Art: Osam festivala u jednom

U Kotoru je održan 6. međunarodni festival Kotor Art. Ovogodišnje izdanje renomirane ljetnje manifestacije trajalo je mjesec i po dana, a bilo je podijeljeno u nekoliko segmenata: Festival pozorišta za djecu, Don Brankovi dani muzike, Kotor ArTeatar, Festival klapa, Kotor APSS, Pisanje grada, Pjaca od filozofa i novi program festivala – Sea Rock.

Prema riječima organizatora, raznovrsne programe Kotor Arta ispratile je blizu 15.000 posetilaca, a procjenjuje se da, uz turiste i prolaznike koji su pratili događaje na otvorenom, ukupan broj gledalaca prelazi 40.000.

„Izuzetnim kvalitetom programa, opštom idejom,

ambijentom u kom se odvija, visokim organizacionim standardima, Kotor Art već šestu godinu zaredom pot-

PODGORIČKO KULTURNO LJETO, ESPRESSIVO, WHITE FIELD JAZZ FESTIVAL...

Premda su najznačajniji ljetnji događaji iz oblasti kulture održani na Primorju, i ostatak naše zemlje mogao se podičiti interesantnim sadržajima. Tako je Glavni grad upriličio izuzetno posećenu manifestaciju „Podgoričko kulturno ljeto“, koju su obilježile promocije, izložbe i svirke atraktivnih izvođača. U Prijestonici Cetinje se kroz Sedmi međunarodni muzički festival „Espressivo“ – koji je ove godine predstavljao i muzički segment Grad teatra Budva – moglo uživati u izvedbi vrhunskih klasičnih muzičara, dok je ležerniji zvuk džez i roka i pored vremenskih neprilika privukao brojnu publiku u Bijelom Polju tokom trajanja White Field Jazz festivala. Od ostalih festivala, izdvojili su se: Durmitor Art Eko festival na Žabljaku, Pjesnička riječ na izvoru Pive, Međunarodni festival tamburaških orkestara u Bijelom Polju itd.

puno opravdava status festivala od posebnog značaja za kulturu Crne Gore kao i pokroviteljstvo UNESCO-a. Finansirali su ga Ministarstvo kulture i Opština Kotor sa 500.000 eura, kojim su pokriveni programski i produkcijski troškovi Festivala. Direkcija Festivala izražava zadovoljstvo postignutim rezultatima i nivoom realizacije ovogodišnjeg programa, kao i brojnošću publike i saradnjom sa partnerima i medijima“, navodi se u saopštenju.

Purgatorije: Više od 40 predstava

I susjedni grad je više od dva mjeseca bio stjecište kulturnih djelatnika i poklonika iz raznih krajeva. Tivatski centar za kulturu je u okviru festivala „Purgatorije“ organizovao niz zanimljivih programa koji su tekli sve do prvih dana septembra. Tako je na više scena u ovom bokeljskom gradu priređeno sedamdesetak pozorišnih, muzičkih, književnih i likovnih programa. Najviše pažnje privukli su premijera komada „Providenca“, te nova postavka kultne predstave „Betula u Malu Valu“.

„Pored nove predstave ‘Providenca’ po tekstu Stevana Koprivice i u režiji Egona Savina, za ovo ljeto obnovili smo i našu stariju predstavu ‘Betula u Malu Valu’ Pozorišni programi su, inače, činili okosnicu ovogodišnjih ‘Purgatorija’ i publika je mogla da po-

gleda 40 najboljih predstava iz Crne Gore i zemalja regiona. Pet od deset najboljih predstava koje su se igrale u ovoj sezoni na scenama u Beogradu viđene su tokom Purgatorija“, kazala je direktorica Centra za kulturu Tivat Milena Radojević.

HercegNovski festivali: Promocije filmova i knjiga

Skalama najsevernijeg grada našeg primorja ovoga su se ljeta miješali žanrovski različiti književni fragmenti i filmski dijalozi na više jezika.

Prvo je pod sloganom „Ostati ravnodušan prema knjizi, znači lakomisleno osiromašiti život“ održan dvanaesti međunarodni sajam „Trg od knjige“. Svoja izdanja predstavili su izdavači iz zemlje i regiona, a ljubitelji žive riječi su uživali u živim intervjuima sa najznačajnijim književnim imenima ovih prostora.

No, čini se da je ljeti u Herceg Novom sve u znaku išče-

Kotorski festival pozorišta za decu

„RUŽNO PAČE“ GRADSKOG POZORIŠTA PODGORICA OSVOJILO TREĆU NAGRADU

Ovogodišnja selekcija Kotorskog festivala pozorišta za decu bila je nešto slabija u odnosu na prethodne godine, ponajviše usljed lošijeg kvaliteta novijih predstava za decu i mlade na globalnom nivou. Uprkos tome, organizatori su uspjeli u svojoj osnovnoj namjeri – da kulturnim angažovanjem dece i mladih usmjere njihov razvoj ka zdravim trendovima, te da promovišu neprolazne vrijednosti kao što su: inkluzija dece i mladih sa smetnjama u razvoju i drugih socijalno ranjivih grupa, društveno osvjješćivanje dječjih prava, volontarizam, interkulturalnost i slično.



ĐECA ČUVARI GRADA: Predsjednica Opštine Kotor Maja Čatović predaje ključeve grada Đorđi Čolo

U skladu sa tradicijom, festival je otpočeo činom predaje gradskih ključeva, koje je kotorska gradonačelnica Maja Čatović predala dječvojci Đorđi Čol. Prva nagrada 22. Kotorskog festivala pozorišta za decu, shodno odluci dječjeg žirija, pripala je autorском projektu Hilari Čepelin (SAD) „Život u njenom danu“. Ova predstava osvojila je istovremeno i nagradu žirija Grada Kotora. Drugu nagradu dobila je predstava „Srebrni šou“, u kreaciji i režiji Simona Mansure. Treću nagradu dječji žiri dodijelio je predstavi „Ružno pače“, Gradskog pozorišta Podgorica.

Nikišić: Nizom manifestacija obilježava se 80 godina od rođenja i 20 od smrti Vitomira Vita Nikolića

GODINA U ZNAKU VELIKOG PJESNIKA

Povodom 80 godina od rođenja i 20 godina od smrti velikog pjesnika Vitomira Vita Nikolića, u Nikšiću se ove godine organizuje niz manifestacija. Inicijator obilježavanja jubileja je novinar i publicista Maksim Vujačić. U organizaciji aktivno-

sti u čast godine u znaku Vito, koje podržavaju Ministarstvo kulture i Opština Nikšić, učestvuju biblioteka „Arhiv uspomena“, Galerija „A“, Književna zajednica „Vladimir Mijušković, Umjetnička radionica „Ars“ i izviđački odred „Draga Gigo Cerović“.

OMAŽ U GIMNAZIJI „STOJAN CEROVIĆ“

U amfiteatru Gimnazije „Stojan Cerović“ održan je omaž velikom pjesniku. Autor knjiga o Vitu Maksimu Vujačić interpretirao je značajnije segmente iz života Vita Nikolića koji se za života rado družio s profesorima. O pjesniku je govorio njegov veliki prijatelj pjesnik Dušan Govedarica, dok je stihove istaknutog pjesnika kazivao Miro Nikolić, član KUD-a „Zahumlje“.

Obilježavanje osamdesetogodišnjice rođenja velikog pjesnika biće nastavljeno tokom ove godine. Dvije posljednje knjige, „Zatočenik žute gošće“ i „Aforizmi i epigrami“, koje je Vujačić objavio prije pola godine, u toku ljeta promovirao se po bivšoj Jugoslaviji – počev od ševera Crne Gore, preko Vrbasa, Beograda i Skoplja, do Rijeke, Zagreba, Sarajeva, Prištine. Dobili su poziv i iz Moskve.

PERFORMANS ISPRED DVORCA KRALJA NIKOLE

Polaznici Umjetničke radionice ARS koju vodi slikar Jovan Kadža Karadžić organizovali su performans ispred dvorca kralja Nikole. Oni su predstavili radove inspirisane slikama Vitove poezije.

Članovi Odreda izviđača: „Draga Gigo Cerović“ oдали su počast velikom pjesniku tako što su postavili novi natpis na početak šetališta pod Trebjesom koje nosi Vitovo ime, a koju su uklonili vandali.



Vito Nikolic

MEMOARSKA IZLOŽBA O ŽIVOTU I DJELU

U Galeriji „A“ organizovana je izložba o životu i djelu velikog pjesnika, autora Maksim Vujačića, novinara i publiciste. Izložbu je otvorio mr Željko Rutović, direktor Direktorata za medije Ministarstva kulture. Postavku je sačinjavalo oko sto vrijednih eksponata, fotografija, korespondencije, medicinske dokumentacije, rukopisa, karikatu-

ra, izdanja knjiga objavljenih za života, tekstova, reportaža, priča i koserija objavljenih u „Nikišićkim novinama“, „Pobjedi“, drugim listovima i časopisima. Izložba je bila masovno posjećena od đaka, studenata, prosvjetnih i kulturnih radnika, Vitove rodbine, prijatelja, obožavaoca njegove poezije i brojnih sugrađana.

Blagota Koprivica

Prof. dr sc. Milorad Nikčević dobitnik državnog priznanja Reda Danice Hrvatske

ODLIKOVANJE ZA DOPRINOS PRIBLIŽAVANJU DVAJU NARODA



Milorad Nikčević

Predsjednik Republike Hrvatske Ivo Josipović donio je odluku da se prof. dr sc. Miloradu Nikčeviću dodijeli državno priznanje Reda Danice Hrvatske sa likom Marka Marulića „za višegodišnje zasluge za kulturu/nauku i približavanje njenih vrijednosti između Republike Hrvatske i Crne Gore“.

Prof. dr sc. Milorad Nikčević je književni historičar, teo-

retičar i književnik koji živi u Osijeku. Dobitnik je mnogih priznanja, među kojima se izdvajaju zlatni Pečat Grada Osijeka „za izuzetna ostvarenja na polju nauke“ (2003. godine), te nagrada za životno djelo Osječko-baranjske županije (zlatni pečat, Plaketa i novčana nagrada, 2012. godine).

N. N.

Skica za portret: Pjesnikinja Gordana Sarić, profesorica francuskog jezika

ŽIVOT POSVEĆEN KULTURI, UMJETNOSTI, LJEPOTI I HUMANIZMU

– **Pero Zubac: „Toliko nežnosti i blagosti, osećaja za opis unutrašnjeg viđenja sveta, otmenosti i smirenosti, poetske gospodstvenosti strofa, odavno nisam sreo u jednim koricama“**

– **Dr Rade Vučićević, književni kritičar: „Pjesme Gordane Sarić se nižu kao biseri na kraljevskoj ogrlici opijajući posmatrača svojom čarobnom originalnošću, posebnosti i tradicionalizmom naših realista“**

Pjesnikinja, prozni pisac, profesorica francuskog jezika, aktivna članica brojnih društava, organizatorica i voditeljica kulturnih manifestacija, samo su neke od aktivnosti kojima se bavi Gordana Sarić i koje potvrđuju njenu svestranost i društveni angažman.

Čitav svoj život Gordana je posvetila kulturi, umjetnosti, ljepoti i humanizmu. Piše ljubavnu i dečiju poeziju, priče. Do sada je imala 20 autorskih večeri. Pored ostalih, na „Prazniku mimoze“ u Herceg Novom, u Bijeloj, Podgorici, na trgu pjesnika u Budvi, dva puta je bila učesnik Brankovog kola u Novom Sadu, učestvovala na Dučićevim danima u Trebinju, književnim susretima „Lazar Vučković“ u Prištini, na međunarodnim književnim susretima „Ratkovićeve

večeri poezije“ u Bijelom Polju. Svoj književni opus predstavila je više puta u Beogradu.

Lako nalazi put do čitalaca

O njenom radu govorili su eminentni književnici: Pero Zubac, Duško Trifunović, Srba Ignjatović, Dragomir Brajković, Ratko Božović, dr Jovan Striković, Bratislav Milanović, dr Rade Vučićević i drugi, a njene stihove su čitali Svetlana Bojković i Jelena Žigon. Objavljujući klasičnu poeziju lako nalazi put do čitalaca koji u njenim stihovima pronalaze sebe. Promoviše sve što je dobro, plemenito i uzvišeno.

Osvrćući se na njen književni rad, Pero Zubac je, između ostalog, zapisao: „Toliko nežnosti i blagosti, oseća-

ja za opis unutrašnjeg viđenja sveta, otmenosti i smirenosti, poetske gospodstvenosti strofa, odavno nisam sreo u jednim koricama“.

Dr Rade Vučićević, književni kritičar: „Pjesme Gordane Sarić se nižu kao biseri na kraljevskoj ogrlici opijajući posmatrača svojom čarobnom originalnošću, posebnosti i tradicionalizmom naših realista“.

Srba Ignjatović, književni kritičar: „Ja sam se divio toj neizmernoj energiji ljubavi koja zrači iz poezije Gordane Sarić. Ljubav je tu kao u ‘Pesmi nad pesmama’, kao u svetim spisima iz najstarijeg doba, ono iz čega se proizilazi i u šta se uliva“.

Sociolog Branka Tanasijević: „Čini se kao da nam je Gordana Sarić došla iz nekog izvanvremenskog svijeta punog sunca, svjetlo-

sti i muzike, iz svijeta u kome je naučila da voli i bude voljena“.

Svestrani umjetnik

Gordani je umjetnost u duši. Ona je svestrani umjetnik. Svirala je klavir i harmoniku, amaterski se bavila glumom i dva puta osvojila nagradu kao najbolja glumica na festivalima dramskih amatera BiH kao i dvije nagrade za recitovanje. Bila je član Akademskog pozorišta „Slobodan Princip Seljo“ u Sarajevu i prvi spiker Radio Nikšića. Nastupala je i na beogradskom BRAMS-u. Otvora likovne izložbe, promovirala knjige drugih autora, piše recenzije. Dobitnica je najveće nagrade za kulturu Nikšića.

Ljubav i ljepota, plemenitost i dostojanstvo su smisao njenog života. Pored ostalog, Gordana organizuje i tradicionalne večeri mladih talenata iz svih oblasti umjetnosti. Inicirala je koncert podrške za brzo ozdravljenje Miladina Šobića, omaž velikom dečijem pjesniku Draganu Raduloviću, kao i promociju njegovog posthumnog izdanja knjige. Toliko je angažovana, da u Kulturno-kreativnom centru „Akord“, koji okuplja oko 200 mladih, poetska sekcija nosi naslov „Poetski klub Gordana Sarić“. Rado je viđen gost u mnogim medijima.



Osim umjetnosti i kulture, cvijeće i ljepota su njen zaštitni znak. Već 13 godina, u ime Društva prijatelja i poštovalaca Nikšića i Televizije Nikšić, u saradnji sa TV Nikšić organizuje konkurs za najuređenije

prostore grada. Sama fotografije lijepo uređene prostore i prilikom svečanog uručivanja nagrada, priređuje izložbu fotografija najurednijih.

Blagota Koprivica

KNJIGE, NAGRADE, PRIZNANJA

Gordana Sarić piše ljubavnu i dečiju poeziju i priče. Do sada je objavila 17 knjiga za šta je više puta nagrađivana. Između ostalog, dobila je prvu nagradu od stručnog žirija službene književne kritike SR Jugoslavije i Zajednice nezavisnih srpskih izdavača, za izuzetan doprinos realističnog i klasičnog u poetskom djelu; prvu nagradu za najljepšu ljubavnu pjesmu na konkursu Doma kulture i Radija u Ivanjici; prvu nagradu lista „Bazar“, prestižnu nagradu „Zaloga“ Književnog kluba „Vladimir Mijušković“ u Nikšiću. Dobitnica je nagrade za dečiju poeziju festivala „Kraj zelene Zete“, a zbirka „Kraljevstvo Šigi Migi“ proglašena je za najbolju knjigu dečije poezije za 2010. godinu od stručnog žirija Udruženja književnika za djecu Crne Gore. Objavila je tri zbirke poezije za decu i CD „Pjesmoslov“, za koju je muziku napisala prof. Oga Dakić, u izdanju Zavoda za udžbenike i nastavna sredstva, kao obavezno nastavno sredstvo uz bukvar u drugom razredu osnovne škole. Takođe je objavila jedanaest zbirka ljubavne poezije i dvije knjige priča. Objavljivala je priče u „Ekspres Politici“, „Politici“, „Bazaru“, „Jedinstvu“, „Eureki“ „Pobjedi“. Dobitnica je i nagrada za priču listova „Eureka“ iz Donjeg Milanovca, „Jedinstvo“ iz Prištine i lista „4. jul“ iz Beograda.

Retrospektiva Dragoljuba Bata Brajovića: Majstorstvo slikarskog hodočasnika

STVARALAČKIM NERVOM I SENZIBILITETOM
UPIJA ATMOSFERU VIĐENOG

Proteklo je više od pola vijeka od prvog pojavljivanja Brajovića na likovnoj sceni, osnovnoj njegovoj životnoj opredijeljenosti. To je bio put pun neizvjesnosti, permanentnih traganja, ali i put preispitivanja, nadanja, uspjeha... Kao angažovan stvaralac koji prati, doživljava i reaguje na savremenost, ne oslanja se samo na vizelni doživljaj izvora podsticaja, već u svoje djelo ugrađuje misaonu komponentu. Njegove slike nastale sredinom šezdesetih godina prošlog vijeka djeluju kao komentari – studije vremena – recentnog i budućeg.

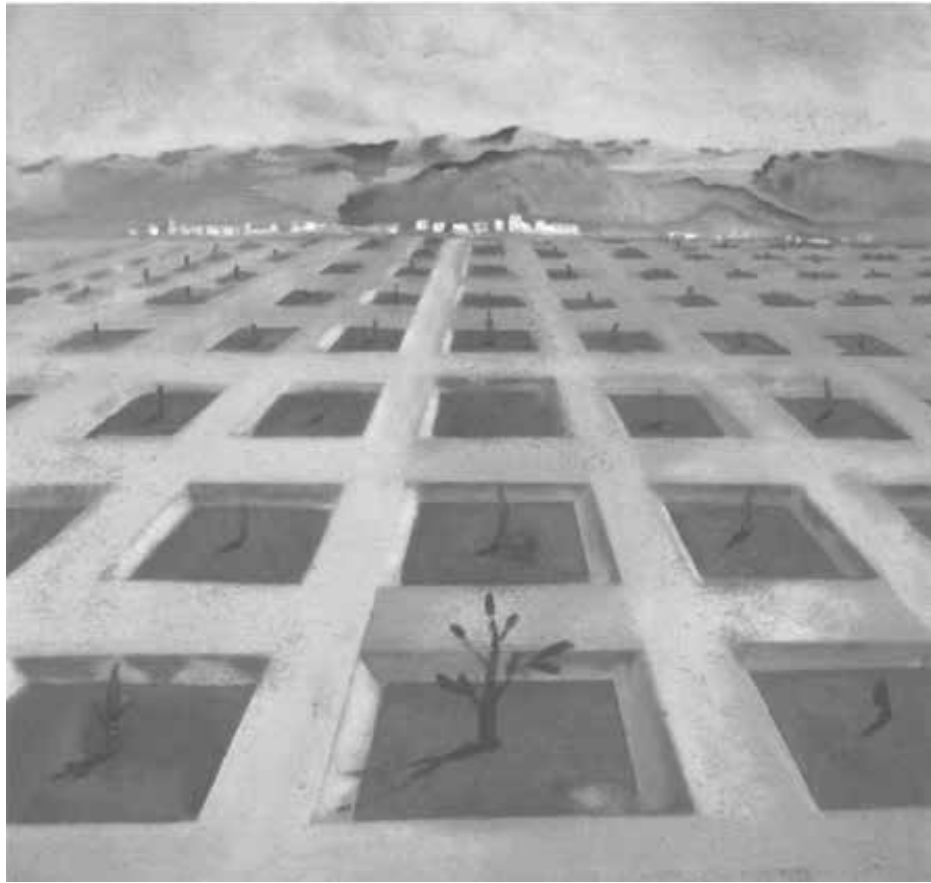

Hortikultura, ulje 60x55,5 cm, 1982



Jesen na jezeru, ulje 55,5x46 cm, 1970.

30

Prosvjetni rad

SEPT.
2014
BROJ
27

U okviru programa ovogodišnjeg Podgoričkog ljeta Muzeji i galerije Podgorice organizovali su retrospektivnu izložbu istaknutog crnogorskog slikara Dragoljuba Bata Brajovića. Bila je to prilika da se ljubitelji umjetnosti i likovni kritičari upoznaju sa njegovim širokim i značajnim angažmanom u oblasti likovne kulture.

Brajović je stvaralac respektabilne biografije. Rođen je u Podgorici 1939. godine. Nakon Gimnazije „Slobodan Škerović“ u Podgorici odlazi na studije koje, kao i postdiplomske, završava 1967. godine na Akademiji likovnih umjetnosti u Beogradu, u klasi maestra Mila Milunovića i potom Zorana Petrovića. Poslije studija vraća se u rodni grad i ubrzo predaje likovnu umjet-

nost u podgoričkoj Gimnaziji. Dugo će se baviti pedagoškim radom, sve do penzionisanja. Bio je prosvjetni inspektor. Radio je na ilustriranju udžbenika. Koautor je (sa Bogomilom Karlovarisom) Priručnika za likovnu umjetnost. U staleškoj organizaciji Brajović je bio predsjednik ULUCG-a (1991–1995) i predsjednik Udruženja LU Jugoslavije (1992–1995). Objavljivao je likovnu kritiku u Titogradskoj tribini. Od 1987. do 1991. godine boravio je u Parizu kao nastavnik jugoslovenske dopunske škole. Učesnik je brojnih slikarskih kolonija. Imao je 64 samostalne izložbe i preko 300 kolektivnih izlaganja u zemlji i inostranstvu. Dobitnik je više značajnih nagrada i priznanja među kojima Nagradu

Oslobođenja Podgorice i zvanje Zaslužni likovni pedagog Jugoslavije.

Poslije miniretrospektive (2010) u Modernoj galeriji Budve, ova u Podgorici je bila znatno obimnija i veoma serozno pripremljena. Mada je izložen crtež „Sestra Minja“ iz 1951. godine, ipak, moguće je dokumentarno pratiti razvoj Brajovićeve umjetnosti od 1956. godine, kada je kao učenik Gimnazije u Titogradu uradio brojne crteže, osobito akvarele, od kojih je „Izgradnja Hotela „Crna Gora““ u vlasništvu potpisnika ovih redova. Ostvareni neobičnom slobodom izraza – ekspresionističkim potezom, ukazivali su na izrazit, potentan, nevjerovatno impresivan talenat, jedinstven u crnogorskom slikarstvu.

Proteklo je više od pola vijeka od prvog pojavljivanja Brajovića na likovnoj sceni, osnovnoj njegovoj životnoj opredijeljenosti. To je bio put pun neizvjesnosti, permanentnih traganja, ali i put preispitivanja, nadanja, uspjeha... Kao angažovan stvaralac koji prati, doživljava i reaguje na savremenost, ne oslanja se samo na vizelni doživljaj izvora podsticaja, već u svoje djelo ugrađuje misaonu komponentu. Njegove slike nastale sredinom

šezdesetih godina prošlog vijeka djeluju kao komentari – studije vremena – recentnog i budućeg.

Slijedi uzbudljivi, neprekinuti period Brajovićeve burne stvaralačke plovidbe. Slika veoma raznovrsno, idejno i tematski. Kao vrstan poznavatelj zanata, uzdignutog na razinu umjetnosti, lako i sigurno mijenja stil i temu. Varljivo se čini da njegova platna decenijama obasjavaju zbivanja, tokovi i iskazi moderne i savremene umjetnosti. Mogao se steći dojam da je Brajovićev opus ogledalo burnih mijena i perioda u svjetskoj, osobito evropskoj umjetnosti. Tim prije, jer je želja da bude stalno nov, neponovljiv, da u raznovrsnosti traži i nalazi neuporedivost i originalnost – personalni unikum – veoma evidentna. Toliko, da se slikar mijenjao od izložbe do izložbe, od pojave do pojave, čak povremeno od slike do slike! Likovno majstorstvo slikarskog hodočasnika iskazivalo se u bezmalo svim radovima, tehnikama, temama i motivima: Podgorice, Stare varoši, Morače, mrtve prirode, Skadarskog jezera, Crnogorskog primorja, Pariza, portretima, detaljima iz prirode, flore, faune – slikajući ih inovantno, neponovljivo. Umjetničkim intelektom fiksira panoramske vidike i upečatljive detalje, brzo ih opservira i prenosi na platno. Na ovim slikama, osobito posljednjih godina, izostaje nadrealna, dramatična, misaona, literarna potka. Iskreno se predaje vizuelnom utisku, osjećanju, doživljaju, stvaralačkim nervom i izvornim likovnim senzibilitetom upija atmosferu viđenog. Spektar toplih boja odaje optimizam i zadovoljstvo autora. Ranija drama u

sebi i na platnu ustupa mjesto opuštenom, senzibilnom stvaralačkom užitku. Nema psihičkog dinamizma, sve je obnaženo ljepotom plenera, motiva, kolorita, difuzne svjetlosti... Slike nastaju brzo, u dah; kasnije se mogu analizirati! Čisto, preparirano platno dobija ulogu boje.

Slikarstvo Brajovića je izazivalo nedoumice. Rijetka mnogostranost izraza, misaona i intelektualna potka, neograničenost tematskih interesovanja i likovnih tehnika – „opšta heterogenost“. Misli se da je to ishod široke likovne kulture i obrazovanja autora, nemirnog duha; otuda i sposobnost nalaženja, otkrivanja tajni, novog. Njegova izlaganja, slike, pojedinačno ili skupno, podsticale su različite komentare. Sadašnja retrospektiva, koja obuhvata skoro šest decenija stvaralaštva, veoma znalački selektirana i prezentirana, nesporno sadrži i nudi homogenost njegovog izraza, koji, dakako, statički počiva na jaku osnovu bogate likovne kulture autora. Ona mijenja kritički odnos prema slikarstvu Brajovića, ište novi, studiozan pristup i analizu. Ponovo dostavlja, poslije duže vremena, na uvid kulturnoj javnosti djela: „Apokalipsa“, „Preko velikog blata“ (nijesu reprodukovana u publikaciji koja prati izložbu?) i dr. podsjećaju na vrijeme kada je Brajović, kao angažovan umjetnik, u srealističkom – figuralnom smjeru, u sfumato atmosferi ostvario svoja remek djela koja ga mogu zastupati u najelitnijim raritetnim ostvarenjima crnogorske umjetnosti.

Istoričari umjetnosti i likovni kritičari dužni su Brajoviću egzaktnu analizu njegovog slikarstva.

Nikola Vujošević

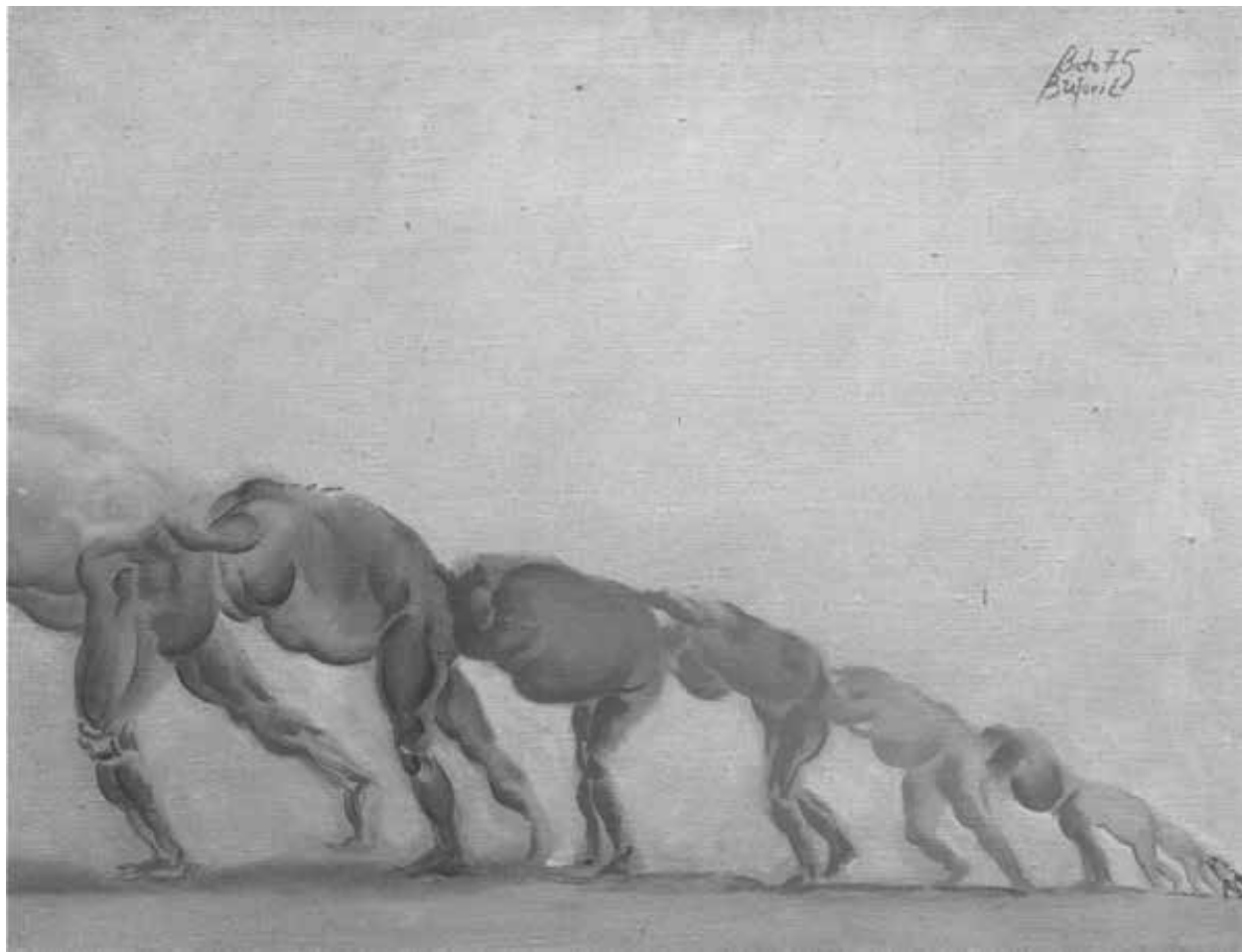

Siziif, ulje 50x60 cm, 1975.

ANTOLOGIJA „PROSVJETNOG RADA“
MIGUEL DE UNAMUNO

U SJEĆANJU JA SE KRIJEM

U sjećanju ja se krijem
živjet ću od uspomene.
Nestanem li, tražite me
u praznini historije.

Život se kroz bolest javlja
i umirem živeć s bolom.
U pustoš sam ići voljan
gdjeno smrt me zaboravlja.

I vas nosim, svoju braću,
da mi pustoš naselite.
Kad me mrtvim zamislite,
u ruci vam zadržat ću.

Dušu svoju – knjigu – sada
ostavljam vam, taj svijet pravi,
Štioče, kad iznenada
u tebi se drhtaj javi,
ja u tebi drhtim tada.

Prepjevaio **Nikola Milićević**

Borio se protiv svih, pa
i protiv samog sebe –
možda bi i bio najprilicniji
epitaf na grobu jednog od
najvećih španskih književ-
nika, Miguela de Unamuna
(1864–1936).

Jer, ovaj čovjek goleme
radne energije – univerzi-
tetski profesor i rektor ču-
venog univerziteta u Sala-
manki, značajan pripovje-
dač, sjajan esejist, istaknu-
ti filozof, pjesnik – jedan
od najboljih u španskoj poeziji novijeg vremena – čita-
vog života borio se i s nebom i zemljom, Bogom i demo-
nima u sebi, savremenici i prethodnicima...



Priredio **Nebojša Knežević**

Na Cetinju održana specijalna projekcija
dokumentarca „Priča o Jeli koja je postala
kraljica“, italijanskog reditelja Franka B.
Tavijanija

CRNOGORKA KOJU SU VOLJELI ITALIJANI

– **Dragica Milić, pomoćnica ministra kulture:**
*Utemeljila je specifičnu vezu između Crne Gore i
Italije*

– **Vićenco del Monako, ambasador Italije u
Crnoj Gori:** *Bila je plemenita dama, neobičnih
ljudskih osobina, koja je ostala duboko vezana za
crnogorske korijene*

U kraljevskom pozorištu „Zetski dom“ na
Cetinju održana je specijal-
na projekcija dokumentar-

nog filma „Priča o Jeli koja
je postala kraljica“, italijan-
skog reditelja Franka B. Ta-
vijanija. Film o princezi Je-



LIČNOST KOJA PREDSTAVLJA VAŽAN DIO KULTURE I
ISTORIJE NAŠE ZEMLJE: Dragica Milić na svečanosti



Ostavila neizbrisiv trag na dvije zemlje: Vićenco
del Monako

Podgoričko kulturno ljeto: U Muzičkoj kapeli na Kruševcu održano književno veče Vladimira Vojinovića

TRAGANJE ZA LITERARNIM SNOM

– **Dr Vladimir Vojinović, književnik i glavni urednik Zavoda za udžbenike i nastavna sredstva Podgorica:**
Izrada romana „Portret Igora Đukića“ poklopila se sa ličnim naučnim i stručnim intencijama

– **Vlatko Simunović, novinar, publicista i književni kritičar: „Pioni brda“ – zapanjujuće realističan roman**

U Muzičkoj kapeli na
Kruševcu, u sklopu
manifestacije Podgoričko
kulturno ljeto, održano je
književno veče dr Vladimi-
ra Vojinovića, crnogorskog
prozaiste i glavnog uredni-
ka u Zavodu za udžbenike
i nastavna sredstva Podgo-
rica. Sa njim je razgovarao
novinar, publicista i knji-
ževni kritičar Vlatko Simu-
nović.

Vojinović je istakao da je
ovo književno veče svojev-
sno obilježavanje 15-ogo-
dišnjice njegovog literarnog
stvaralaštva, budući da mu
je 1999. godine izašla prva
prozna knjiga – roman pod
nazivom „Pioni brda“.

„Taj roman sam napisao
rano, pa nijesam mogao
imati neka čvrsta ubjeđenja
o književnosti“, rekao je on,
navodeći da je na tematiku
ove knjige ponajviše uticala
ratna atmosfera koja je vla-
dala područjem nekadašnje
zajedničke države.

Životna iskustva kao inspiracija

Na ocjenu Simunovi-
ća da se radi o „zapanjuju-
će realističnom romanu“,
autor je priznao kako je in-
spiraciju pronašao u isku-
stvima mladića iz njego-
vog okruženja koji su osje-
tili rat na vlastitoj koži i či-
ja su svjedočanstva bila ve-
oma živopisna.

Simunović je brojnu
publiku podsetio kako je
književnik, esejista i knji-
ževni kritičar Borislav Jo-
vanović za Vojinovićevo ro-
man „Portret Igora Đuki-
ća“ zapisao da je u pitanju
„traganje za sopstvenim li-
terarnim snom“, dok je au-
tor kazao da se izrada tog
djela poklopila sa ličnim
naučnim i stručnim inten-
cijama.

Naslov za knjigu „Priče iz
Montanara“ bio je motivisan
nekada kulturnim džez klubom
u Hercegovačkoj ulici,



OBILJEŽAVANJE 15-OGODIŠNJICE STVARALAŠTVA: Vojinović i
Simunović

kojeg su se sagovornici pri-
sjetili sa nostalgijom.

„Tamo je vladala atmos-
fera koja je za mene bila vrlo
inspirativna. Takvih mjesta,
nažalost, nema više“, rekao
je Vojinović i, osvrnuvši se
na humor koji se nerijetko
može naći u ovoj zbirci pri-
ča, dodao: „Humor je nasuš-
na potreba svakoj književ-
noj pojavi, a naročito druš-
tvu u tranziciji.“

Bio-bibliografija

Vladimir Vojinović ro-
đen je 1978. godine u Nik-
šiću. Magistrirao je 2008.
godine na Filozofskom fa-
kultetu u Nikšiću, a dok-
torirao 2014. Rezultat ra-
da na magistarskoj tezi je i
priređivanje knjige me-
đuratnih članaka Milova-
na Đilasa „Problemi naše
književnosti i drugi među-
ratni članci“, koja je objav-
ljena 2009. godine u izda-
nju CDNK. Koautor je udž-

benika za osnovnu školu
– aktuelne čitanke za de-
vete i čitanke za četvrti ra-
zred gimnazije. Učestvo-
vao je u radu i organiza-
ciji brojnih međunarodnih
simpozijuma i objavio
desetine stručnih i nauč-
nih radova u crnogorskoj
i inostranoj periodici. Od
2011. godine predšedava
Društvom crnogorskih iz-
davača iz Podgorice. Stu-
diju „Montenegrinske teme“
objavio je 2012. godi-
ne za ulcinjsku Plimu. Voji-
nović je od 1999. do danas
objavio i četiri beletristič-
ke knjige – tri romana („Pi-
oni brda“, „Nafaka“ i „Por-
tret Igora Đukića“) i knji-
gu kratkih narativnih tek-
stova „Priče iz Montanara“.
Od 2014. godine obavlja
funkciju glavnog urednika
Zavoda za udžbenike i na-
stavna sredstva Podgorica.

N. N.

ZAVOD ZA UDŽBENIKE – IZVRŠILAC OBRAZOVNIH REFORMI

Na večeri u kojoj se najvećim dijelom govorilo o knji-
ževnosti našlo se mjesta i za stručne teme. Vojinović je
izrazio ubjeđenje da će novoosnovani Fakultet za crno-
gorski jezik i književnost nesumnjivo proizvoditi kvalite-
tan kadar, koji nam je prijeko potreban.

„Kada je riječ o Zavodu za udžbenike i nastavna
sredstva, težnja je da se kompletnom udžbeničkom
produkcijom pokrije i srednje stručno obrazovanje. Po-
red toga, Zavod će kontinuirano sprovesti brojne ak-
tivnosti kao izvršilac obrazovnih reformi“, zaključio je
on.

leni Petrović Njegoš, ko-
ja je postala kraljica Italije,
nastao je u saradnji produ-
centske kuće Tierrepi iz Ri-
ma i Ministarstva kulture
Crne Gore.

Dragica Milić, pomoćni-
ca ministra kulture, kazala
je da crnogorska princeza
Jelena Petrović Njegoš pri-
pada veoma važnom dijelu
kulture i istorije Crne Gore,
ali je kao kraljica Savojska i
dio velike istorije Italije, či-

me je utemeljila specifičnu
vezu između naše dvije dr-
žave, te svojom posebnos-
ću obilježila vrijeme u ko-
jem je živjela.

„Šezdesetominutna hro-
nika o Jeleni Savojskoj, ko-
ja prožima priču o dinasti-
ji Petrovića i ondašnjoj Cr-
noj Gori, važna je za Četi-
nje, našu državu i naš iden-
titet. Ministarstvo kulture
je, zbog toga, s posebnim
zadovoljstvom bilo partner
u projektu i pru-
žilo bezrezervnu
finansijsku i lo-
gističku podršku
produkciji filma“,
istakla je ona.

Ambasador
Italije u Crnoj
Gori Vićenco del
Monako uručio
je reditelju Tavi-
janiju medalju
kojom ga je od-
likovao predse-
dnik Republike Ita-
lije Đorđo Napolitano,
zbog dragocjenog i pa-
žljivog istraživa-
nja života plem-
kinje koja je po-
stala kraljica, kao
i zbog filma koji
doprinosi učvr-
šćivanju veza iz-
među Crne Gore
i Italije. Del Mo-
nako je tom pri-
likom rekao da je
Jelena bila plem-
enita dama,
neobičnih ljud-
skih osobina, kra-

Književna zajednica „Vladimir Mijušković“
organizovala IV Mini sajam knjiga u Nikšiću
LIJEPA PRILIKA ZA DRUŽENJE,
PRODAJU, RAZGLEDANJE,
INFORMISANJE



NIKŠIĆ POTVRDIO TRADICIJU KULTURNOG CENTRA: Detalj sa
gradskog Trga

Da je Nikšić tradicionalno
kulturni centar potvr-
đuje i ovogodišnji mini sa-
jam organizovan četvrti put
na prostranom gradskom Tr-
gu u organizaciji Književne
zajednice „Vladimir Mijuš-
ković“. Pored zavidnog broja
beletrističkih izdanja, koja su
poklonici pisane riječi mogli
kupiti po veoma povoljnim

cijenama, u večernjim sati-
ma književnici su govorili sti-
hove svojih pjesama, te su se
pošetio susreli i sa živom ri-
ječju pjesnika. Mini sajam bio
je istovremeno lijepa prilika
za druženje, prodaju, razgled-
danje, informisanje, a trajao
je mjesec dana.

Bl. Koprivica

ljica koju su Italijani mnogo
voljeli, a koja je ostala du-
boko vezana za crnogor-
ske korijene, ocijenivši da je
ona ostavila neizbrisiv trag
na naše dvije zemlje.

Tavijani je zahvalio cr-
nogorskim institucijama na

podrsci, bez koje realizaci-
ja ovog dokumentarnog
filma ne bi bila moguća, te
priznao da je bio pravi iza-
zov raditi na dokumentarcu
o izuzetnoj ličnosti kakva je
bila Jelena Savojska.

N. N.

Lekcije iz crnogorske istorijske i etičke čitanke (I)

TRI HRASTA VLADIKE SVETOG

Prema istorijskom pamćenju i kolektivnom sjećanju Pobora i Maina, kod manastira Stanjevići, odnosno u njegovom neposrednom okruženju, Petar Prvi je lično, svojom rukom zasadio tri hrasta. Pored centralizovane hrišćanske vjerske dogme o Svetom Trojstvu, tri hrasta simbolizuju i tri rane koje je vladika zadobio u borbama na jatagan, sa Turcima (dvije rane u bici na Martinićima, a treću u borbi na Ljubotinju). Po tome je Sveti Petar Cetinjski jedinstven primjer među evropskim vladarima. Držeći u jednoj ruci krst, a u drugoj isukanu sablju, on je neposredno učestvovao i krvario u borbama sa Osmanlijama. U tom „plesu“ žednih jatagana uvijek je, sa svojim Crnogorcima, izlazio kao pobjednik, dajući na taj način nemjerljiv doprinos stvaranju novovjekovne crnogorske države. S druge strane, svaki od tri istorijska i, ujedno, sveta hrasta, koje je „odnjivio“ Petar Prvi, „priča“ svoju priču o znamenitim ličnostima i događajima, kao i o neprolaznim porukama sudbinski vezanim za ovaj podlavlčenski kraj, koji predstavlja Crnu Goru u najužem smislu riječi

Piše: **Vlado Đ. Duletić**

Petar I Petrović (vladika i gospodar crnogorski, mitrotvorac i vojskovođa, politički mislilac i visoko moralan čovjek, vizionar i raznovrsan

nom okruženju, Petar Prvi je lično, svojom rukom zasadio tri hrasta (u znaku vjerovanja u Svetu Trojicu, odnosno u Svetu Trojstvo) – prvi na Peraj brijegu (oko 200 metara zapadno od manastir-

doprinos stvaranju novovjekovne crnogorske države.

S druge strane, svaki od tri istorijska i, ujedno, sveta hrasta, koje je „odnjivio“ Petar Prvi, „priča“ svoju priču o znamenitim ličnostima

ski simbolizuje slavnu crnogorsku dinastiju Crnojevića, odnosno njihovu glavnu matičnu oblast i kolijevku života (južne padine Lovčena), kao i mjesto rođenja najznačajnijeg među njima – Ivan bega, kasnije utemeljitelja prijestonog grada Cetinja. Nažalost, ovaj hrast je prije nekih 10–15 godina nestao u požaru koji su nemarno izazvali lovci. To se desilo oko pet vijekova nakon što je posljednji Crnojević (Đurađ – Ivan begov najstariji sin), bio primoran da – pred turskom najezdom 1496. godine – napusti Crnu Goru. Kao što je poznato, sa njegovom smrću u izgnanstvu (početkom XVI vijeka), ugasila se vladarska kuća Crnojevića, koja je višestruko zadužila istoriju naše države.

Poput Crnojevića, koji su prije pola milenijuma nestali sa političke pozornice Crne Gore, tako je i ovom hrastu bilo suđeno da u sami osvit XXI vijeka izgori u požaru. I da od njega danas ostanu samo ostaci od sašuenog stabla i crni ugarci. Ali, iako smrtno „ranjen“ simbolički ukazuje da se na obližnjem brdu Đurđevcu nalaze svjetlucavi tragovi iz doba Crnojevića – razbacano kamenje od razrušenog vojnog utvrđenja, sa ostacima crkvice Sv. Đurđa (Sv. Georgija).

Ovđe na Stanjevićima, prije manastira, u prvoj četvrtini XV vijeka postojao je dvor Crnojevića, koji je naj-



OSTACI CITADELE NA SOKOLU: Po gubitku dvora i utvrđenog grada na Đurđevcu iznad Budve, Stefanica Crnojević je kod sela Štitari u Lješanskoj nahiji dodatno proširio i utvrdio Soko grad

sredni oslonac Đurađa Đuraševića i njegovog sina Stefanice Crnojevića u kontrolisanju njihovih interesa u kotorskom i budvanskom distriktu.

U dvoru na Đurđevcu rođen je Stefančin sin Ivan, gospodar Crne Gore od 1465. do 1490. godine

Dakle, u pomenutom dvorcu je sve do 1435. godine, dok nije na uporno insistiranje Mlečana konačno porušen u skladu sa Smederevskim sporazumom zaključenim te godine u Smederevu između Mletačke Republike i despota Đurađa Brankovića, sa porodicom živio Stefanica Crnojević, a u njemu je dvadesetih godina XV vijeka rođen i Stefančin sin Ivan, gospodar Crne Gore od 1465. do 1490. godine.

Ostaci ovog hrasta na Peraj brijegu, nadalje, „pripovijedaju“ da se Stefanica Crnojević, nakon što su porušeni njegovi objekti na Đurđevcu (tvrđava) i zamak koji se nalazio na lokaciji današnjeg manastira Stanjevići, preselio u oblast oko Skadarskog jezera, koju su do 1421. godine držali Balšići. Kada je te godine umro posljednji Balšić (Balša III), njegovom posljednjom voljom Zeta je pripala Srpskoj Despotovini.



OSTACI CRKVICE NA SOKO GRADU: U drugoj polovini XV vijeka ovaj utvrđeni grad čuvao je Crnu Goru od nadolazeće turske opasnosti, omogućavajući sazdanje renesansnog Cetinja i pojavu prvih crnogorskih inkunabula

Međutim, tridesetih i četrdesetih godina XV vijeka dolazi do postepenog slabljenja vlasti despota Đurađa Brankovića u Zeti. To je – razumije se – pogodovalo jačanju pozicija Stefanice Crnojevića u krajevima na zapadnim obalama Skadarskog jezera. Po gubitku dvora i utvrđenog grada na Đurđevcu iznad Budve, Stefanica je kod

sela Štitari u Lješanskoj nahiji dodatno proširio i utvrdio Soko grad. Gotovo sa svih strana je bio opasan bedemima, a njegov izgled je bio u obliku izduženog trapeza, sa najvećom dužinom od oko 90 metara i širinom od oko 60 metara. U vezi s tim treba reći da je ovaj utvrđeni grad u drugoj polovini XV vijeka čuvao Crnu Goru od nadolazeće turske opasnosti, omogućavajući – pri tome – sazdanje renesansnog Cetinja i pojavu prvih crnogorskih inkunabula.

Kao što je poznato, Stefanica Crnojević je umro 1464/65. godine i sahranjen je u manastiru Komu na Skadarskom jezeru, zadužbini i mauzoleju Crnojevića, de počinjavu – pored ostalih – njegov otac i stric, Đurađ i Lješ Crnojević.

Pošto su Crnojevići bili primorani da napuste svoju kolijevku koju je činio planinski masiv iznad Budve i Grblja, ostaci izgorjelog starog hrasta na Peraj brijegu oplakuju rušenje njihovih strateških i vitalnih objekata u ovom podlavlčenskom kraju, koji ni dan-danas nijesu obnovljeni, iako uživaju status zaštićenog spomenika kulture. Istovremeno, ti crni ugarci kotrotuju i nestanak vladarske



BRDO ĐURĐEVAC: Stefanica Crnojević je ovđe u prvoj četvrtini XV vijeka podigao utvrđeni grad-dvor Đurđevac, koji je tako nazvao u čast svog oca Đurađa Đuraševića (ostali su tragovi od razrušenog vojnog utvrđenja, sa ostacima crkvice Sv. Đurđa – Sv. Georgija)

pisac) je – svakako – najvažnija i najsnažnija ličnost cjelokupne crnogorske istorije. Kao što je poznato, on je izvršio trostruku integraciju Crne Gore – teritorijalnu, pravnu i moralnu. Zato se može reći da je Petar Prvi, koga su njegovi savremenici zbog brojnih vrlina i uzvišenih ljudskih vrijednosti nazivali Vladika Sveti, tvorac ideje državnosti Crne Gore i utemeljitelj moderne crnogorske države. Bez njegove snažne političke vizije i bez njegovih veličanstvenih pobjeda nad Osmanlijama (na Martinićima i Krusićima) i vojskom Napoleona Bonaparte u Primorju, ne bi bio moguć ni kasniji državnički rad i angažman Njegoša, knjaza Danila i kralja Nikole.

Vladika Sveti slobodno vrijeme rado je provodio u šetnji pažljivo nadgledajući kako njegove biljke rastu i napreduju

„Ono što je Petar Prvi – kako u jednom intervjuu s pravom kaže dr Sonja Tomović Šundić – uradio za moralnu sintezu našeg narodnog bića, zablislalo je neprolaznim sjajem u Njegoševoj poeziji, posebno u „Luči mikrokozmi“. Tako je temelj Crne Gore moralna riječ Svetog Petra, baš kao što je na njenom vrhu pjesnička riječ Njegoševa“. Veliki dio kolosalne istorijske misije Petra Prvog, koja je utemeljena prvenstveno na slobodi otačevstva, zakonu, moralu i običaju, vezan je za manastir Stanjeviće, u kome je on veoma često boravio. Iz mnoštva značajnih događaja i aktivnosti koje je Sveti Petar Cetinjski inicirao i vodio iz Stanjevića, izdvojimo jednu, našoj široj javnosti, manje poznatu činjenicu.

Naime, prema istorijskom pamćenju i kolektivnom sjećanju Pobora i Maina, kod manastira Stanjevići, odnosno u njegovom neposred-

skog zdanja), drugi na ulazu u sami manastirski kompleks (ovaj mikrolokalitet je poznat pod nazivom Podhrastić), a treći pored izvora Velika česma, koji se nalazi oko 1.500 metara jugoistočno od Stanjevića. U vezi s tim ostalo je upamćeno da je Vladika Sveti svoje slobodno vrijeme rado provodio u šetnji na relaciji Peraj brijeg – Podhrastić – Velika česma, obilazeći i pažljivo nadgledajući kako njegove biljke rastu i napreduju.

Treba reći da tri hrasta Petra Prvog, pored centralizovane hrišćanske vjerske dogme o Svetom Trojstvu, simbolizuju i tri rane koje je zadobio u borbama na jatagan, sa Turcima (dvije rane u bici na Martinićima, a treću u borbi na Ljubotinju). Po tome je Sveti Petar Cetinjski jedinstven primjer među evropskim vladarima. Držeći u jednoj ruci krst, a u drugoj isukanu sablju, on je neposredno učestvovao i krvario u borbama sa Osmanlijama. U tom „plesu“ žednih jatagana uvijek je, sa svojim Crnogorcima, izlazio kao pobjednik, dajući na taj način nemjerljiv

i događajima, kao i o neprolaznim porukama sudbinski vezanim za ovaj podlavlčenski kraj, koji predstavlja Crnu Goru u najužem smislu riječi.



Ostaci starog hrasta na Peraj brijegu koji je nestao u požaru simbolički ukazuju na obližnje brdo Đurđevac kao mjesto rođenja najznačajnijeg među Crnojevićima – Ivan bega, kasnije utemeljitelja prijestonog grada Cetinja

Hrast na Peraj brijegu (iznad Đurđevca) istorijski simbolizuje slavnu crnogorsku dinastiju Crnojevića

Tako hrast na Peraj brijegu (iznad Đurđevca) istorij-

vjerovatnije sagradio Đurađ Đurašević – Crnojević (prvi put se pominje u dokumentima od 1403. godine, a umro je 1435. godine). Zamak je namijenio sinu Stefanici, pa je on zbog toga u istorijskim izvorima poznat kao Stefanica ili Stipanica (detaljnije vidjeti Vlado Đ. Duletić: „Zapisi sa kamena crnogorskog“, Budva, 2011, str. 76 i 77).

Budući da ovako lociran dvor nije pružao dovoljno sigurnosti u ondašnjim nemirnim i turbulentnim vremenima, Stefanica Crnojević je u prvoj četvrtini XV vijeka na obližnjem, dominantnom i prirodno zaštićenom uzvišenju podigao utvrđeni grad Đurđevac, koji je tako nazvao u čast svog oca Đurađa Đuraševića.

Na kotorskoj strani od Đurđevca i dvora Crnojevića nalazilo se prilično veliko naselje od nekih 70 kuća. U to vrijeme stanovnici ovog poborskog naselja bili su nepo-



MANASTIR STANJEVIĆI (DANAŠNJI IZGLED): Ovđe je, prije manastira, u prvoj četvrtini XV vijeka postojao dvor Crnojevića koji je sagradio Đurađ Đurašević – Crnojević i namijenio sinu Stefanici

33

Prosvjetni rad

SEPT.

2014

BROJ

27

(Nastavlja se)

U Podgorici postavljeni roboti – transformersi ČELIČNI DOBROČINITELJI – BUDNI ČUVARI GRADA

Danilo Baletić: „Povodom obilježavanja Dana državnosti postavljen je transformers u crvenoj boji, jer je ona simbol borbe koju su hrabri izvojevali za nas“



UKRASILI GRADSKA JEZGRA: Najviše pobuđuju pažnju najmlađih

Nekoliko lokacija u centru Podgorice ukraše-
no je transformersima. Ri-
ječ je o „spretnim roboti-
ma“, koje je kreirao Dani-
lo Baletić, skulptor. Impo-

zantne visine, pet i po me-
tara, upadljivih boja (pre-

Nastavljajući tradiciju objavljivanja kratke priče,

Prosvjetni rad
List crnogorskih prosvjetnih, kulturnih i naučnih radnika

Objavljuje
KONKURS

Za kratku novinsku priču

U obzir dolaze do sada neobjavljivane priče, dužine do tri stranice kucane dvanaesticom (tj. do 100 redova ili 9.000 karaktera).

Žiri će za nagradu odabrati tri najbolje priče.
Prva nagrada iznosi 300 eura, druga 200, a treća 100 eura.

Priče, pod šifrom, i sa rješenjem šifre u posebnoj koverti, slati najmasnije do 20. novembra.

Autor može da pošalje najviše dvije priče.

Rezultati konkursa biće objavljeni do 15. decembra ove godine.

Priče slati na adresu: „Prosvjetni rad“, Ul. Balšića br. 4, 81000 Podgorica (sa naznakom ZA KONKURS), ili na e-mail: prosvjetnirad@t-com.me

ovladavaju crvena i plava), kao i zanimljivih detalja poput svijetlećih očiju, izmami su komentare građana, a gradskim jezgrima dodali interesantan novi izgled. Prema riječima autora transformersi, zapravo, predstavljaju čuvare grada, te stoga svi imaju „budno oko“.

„Iako ih neki nazivaju igračkama, transformersi su teški jednu tonu. Nji-

hova imena su simbolična i povezana sa lijepim doživljajima iz djetinstva. To su 'čelični dobročinitelji' našeg grada.

Povodom obilježavanja Dana državnosti postavljen je transformers u crvenoj boji, jer je ona simbol borbe koju su hrabri izvojevali za nas“, objasnio je Baletić.

Š. B.

Regionalni evroatlantski kamp „REACT 2014“ u organizaciji NVO „Alfa centar“ iz Nikšića održan na eko katunu „Štavna“ kod Andrijevice

NOVA ZNANJA O BEZBJEDNOSNIM PITANJIMA

Učesnici kampa razgovarali su o dvije ključne teme: „Situacija u Ukrajini i potencijalni načini rješavanja krize“ i „Pozicija Crne Gore u susret NATO samitu“. Priređeno je, takođe, 16 predavanja, 10 panel diskusija, debata, tri radionice i brojni kulturni i sportski programi



MLADI FORMIRALI MREŽU POZITIVNE ENERGIJE I POVJERENJA: Polaznici kampa

Organizaciji NVO „Alfa centar“ iz Nikšića u eko katunu „Štavna“ kod Andrijevice održan je sedmi Regionalni evroatlantski kamp za mlade „REACT 2014“.

Učesnici kampa razgovarali su o dvije ključne teme: „Situacija u Ukrajini i potencijalni načini rješavanja kri-

ze“ i „Pozicija Crne Gore u susret NATO samitu“. Priređeno je, takođe, 16 predavanja, 10 panel diskusija, debata, tri radionice i brojni kulturni i sportski programi.

Obraćajući se učesnicima kampa, ambasador Slovenije Vladimir Gasparič istakao je značaj ove ljetnje škole i

veoma važnu ulogu u informisanju i obrazovanju građana o evroatlantskom putu Crne Gore.

Šefica Odjeljenja za medije i kulturu Ambasade SAD Sanšajn Ajson istakla je način i koncepciju ovog kampa kao pravi primjer umrežavanja mladih ljudi iz velikog broja

Fondacija Petrović Njegoš pomaže ugroženima sa poplavljenim područja
LJETOVANJE ZA ĐECU IZ KRALJEVA



Mališani iz poplavljenih područja odmarali na Crnogorskom primorju

U cilju pomoći ugroženima od poplava, Fondacija Petrović Njegoš organizovala je besplatan ljetnji odmor za 30 osnovaca iz Kraljeva. Oni su boravili u hotelu „Grand“ na Cetinju, a svakodnevno su imali izlete do primorskih gradova i brojne

edukativne i rekreativne radionice.

Tokom sedmodnevnog boravka u Crnoj Gori mališani su posjetili Lovćen, Ivanova korita, Buljaricu, Ulcinj, Stari Bar, Bečići, Jaz, a priređen im je i obilazak Skadarskog jezera brodom. Na izletima do mora druš-

tvo su im pravili njihovi vršnjaci sa Cetinja.

Fondacija Petrović Njegoš obezbijedila je za goste iz Kraljeva prikladne poklone (naučare za sunce, peški-
re za plažu i majice) koji su im omogućili ugodan boravak na plaži.

O. Đ.

različitih zemalja i način na koji se zajednički izazovi uspješnije i brže rješavaju ukoliko se međusobno saraduje. Prema njenim riječima, „Alfa centar“ je organizacija koja dugo godina kontinuirano i veoma posvećeno doprinosi jačanju povjerenja građana u opravdanost članstva u Alijansi.

Olaf Poešk iz Ambasade Njemačke u Crnoj Gori naglasio je jasnu podršku zemalja NATO partnera crnogorskom stremljenju u članstvo ove organizacije, ističući potrebu jačanja demokratije i vladavine prava, kao zajedničke vrijednosti.

Organizatori ističu da su mladi iz 24 zemlje već formirali mrežu pozitivne energije i povjerenja, spremni da usvajaju nova znanja o bezbjednosnim pitanjima i sličnostima EU i NATO.

O. Đ.

LIST CRNOGORSKIH PROSVJETNIH, KULTURNIH I NAUČNIH RADNIKA
IZDAVAČ: ZAVOD ZA UDŽBENIKE I NASTAVNA SREDSTVA PODGORICA

ODGOVORNI UREDNIK: dr Goran Sekulović

List izlazi mjesečno. Godišnja pretplata 8,80 eura, polugodišnja 4,40 eura
Broj žiro računa: 510 - 267 - 15

VEB-SAJT: www.zuns.me/prosvjetnirad

UREDNIŠTVO I ADMINISTRACIJA: Ulica Balšića br. 4

tel/fax: 020/ 231-254 i 020/ 231-255; mob: 067/ 222-982; e-mail: prosvjetnirad@t-com.me

Rukopisi se ne vraćaju

Prosvjetni rad
List crnogorskih prosvjetnih, kulturnih i naučnih radnika

ЂЕЧИЈИ СВИЈЕТ

Осма школа језика и културе намијењена ђеци црногорских исељеника одржана на Ивановим коритима КРЕАТИВНО УПОЗНАВАЊЕ СА ПОСТОЈБИНОМ

– Школу посетила директорица Завода за уџбенике и наставна средства Зоја Бојанић Лаловић

– Настава у оквиру школе извођена по посебним образовним програмима за црногорску дијаспору, а свим полазницима Школе организатори су обезбиједили и комплет уџбеника „Црна Гора моја постојбина“.



Пошета Његошевом маузолеју

Искуство које се памти:

ХУГО СИНИШТАЈ: Мени је овђе супер

„Мени је овђе супер. Учимо и дружимо се. Највише волим слободно вријеме, али и то што сам унаприједио знање црногорског језика. Много ми се свиђа храна, а волио бих да дођем и сљедеће године“, каже петнаестогодишњи Хуго Сиништај из Француске.

ЈУРГЕН ЂАКОВИЋ: Желим да научим црногорски језик

„Моја породица је из Црне Горе, зато ја желим да научим црногорски језик. Овђе узивам, највише волим дружење и слободно вријеме, спортска такмичења и витешке игре. Учење језика је интересантно али и јако тешко; ипак, чини ми се да сам напредовао“, ријечи су његовог вршњака Јургена Ђаковића који живи у Албанији.

СЕДА АЛБАУРАК: Моји ђед и баба говоре само црногорски језик

Седа Албаурак истиче да њени ђед и баба говоре само црногорски језик, па би зато јако вољела да га научи.

„Надам да ће и баба и ђед бити одушевљени новим ријечима које сам научила“, закључује она.

АНА КИЛИБАРДА: Пресрећна сам што сам овђе и желим да се вратим

„Ја језик знам, долазим сваке године у Црну Гору, а за Школу сам први пут чула“, каже Ана Килибарда из САД-а и додаје: „Пресрећна сам што сам овђе и желим да се вратим. Са друговима и другарицама остаћу у контакту и након завршетка Школе.“



На Ивановим коритима одржана је 8. Лџетња школа језика и културе „Црна Гора моја постојбина“, намијењена ђеци црногорских исељеника, коју организују Управа за дијаспору и Завод за школство Црне Горе.

Школа је трајала од 20. до 30. јула, а похађало ју је 60 полазника узраста од 9 до 15 година, из 10 земаља: Турске, Албаније, Србије, Словеније, Босне и Херцеговине, САД-а, Хрватске, Француске, Њемачке и Италије.

Излети на Цетиње, до подловћенског села Долови, као и маузолеја на Ловћену

Током десетодневног боравка, учења и дружења у одмаралишту „Ловћен – Бечићи“, ђеца из дијаспоре имала су прилику да на забаван начин упознају своју постојбину кроз колаж образовних радионица из црногорског језика и књижевности, историје, географије, музичке и ликовне умјетности, баштине, као и путем разних спортских активности.

Настава у оквиру Школе изводила се по посебним об-

 **Prosvjetni rad** 
List crnogorskih prosvjetnih, kulturnih i naučnih radnika

Објављује

КОНКУРС

За најбољу причу и пјесму ученика

Здраво ђевојчице, здраво дјечаца!
Надам се, да сте се лијепо одморили. Неко на мору, неко на планини, вјерујем да је и на селу било авантура. Ко је остао у свом граду, вјероватно није било досадно. Уз дружење, интересантну књигу било је и добрих филмова. Послије одмора, септембар, и дуга ђачка олимпијада знања до сљедећег јуна. Важно је учествовати. Поред те редовне олимпијаде у школи, биће и једна литерарна. Најбољи ће бити награђени и слављени. О чему је ријеч?
Изнаенађење!
Ево, о чему је ријеч: Ђечија страна најављује конкурс за најбољу причу и најбољу пјесму. Тема је слободна. Што ће бити занимљивих авантура и догађаја...
Награде су сљедеће:
За причу додјељују се сљедеће награде:
Прва награда – зимовање на Веруши
Друга награда – комплет ЦД Фестивала „Наша радост“
Трећа награда – књига (награду дијели пет ученика)
За пјесму додјељују се сљедеће награде:
Прва награда – зимовање на Веруши
Друга награда – комплет ЦД Фестивала „Наша радост“
Трећа награда – књига (награду дијели пет ученика)
Прву и другу награду је обезбиједио Дјечји савез Подгорице, а трећу Завод за уџбенике и наставна средства из Подгорице.

Радове слати најкасније до 20. новембра, а резултати конкурса биће објављени до 15. децембра ове године.
Радове можете слати на адресу „Провјетни рад“, Ул. Балшића бр. 4, 81000 Подгорица (са назнаком „ЂЕЧИЈА СТРАНА“), или на e-mail: prosvjetnirad@t-com.me

Видимо се сљедеће године

Прва Лџетња школа „Црна Гора моја постојбина“ организована је 2007. године, а до сада ју је кроз седам генерација полазника похађало преко 350 полазника. Уз бројне садржаје који се организују сваке године потомци наших исељеника су у прилици да остваре тјешњу везу са својом постојбином. Несумњиво је да су ђеца и ове године са собом понијела нова знања о земљи својих предака – својој постојбини, али и лијепа сећања на дружење, многа пријатељства и познанства која ће трајати и након завршетка Школе без обзира на језичку и просторну удаљеност полазника. Сузе на растанку и обећања „видимо се сљедеће године“ довољно говоре о успјешности пројекта и утисцима полазника Школе.

Н. Н.

ИЗМЕЂУ ПРИРОДНЕ И ЕЛЕКТРОНСКЕ ИГРЕ

Борислав Јовановић: „Ја тротинет и интернет“, Удружење црногорских писаца за ђецу и младе, Подгорица 2014.

Збирка „Ја тротинет и интернет“ састављена је од пет циклуса: „Чаробна чарапа“, „Штрумфета“, „Компјутеру, компјутеру“, „Волим библиотеку“ и „Како је сунце добро“. Јасно је да већ и сами наслови циклуса, па и цијеле збирке, сугеришу којом врстом енергије ће се ове пјесме хранити и којом нијансом ружичасте боје ће њихов плашт бити уљепшан. Чаробна чарапа – нема сумње да доминира машта ђетета. Штрумфета – свијет цртаних филмова, а у њему једна једина ђевојчица. У мору плавокапих дјечака. Компјутеру, компјутеру – технологија се не мо-

же склонити, и не треба је ни склањати из ђечијег свијета. Волим библиотеку – ђед опрезно опитује ђеци вриједне стране сопственог ђетињства, потајно се надајући да ће оно тако и кроз унучиће наставити да траје. Како је сунце добро – љепоте природе, вјечитог ослонца ђечијег одрастања. Али – опрез са насловом цијеле збирке! Шта ће читалац очекивати кад само наслов прочита? Тротинет – у реду. Има ли јасније поруке да ће ђеца у збирци да јуре и да се играју!? То је њихов свијет. Али интернет? Је ли то свијет ђетета или свијет ђеда? Е, у овој збирци то

је заправо свијет који ђецу и ђедове и спаја и раздваја! Вед пјесник се заиста часно бори против лоших страна, рекао бих против деформација компјутерске и интернетовске апсолутизације, указујући (опет неопходни дух дидактике) на све што се губи ако се вријеме и пажња потпуно преда у руке технолошког тиранина.

Оно што би требало истаћи у вези са пјесничким поступком, поред добре версификације и сасвим поузданог баратања структуром стиха и пјесме, то је наглашена, изузетно успјешна, употреба неких пјесничких фи-

гура. Прије свих анафоре и епифоре. Разумљивим ријечима речено; више узастопних, стихови почињу истим ријечима, или се завршава истим ријечима. Ефекат тих стилских фигура знан је, а овај пјесник их је сјајно уклопио са осталим елементима стила и метрике. Навешћу примјер:

„Час је плава, час црвена / Час је жута, час зелена. / Час је на нози, час је нема / Чарапа несташна и малена“.

Сагледавши још једанпут све карактеристике ове одличне збирке, аутор овог текста мора признати да је његов покушај инаугурације „по-



езије коју пишу ђедови“ само један од начина да се приступи лијепим пјесмама, а да се жанровска и стилска преплитања и даље отимају и измичу свакој контроли. А све у славу свијета ђетињства и одрастања, тог најчаробнијег од свих свјетова.

Јово Кнежевић

ВЈЕТАР И ПТИЦА

Високо на небу играју вјетар и шарена птица.
Како можеш да летиш кад немаш крила? – упита птица.
Моја крила су невидљива – одговори вјетар и разбаруши јој шарено перје.
Ко те научио да летиш?
Вјетрови са планине.
Гдје ти је мати?
Чека ме у крошњи старе трешње.
Ту је и моје гнијездо – зацвркута шарена птица.
Ја га чувам – рече вјетар.
Зашуми и слетје на црвену трешњу.

ЗВОНЧИЋ И ЛЕПТИР

Плави звончић умива лице јутарњом росом.
На његов лист слетје лептир.
Баш си неваспитан! – рече звончић.
Зашто? – зачуди се лептир.
Прекинуо си ми умивање – љутито одговори.
Извини, твоје латице пуне су бистре росе, пожелио сам да окупам бијела крила – стидљиво се правда лептир.
Звончић се заљуља и бисерним капима окупа лептира.
Хвала ти, плави звончићу – прошапута лептирић.
У јутарњој свјетлости грле се плави звончић и бијели лептир.

Блага Журић

САН

У сну живи једна птица од цвркута сасвим плава, сан је лијепа несвјестица, сан се пјесмом препричава.

У сну благо лежи иза седам тешких брава, сан од јаве стално бјежи, сан се јавом откључава.

Валеријан Жујо



МОЈА КУЋА

Моја кућа је лијепа кућа, љепша од сваког гнијезда; њу сунце воли, а до сванућа грли је свака звијезда.

Моја је кућа на крају села, моја кућа је много хтјела. Хтјела је бити кров за птице и ноћ за свице. Хтјела је бити дворач из бајке, из дивне бајке моје баке... Можда и насеље малих мрва у царству трава. Она је хтјела да буде длан гдје спава дан. Она је сплела изнад огњишта циглу до цигле да јој ни мрза оштре игле не могу ништа. Уз њена поткровна скривалишта птице живе.

По зидовима пауци плету мреже сиве. Око огњишта бакиној бајци дјеца се диве.

Та моја куће сва је од креча и камена па чини јој се да ко планина има рамена. И можда зато горда тако стоји и живи на крају села и прича мени, шапће сваком што је жељела, што је хтјела у своме вијеку још да буде. Можда ко галеб, птица бијела, којој се дјеца за лет нуде да би до сунца узлетјела. Ил' је та кућа дивнога лика више од свега пожељела да има много становника.

Иван Цековић

СПАСИ СУНЦЕ ТАТА

Сунце ће, тата, упасти у море! Ено, већ полако тоне! Пожури тата, спаси га, приђи са стране оне.

– Не плаши се, сине! Сунце вјешто рони. Зраци му као пераја, ујутро ће испливати они.

– А шта ће Сунце урадити ако се брдо на њега свали? Иди, спаси га, тата! Ја не могу, јер сам мали.

– Неће, сине, за брдом је мека трава. Спустио се само до јутра да одспава.

– Тата, ја се не плашим Када Сунце пада. Задржи га високо изнад села и града!

Не, Сунце не пада, то се Земља окреће. Док је тамо зима, код нас је прољеће.

Славка Кликовац

На Ивановим коритима одржан Љетњи камп француског језика

ДУХ ФРАНКОФОНИЈЕ НА ЛОВЋЕНУ

Ћеца су прије подне имала наставу, док су поподневни часови били испуњени креативним радионицама, играма, плесовима, излетима и дружењем са малишанима из суседног кампа

Истовремено са Љетњом школом за ыецу иселеника, у одмаралишту на Ивановим коритима одржан је Љетњи камп француског језика за осовце.

Овогодишња тема била је „Путовање по франкофоним земљама“. Током десет дана трајања Кампа, ыеца су прије подне имала наставу, док су поподневни часови били испуње-

ни креативним радионицама, играма, плесовима, излетима и дружењем са малишанима из суседног кампа. Школу је похађало 52 ученика, а новина је што су међу њима биле 32



Са једне од приредби

Рускиње из Белгијске школе из Будве, као и ыеца наших људи који живе и раде у Италији, Белгији итд.

Све се завршило лијепом приредбом – изложбом постера на којима су представљене земље из Африке, Азије, Европе, Америке и Океаније у којима се учи или говори француски језик. Ћеца су била изузетно задовољна што су имала прилику учити и одмарати у дивном амбијенту ловћенских падина, а тај утисак,

како је истакла координаторка кампа Едина Мандић Абдић, потврдили су бројни похвални мејлови њихових родитеља.

Педагошку екипу чинили су: Милица Никић, Драгана Тасић, Јасна Шћекић, Драгана Коњевић и Ангелос Сеиманидис. Љетњи камп француског језика организује Удружење професора француског језика у сарадњи са Заводом за школство и Француским институтом.

Н. Н.



Полазници кампа са принцом Николом Петровићем

ШКОЛА

Септембар долази,
почињу нове бриге,
школа нас дозива:
Спремите дјецо књиге!

У школи су другари и стари и нови,
све наше жеље, надања и снови.

Септембар долази, школа нас зове,
а пјесма крије стихове ове:
Учење је игра, а игра дар радости!

А школа?
Школа је представа
на репертоару младости!

Ристо Вујовић
ОШ „Ловћенски партизански одред“, Цетиње

ЊЕГОШЕВА УЛИЦА

Ходам Његошевом,
трежећи поглед неки,
заљубљене липе,
цетињске кише и себе,
онако како то само дјеца знају,
душом својом искрено и њежно.
У мени све ври и зри.
Желим да трчимо Његошевом,
опијени мирисом липа,
док цетињске киша сипа ли сипа.
Корачамо тако
витки и лијеви и питамо се:
Зашто смо ту?
Због тебе, због мене?
Због опојног мириса липа?
Због кише?
Или су немири наши
Нешто много драже
и нешто много више?

Лука Арсовић
ОШ „Ловћенски партизански одред“, Цетиње

ДА НАМ ОПЕТ ГРАД ПОЗЛАТИ

Дошла нам је јесен жута,
одмориле покрај пута;
одлучила да се врати,
да нам опет град позлати.

И док крошње њежно шуште,
да на земљу тепих спусте.

Има воћа на све стране,
поклоне нам јесен даје,
повиле се пуне гране.

Јована Вујовић
ОШ „Ловћенски партизански одред“, V-1, Цетиње

ОБРАДОВАО САМ СЕ

Волим кад се обрадујем, насмијем и одушевим, јер ме то опушта и чини ме срећним.

Једног дана вратио сам се из школе нерасположен. Пресвукао сам се, вечерао, а онда је тата рекао да идемо код ђеда. Обрадовао сам се јер јако волим да проводим вријеме са њим. Ми обично идемо у његову собу и ђед ми показује разне предмете из своје ризнице, и прича занимљиве приче. Надао сам

се да ће и овог пута бити тако.

Кад сам дошао он је већ био у соби. Сједио је у старој похабаној фотељи и нешто читао. Књиге су му биле расуте свуда унаоколо. Неке су биле угуране на полице, друге разбацане по поду. Полуотворене шепуриле су се у свом царству. Код мог ђеда је увијек такав неред. На средини собе је био радни сто а испод прозора стаклена витрина

у којој се налазио прави бућкуриш свакојаким дрангулија.

Ђед се обрадовао кад ме је угледао, и рекао ми да сам дошао баш у право вријеме, јер ми је припремио једно изненађење. Обожавам изненађења, јако сам се узбудио. Једва сам дочекао да добијем то „киндер јаје“ и видим шта је ђед ставио у њега. Извадио је из витрине једну стару дрвену кутију и отворио је. При-

шао сам и пажљиво загледао кутију. Очи су ми се широм отвориле од одушевљења. Да ли је то могуће? У њој се налазио џепни сат који је припадао мом праћеду. Ђед ми је коначно дао да узмем у руке кутију коју сам одавно желио да имам, али он је увијек говорио да још није вријеме да ми га да. Сат је изгледао старински и непроцјењиво. Знао сам да је проживио многе доживљаје

и да ме може на крилима маште одвести у један други свијет, свијет мојих предака.

Обрадовао сам се и пољубио га. Био сам срећан што сам добио такву вриједну породичну ствар, а нарочито сам био поносан што ми је ђед тим поклоном показао да ме сматра зрелим и одговорним.

Василије Ракочевић
ОШ „Максим Горки“
Подгорица

ИСТОРИЈСКИ КАЛЕНДАР ЦРНЕ ГОРЕ

1. септембар 1440.

ПРВИ ПОМЕН ЦЕТИЊА

У которским архивима, помен Цетиња јавља се четири деценије прије него што је на том мјесту своју нову пријестоницу засновао господар Црне Горе Иван Црнојевић. У једном судско-нотарском спису стоји како се извјесни „Тудор Ненојев Ивановић са Цетиња задужио код Луке Путинова 14 перпера и 10 гроша, како би купио панцир који му је продао которски берберин Алегрет”.

3. септембар 1797.

ПЕТАР I – ВРХОВНИ ПОГЛАВАР ЦРНЕ ГОРЕ

Представници трију црногорских нахија: Црмничке, Љешанске и Ријечке на народној скупштини изгласали су историјску одлуку да – „ми сборно дајемо полнију власт господину митрополиту Петру Петровићу да јест началник, протектор и заповједник нашег народа”. Таква одлука темељена је на схватању да је стварање независне и слободне Црне Горе крајем XVIII вијека наставак и продужење владавине династије Црнојевића, пошто је Иван Црнојевић, или његов син Ђурађ, после одласка из Црне Горе предао власт цетињском владци. То су на поменутом скупу истицали и главари трију нахија, позивајући се на христовуљ Иван-бега Црнојевића. На скупштини је такође одлучено да вођење спољне политике спада у искључиву надлежност Петра I, као врховног земаљског поглавара. Та је одлука поништила покушаје гувернадуре Радоњића да преузме иницијативу у вођењу спољне политике.

22. септембар 1796.

БИТКА НА КРУСИМА

У намјери да се искупи пораз на Мартинићима, 11. јула исте године, скадарски Махмут-паша Бушатлија са 23. хиљаде бораца кренуо је из Љешкопоља ка Цетињу. У љешанском селу Круси дочекало га је око три хиљаде Црногораца и нанијело тежак пораз његовој војсци. У тој бици погинуо је сам Махмут-паша са још 74 османска официра, а заплијењено је и 15 османских трофејних застава. По повратку с Круса, побједоносна војска с владиком Петром И, баш као и после битке на Мартинићима, у свечаном парадном строју тријумфално је ушла у Цетиње. Побједа на Крусима још више је учврстила јединство Црне Горе и Брда. Одјекнула је у читавој Европи, а најјачи утисак изазвала у Петрограду.

30. септембар 1997.

ФАКУЛТЕТ ДРАМСКИХ УМЈЕТНОСТИ

Основан Одлуком Владе РЦГ, израстао је из Одсјека за глуму, који је дјеловао у саставу Факултета ликовних умјетности на Цетинуу. У оквиру факултета, смјештеног у адаптираној згради Турског посланства, раде одсједи за глуму, режију и продукцију, а планирано је и отварање других.

ОШ „Његош” са Цетиња

МАСОВНОСТ И ДОБРИ РЕЗУЛТАТИ

Мало се ко може похвалит са тако дугом традицијом као Основна школа са Цетиња. Давне 1834. године почела је са радом у цетињском манастиру, па преко приватних кућа, до првог јубилеја 1934 године. када је школа добила зграду у којој је и данас. Ова васпитно образовна ситуација носилац је свих

савремених реформских токова. Стваралаштво и креативност је оно чиме се ова школа оправдано са поносом дичи.

У школи наставу похађа 590 ученика и највећи број њих је укључено у петнаестак секција, како младих тако и старијих разреда, које својим активностима обиљежавају све зна-

чајне датуме везане, како за живот школе, тако и локалне заједнице и државе.

У свим млађим разредима раде ликовне, литерарне, драмске и плесне секције које својим програмима обиљеже пријем првака, дан школе, Ђечију неђељу, 8. март, Дан ђечије књиге. У старијим разредима морамо похвалити рад секција: млади хемичари и биолози, секција роботике, шаховска, хорска и спортска.

Наши гости су писци ће се промовишу нове књиге. На тим промоцијама учествују и наши чланови литерарне секције. Наша школа, тачније Млади хемичари и биолози организују такмичење на коме учествују школе из Ријек-Црнојевића, Херцег

МАЛА ГАЛЕРИЈА



Едина Чоковић, ОШ „Југославија”, Бар



Нина Звицер, Тиват



Вања Латковић, ОШ „Његош”, Цетиње



Сцена из драмске представе

Новог, Зеленике, Бијеле и Цетиња. Циљ кви-за је унапређење међушколске сарадње и дружење ученика. Најбројнија је шаховска секција коју похађа више од 170 ученика. На прољећном турниру у Подгорици наша екипа је освојила треће мјесто. Нашим састанцима секције присуствују и наши најпознатији велемајстори.

Школа је ове године добитник 13-о новембарске награде Пријес-

тонице, за постигнуте резултате у васпитно-образовном процесу. Учесници смо и Демократских радионица, пројеката „Школа без насиља”, „Превенција наркома-није” и „Предузетничко учење”.

Нашим радом смо оправдали епитет „луче просветитељства”. Настављамо даље, жељни нових успјеха и награда.

Весна Кнежевић,
помоћник директора



Излажу мали сликари

ZA NASTAVU

Godina XXI // SEPTEMBAR 2014 // Broj 157

FIZIKA – PREDUZETNIČKO UČENJE ENERGIJA I PREDUZETNIŠTVO (VIII RAZRED)

Ishodi učenja: Znanja:	<ul style="list-style-type: none">– Definirati kriterijume potrebne za donošenje odluke na individualnom i grupnom nivou i objasniti njihov uticaj– Izračunati produktivnost i utvrditi komparativne prednosti– Objasniti važnost propratnih troškova i održivog planiranja (razmišljati zeleno) za preduzetničke delatnosti– Utvrditi korake u rješavanju problema i rizike i dati primjer za svaki– Razviti preduzetničku ideju– Objasniti javna dobra i dati primjere
Ishodi učenja: Vještine:	<ul style="list-style-type: none">– Pokazati sposobnost individualnog i rada u timovima kao i saopštavanja ideja drugima na efikasan način– Pokazati sposobnost za kreativno i inovativno razmišljanje, vještine planiranja, delegiranja i vođenja tokom grupnog rada– Izraditi matricu donošenja odluka– Pokazati sposobnost prepoznavanja i navođenja rizika– Odrediti ekološke posljedice njihovih akcija– Ilustrovati sposobnost za rješavanje problema i donošenja odluka zajedno sa drugima– Pokazati sposobnost ocjenjivanja rezultata i procesa iz grupnog rada– Predstaviti preduzetničku ideju– Ocijeniti svoja sredstva kompetencije
Ishodi učenja: Stavovi:	<ul style="list-style-type: none">– Preuzeti inicijativu za umrežavanje sa pojedincima i grupama– Pokazati sposobnost za samostalni rad– Pokazati sposobnost poštovanja drugih– Pokazati sposobnost prihvatanja inovacija i promena– Pokazati odgovornost za javna dobra
Ciljevi / zadaci časa: Obrazovni:	<ul style="list-style-type: none">– Razumijevanje da je svuda oko nas energija i šta je energija– Razumijevanje šta su obnovljivi izvori– Razumijevanje šta su neobnovljivi izvori– Prepoznavanje raznih izvora energije– Usvajanje novih saznanja, sami traže informacije na internetu– Razumijevanje prednosti i nedostataka raznih izvora energije– Navođenje primjera za obnovljive izvore
Vaspitni: Funkcionalni:	<ul style="list-style-type: none">– Sticanje znanja o energiji i njenim izvorima, kao i o njihovim prednostima i nedostacima koji utiču na našu planetu– Razvijanje sposobnosti opažanja, samostalnog zaključivanja, korišćenja savremenih sredstava za nastavu, razvijanje pozitivnog odnosa prema radu i interesa za fiziku– Razvijanje smisla za posmatranje i uočavanje fizičkih pojava, kao i sposobnost samostalnog traženja rješenja i saznanja i logičkog mišljenja

Oblici rada:	Grupni, individualni, frontalni
Nastavne metode:	Monološka, dijaloška, kooperativno učenje, ilustrativno- demonstrativna, diskusija, video prezentacija, debata
Nastavna sredstva / pomagala:	Nastavni listići, lap-top, projektor, bim, pisani materijal, materijal za eksperimente, panoi, poster, brošure, fotografije
Novi pojmovi:	Energija, obnovljivi izvori, neobnovljivi izvori, održanje energije
Korelacija:	Fizičko vaspitanje, geografija, biologija sa ekologijom, hemija

AKTIVNOSTI UČENIKA:	Rješavaju ukrštenicu, slušaju, diskutuju, polemizuju, prezentuju materijal koji su prethodno uradili po uputstvu nastavnika, analiziraju komentarišu
---------------------	--

Scenario časa:

Učenici su podijeljeni u 4 grupe

1. Nastavnica zajedno sa učenicima radi ukrštenice da bi na zanimljiv način došli do teme o kojoj će se razgovarati i rade zadatke iz priloga.



2. Nastavnica daje uvodno izlaganje:
Energija utiče na skoro sve ljudske aktivnosti: energijom grijemo domove, ona je pogon za naše automobile, pomoću nje obrađujemo zemlju i ona pokreće sve naše mašine. Eksploatacija svjetskih izvora energije podigla je naše standarde života do neslučenih visina. Toliko smo navikli na upotrebu energije da je život pre njenog otkrivanja jedva moguće i zamisliti.
3. Predstavnici grupa predstavljaju timske projektne radove i prezentacije koje su pripremili:
Prva grupa – projektni pano – Energija
Druga grupa – projektni pano – Vrste energije
Treća grupa – projektni pano – Neobnovljivi oblici energije
Četvrta grupa – projektni pano – Obnovljivi oblici energije
4. Učenici vode debatu o obnovljivim i neobnovljivim oblicima
 - o Prezentuju prednosti obnovljivih izvora
 - o Analiziraju negativne efekte neobnovljivih izvora
 - o Predlažu kako uštedjeti ovu energiju koju sada koristimo
 - o Objašnjavaju koja je svrha duplih prozora, čemu služe zavjese, kako poboljšati izolaciju doma ili škole.
5. Nastavnica zadaje domaći zadatak da naprave zajedničku prezentaciju o svojim idejama

Zadaci procjene:
Učenici će svoje saznanja o energiji i radu prenijeti svojim vršnjacima i roditeljima što će doprinijeti boljoj svijesti o prednostima nekih vrsta energije. Takođe, učenici će prenositi saznanja kako na što bolji način uštedjeti energiju koju koristimo sada.
Napomene nastavnika/ce:
Ciljevi i ishodi učenja se mogu realizovati kroz tri časa nakon što učenici urade prezentaciju i urade razne zanimljive zadatke (prilozi).
Rezultati koje treba ostvariti:
– učenici treba da se snalaze u grupi i da poznaju osnove timskog rada; – učenici treba da završe projektni zadatak u predviđenom vremenskom roku, da savladaju nove termine i usmeno prezentovanje.
Kriterijumi za evaluaciju:
– da se ne udaljavaju od zadate teme; – prezentacija i projektni rad treba da su zanimljivi, tačni, koncizni i pregledni.
Očekivanja:
– saradnja u grupi; – ispunjavanje svojih zaduženja u okviru grupe; – poštovanje vremenskog okvira; – prikupljanje informacija putem interneta; – poznavanje novih termina.
Metodologija ocjenjivanja:
– rezultat koji će se ocjenjivati će biti u okviru prezentacije, usmenog izlaganja, kvaliteta urađenog domaćeg zadatka; – ocjenjivanje se vrši na nivou grupe i na individualnom nivou na osnovu izlaganja svakog člana grupe prilikom ispunjavanja sopstvenih zaduženja.
Osvrt na realizaciju časa:

Prilozi:

Prilog 1



JEZIČKA ZAGONETKA

Dolje se nalaze riječi koje su povezane sa energijom, ali su slova izmiješana.

A. Odgonetni koje su to reči.

B. Zaokruži riječi koje označavaju obnovljive izvore energije.

GAULJ _____

FANTA _____

ULARANKEN RIENGEJA _____

CUSEN _____

EATJRV _____

AOVD _____

LJZMEA _____

NURUTŠAANJ RNEAGEJI _____

LKEARNTČEI EJNGRIEA _____

Prilog 2

OsMoSmjErKa

H	A	V	E	O	Z	A	T	F	A	N	S	I	V	
I	J	J	K	A	V	O	D	A	B	I	U	Š	J	N
D	F	E	R	A	Z	D	K	S	B	L	S	Č	E	U
R	O	T	N	B	I	O	G	O	R	I	V	O	T	K
O	U	A	S	E	Z	P	Z	S	Č	A	A	S	R	L
E	I	R	D	U	R	A	O	D	Ž	Ć	V	I	E	E
L	S	H	B	I	O	G	A	S	Ć	Č	Š	L	Nj	A
E	A	O	K	G	O	E	I	Z	V	O	R	I	A	R
K	L	R	K	S	P	R	F	J	P	L	Z	D	Č	N
T	A	Š	P	G	U	R	F	C	A	E	P	L	A	A
R	T	R	E	Z	Š	N	E	Z	H	F	A	U	K	C
A	M	I	L	P	Š	S	C	O	H	R	V	E	S	I
N	D	T	O	G	E	I	U	E	P	F	J	J	A	L
A	K	Ć	O	J	Đ	Đ	O	K	A	S	A	A	T	I
S	J	Ć	M	P	A	S	A	M	O	I	B	M	I	M

U tabeli nađi i obilježi sljedeće riječi vezane za energiju i njene izvore:

- Biogorivo
- Plima
- Vjetrenjača
- Talasi
- Biomasa
- Vjetar
- Sunce
- Biogas
- Nafta
- Mjesec
- Voda
- Energija
- Hidroelektrana
- Osjeka
- Izvori

Prilog 3: Lavirint

Pomozite Robotiću da stigne do očuvane planete na kojoj će naći sve vrste obnovljivih izvora energije.

- Je li ugalj obnovljivi izvor energije?
- Mogu li vjetroelektrane biti višoj od 50 m?
- Da li se najviše energije na svijetu trenutno dobija iz energije vjetra?
- Mogu li obnovljivi izvori nestati?
- Je li sunčeva energija obnovljiva?
- Da li je nuklearna energija obnovljiva?
- Imamo li u Crnoj Gori rudnik uglja?
- Može li se energija vode koristiti za mljevenje žita?

Jesi li siguran/na da si predhodno pitanje tačno odgovorio/la?

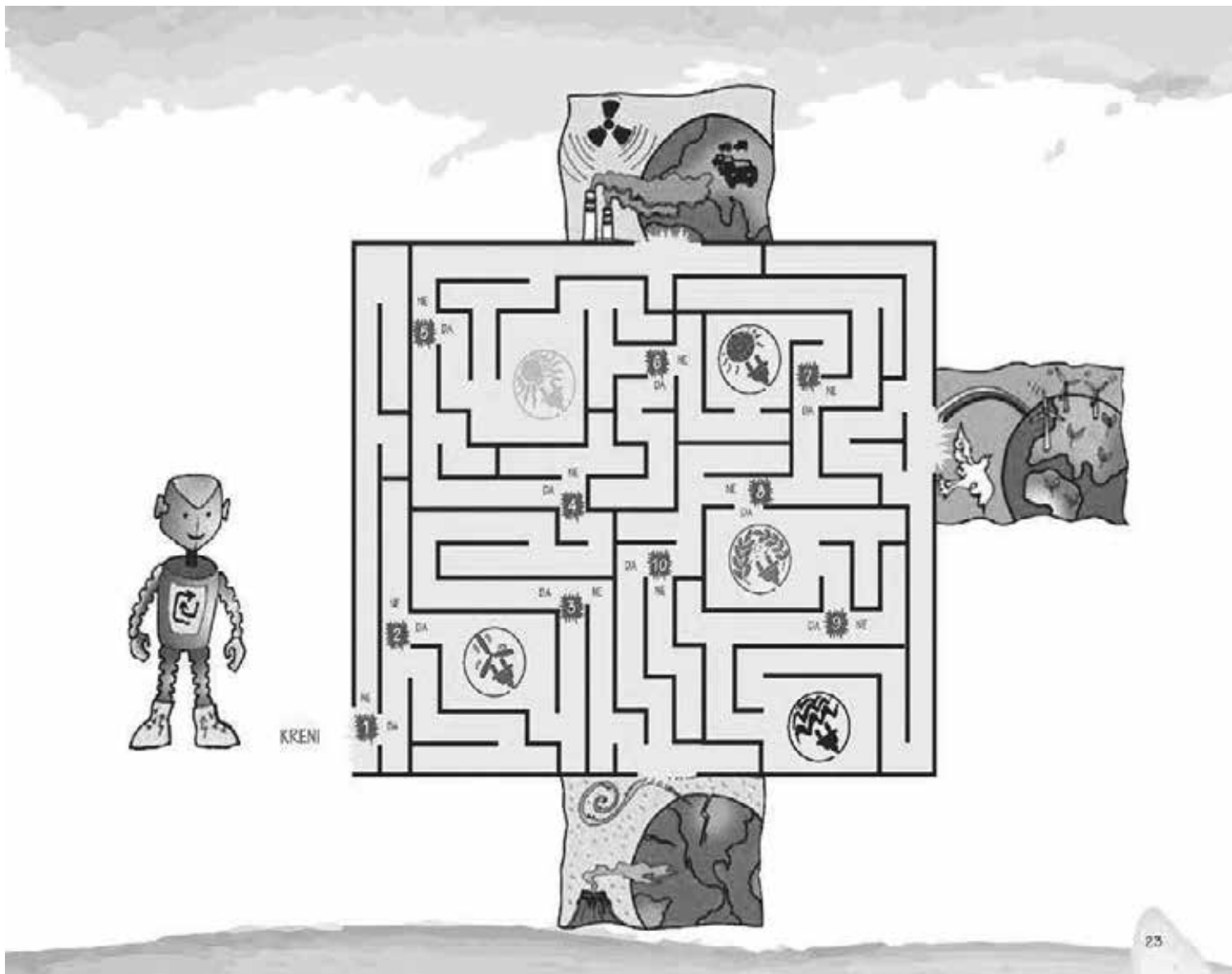

23

Marina Petrović
nastavnica fizike
OŠ „Jugoslavija“, Bar

DRŽAVNO TAKMIČENJE 2014. SREDNJA ŠKOLA

MATEMATIKA

ZADACI

1. Neka je n prirodan broj veći od 1 i neka je p prost broj takav da je broj $p-1$ djeljiv sa n i broj n^2-1 djeljiv sa p . Dokazati da je $p = n^2 + n + 1$.
2. Na stranici AC trougla ABC odabrana je tačka D tako da važi $2 AD = DC$. Neka je tačka E podnožje normale spuštene iz tačke D na stranicu BC , i neka je tačka F presjek pravih BD i AE . Ako je poznato da je trougao BEF jednakostraničan, dokazati da je $\angle ADB = 90^\circ$.
3. Neka su x, y, z i t pozitivni brojevi za koje važi $x + y + z + t = 1$

Dokazati da važi

$$\left(\frac{1}{x}-1\right)\left(\frac{1}{y}-1\right)\left(\frac{1}{z}-1\right)\left(\frac{1}{t}-1\right) \geq 81$$

4. Neka su a i b cijeli brojevi tako da je $a \neq 0$ i $f(x) = ax^2 + bx + 2$ kvadratni trinom takav da važi

$$f(x) \geq \sqrt{2}(x^2 + 1) \text{ za svaki realan broj } x.$$

Dokazati da važi:

$$f(x) > \sqrt{2}(x^2 + 1) \text{ za svaki realan broj } x.$$

5. Prirodni brojevi od 1 do $2n$ zapisani su u proizvoljnom poretku, a zatim je ispod svakog od njih napisan njegov redni broj u tom nizu. Svaki broj je potom sabran sa svojim rednim brojem. Dokazati da među tako dobijenim brojevima postoje dva broja čija je razlika djeljiva sa $2n$.

RJEŠENJA

1. Iz uslova $n \mid p - 1$ sledi da mora biti $p > n$. Dalje iz uslova $p \mid n^2 - 1 = (n - 1)(n^2 + n + 1)$ i prethodne činjenice da je p prost broj veći od $n - 1$, sledi da $p \mid n^2 + n + 1$. Iz datog uslova

$n | p - 1$ slijedi da je $p = kn + 1$ za neki prirodan broj k . Dakle, mora biti $kn + 1 | n^2 + n + 1$, odakle slijedi $kn + 1 | k(n^2 + n + 1) = kn^2 + kn + k$. Otuda i iz činjenice da $kn + 1 | n(kn + 1) = kn^2 + n$, dobijamo da važi $kn + 1 | (kn^2 + kn + k) - (kn^2 + n) = (k - 1)n + k$. Otuda slijedi $kn + 1 | (k - 1)n + k - (kn + 1) = k - n - 1$, pa stoga mora biti $k - n - 1 = 0$ ili $kn + 1 \leq |k - n - 1|$. Međutim, ako je $kn + 1 \leq |k - n - 1|$, tada otuda i iz činjenice da za svako $k \geq 1$ i $n \geq 2$ važi $|k - n - 1| < k + n$ dobijamo $kn + 1 < k + n$, odnosno $k(n - 1) < n - 1$, što je nemoguće zbog $k \geq 1$ i $n \geq 2$. Dakle, mora biti $k - n - 1 = 0$, odnosno $k = n + 1$, pa je stoga $p = kn + 1 = (n + 1)n + 1 = n^2 + n + 1$, što se i tvrdilo u zadatku.

2. Neka je tačka K sredina duži DC , tj. važi $AD = DK = KC$ (Slika). Uočimo da su uglovi trougla DEB redom $\angle DEB = 90^\circ$, $\angle DBE = 60^\circ$ i $\angle BDE = 30^\circ$. Nadalje važi $\angle DEF = \angle DEB - \angle BEF = 90^\circ - 60^\circ = 30^\circ$. Dakle, trougao DFE je jednakokraki i stoga važi $DF = FE = BF$. Povucimo srednju liniju FK trougla BDC . Kako je srednja linija FK trougla BDC paralelna osnovici BC , dobijamo $\angle DFK = \angle DBC = 60^\circ = \angle BFE = \angle DFA$, odnosno $\angle DFK = \angle DFA$. Dakle, duž FD predstavlja i srednju liniju i simetralu ugla trougla AFK , pa je stoga FD ujedno i visina trougla AFK . Otuda slijedi $\angle ADF = 90^\circ$, odnosno $\angle ADB = \angle ADF = 90^\circ$, što se i tvrdilo u zadatku.

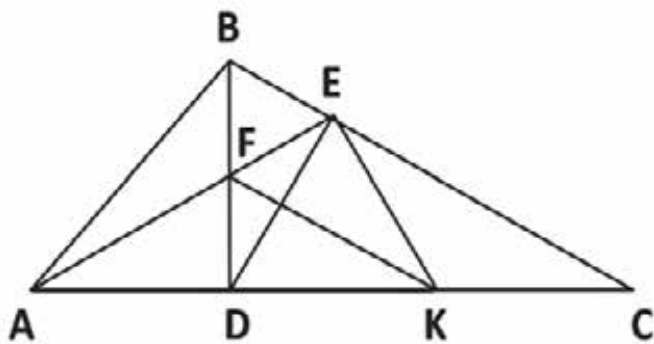

Slika

3. Data nejednakost se može napisati u obliku

$$\left(\frac{1-x}{x}\right)\left(\frac{1-y}{y}\right)\left(\frac{1-z}{z}\right)\left(\frac{1-t}{t}\right) \geq 81$$

odnosno koristeći dati uslov $x + y + z + t = 1$, gornja nejednakost je ekvivalentna sa

$$\left(\frac{y+z+t}{x}\right)\left(\frac{x+z+t}{y}\right)\left(\frac{x+y+t}{z}\right)\left(\frac{x+y+z}{t}\right) \geq 81.$$

Gornju nejednakost možemo pisati u obliku

$$\left(\frac{y}{x} + \frac{z}{x} + \frac{t}{x}\right)\left(\frac{x}{y} + \frac{z}{y} + \frac{t}{y}\right)\left(\frac{x}{z} + \frac{y}{z} + \frac{t}{z}\right)\left(\frac{x}{t} + \frac{y}{t} + \frac{z}{t}\right) \geq 81. \quad (1)$$

Na osnovu nejednakosti između aritmetičke i geometrijske sredine (za tri broja) dobijamo

$$\frac{y}{x} + \frac{z}{x} + \frac{t}{x} \geq 3 \cdot \sqrt[3]{\frac{yzt}{x^3}}. \quad (2)$$

Na analogan način dobijamo sljedeće tri nejednakosti:

$$\frac{x}{y} + \frac{z}{y} + \frac{t}{y} \geq 3 \cdot \sqrt[3]{\frac{xzt}{y^3}}, \quad (3)$$

$$\frac{x}{z} + \frac{y}{z} + \frac{t}{z} \geq 3 \cdot \sqrt[3]{\frac{xyt}{z^3}}, \quad (4)$$

$$\frac{x}{t} + \frac{y}{t} + \frac{z}{t} \geq 3 \cdot \sqrt[3]{\frac{xyz}{t^3}}. \quad (5)$$

Konačno, množenjem nejednakosti (2), (3), (4) i (5), dobijamo

$$\left(\frac{y}{x} + \frac{z}{x} + \frac{t}{x}\right)\left(\frac{x}{y} + \frac{z}{y} + \frac{t}{y}\right)\left(\frac{x}{z} + \frac{y}{z} + \frac{t}{z}\right)\left(\frac{x}{t} + \frac{y}{t} + \frac{z}{t}\right) \geq 3^4 \cdot \sqrt[3]{\frac{x^3 y^3 z^3 t^3}{x^3 y^3 z^3 t^3}} = 81,$$

što predstavlja nejednakost (1), a time je dokazana i data nejednakost.

4. Stavimo $h(x) = f(x) - \sqrt{2}(x^2 + 1)$. Tada je

$$h(x) = ax^2 + bx + 2 - \sqrt{2}(x^2 + 1) = (a - \sqrt{2})x^2 + bx + (2 - \sqrt{2}).$$

Po uslovu zadatka mora biti $h(x) \geq 0$ za svaki realan broj x , pa otuda i na osnovu gornjeg izraza slijedi da mora biti $a > \sqrt{2}$. Pretpostavimo da ne važi tvrđenje zadatka, tj. da postoji realan broj x_1 za koji je $h(x_1) = 0$. Tada je x_1 dvostruki korijen kvadratne jednačine $h(x) = 0$, jer u protivnom, ako bi za drugi njen (realan) korijen x_2 važilo $x_2 \neq x_1$, uzmimo na primjer $x_1 < x_2$, tada bi bilo $h(x) < 0$ za svako $x \in (x_1, x_2)$, što je u suprotnosti sa pretpostavkom da je $h(x) \geq 0$ za svaki realan broj x . Kako je stoga x_1 dvostruki korijen jednačine $h(x) = 0$, to za diskriminantu D od $h(x)$ na osnovu gornjeg izraza mora biti

$$D = b^2 - 4(a - \sqrt{2})(2 - \sqrt{2}) = 0,$$

odakle slijedi

$$(b^2 - 8a - 8) + (4a + 8)\sqrt{2} = 0.$$

Kako su po pretpostavci a i b cijeli brojevi, iz gornje jednakosti dobijamo $4a + 8 = 0$ i $b^2 - 8a - 8 = 0$, odnosno $a = -2$ i $b^2 = -8$. Otuda slijedi da b nije realan broj, a samim time ni cijeli broj, čime je dobijena kontradikcija. Dakle, mora biti $h(x) > 0$ za svaki realan broj x , što se i tvrdilo u zadatku. (Očigledno je da na primjer, kvadratni trinom $f(x) = 2x^2 + 2$ zadovoljava uslove zadatka).

5. Neka su redom zapisani brojevi a_1, a_2, \dots, a_{2n} i neka su njihovi redni brojevi $1, 2, \dots, 2n$. Dobijeni zbirovi su $a_1 + 1, a_2 + 2, \dots, a_{2n} + 2n$. Neka tako dobijeni zbirovi pri dijeljenju sa $2n$ daju redom količnike q_1, q_2, \dots, q_{2n} i ostatke r_1, r_2, \dots, r_{2n} , pri čemu je $0 \leq r_i \leq 2n - 1$ za svako $i = 1, 2, \dots, 2n$. Tada je

$$a_1 + 1 = 2nq_1 + r_1, a_2 + 2 = 2nq_2 + r_2, \dots, a_{2n} + 2n = 2nq_{2n} + r_{2n}.$$

Sabiranjem gornjih jednakosti i označavajući tako dobijen zbir sa S dobijamo

$$S = (a_1 + 1) + (a_2 + 2) + \dots + (a_{2n} + 2n) = 2n(q_1 + q_2 + \dots + q_{2n}) + (r_1 + r_2 + \dots + r_{2n}). \quad (1)$$

Kako je po pretpostavci a_1, a_2, \dots, a_{2n} , permutacija prirodnih brojeva $1, 2, \dots, 2n$, to je

$$S = (a_1 + 1) + (a_2 + 2) + \dots + (a_{2n} + 2n) = (a_1 + a_2 + \dots + a_{2n}) + (1 + 2 + \dots + 2n)$$

$$= 2(1 + 2 + \dots + 2n) = 2 \frac{2n(2n+1)}{2} = 2n(2n+1)$$

Odnosno $S = 2n(2n+1)$. Zamjenom $S = 2n(2n+1)$ u jednakost (1) dobijamo

$$2n(q_1 + q_2 + \dots + q_{2n}) + (r_1 + r_2 + \dots + r_{2n}) = 2n(2n+1). \quad (2)$$

Pretpostavimo da su svi ostaci r_1, r_2, \dots, r_{2n} različiti. Tada važi

$$r_1 + r_2 + \dots + r_{2n} = 0 + 1 + 2 + \dots + (2n - 1) = \frac{(2n - 1)2n}{2} = n(2n - 1). \quad (3)$$

Uvrštavajući (3) u (2) dobijamo

$$2n(q_1 + q_2 + \dots + q_{2n}) = 2n(2n+1) - n(2n-1) = n(2n+3),$$

odakle dijeljenjem sa n slijedi

$$2(q_1 + q_2 + \dots + q_{2n}) = 2n + 3. \quad (4)$$

Jednakost (4) je nemoguća, jer je sa njene lijeve strane paran, a sa desne strane neparan broj. To znači da nisu svi ostaci r_1, r_2, \dots, r_{2n} različiti, odnosno da među tim ostacima postoje barem dva jednaka. Tada uzimajući da je $r_i = r_j$ za dva prirodna broja i i j takva da je $1 \leq i < j \leq 2n$, dobijamo $(a_i + i) - (a_j + j) = (2nq_i + r_i) - (2nq_j + r_j) = 2n(q_i - q_j)$, odakle slijedi da je razlika brojeva $a_i + i$ i $a_j + j$ djeljiva sa $2n$. Time je tvrđenje dokazano.

ZADACI

- Tri savršeno elastične kuglice masa $m_1 = 2$ kg, $m_2 = 1$ kg i $m_3 = 2$ kg, miruju na glatkoj horizontalnoj podlozi, a njihovi centri masa se nalaze na jednoj pravoj. Srednju kuglicu (mase m^2) udarimo tako da dobije brzinu intenziteta $v_2 = 3$ m/s usmjerenu prema trećoj kuglici (mase m_3).
Naći konačne brzine kuglica.
- Prostor između ploča ravnog kondenzatora je popunjen sa tri dielektrične pločice, debljina d_1, d_2 i d_3 (slika). Relativna dielektrična propustljivost srednje pločice je ϵ_2 , a druge dvije pločice imaju istu dielektričnu propustljivost ϵ_1 . Površina svake ploče kondenzatora je S .
Odrediti električni kapacitet ovakvog kondenzatora.

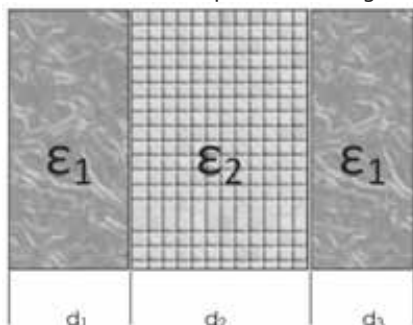

- U staklenoj U – cijevi, poprečnog preseka $S = 1$ cm² nalivena je tečnost zapremine $V = 32$ cm³. Povećanjem pritiska u jednom kraku cijevi nastaju oscilacije tečnosti u cijevi.
Naći period oscilovanja tečnosti u cijevi.
- Izvor svjetlosti se nalazi na optičkoj osi tankog sabirnog sočiva, žižne daljine f , na rastojanju x od sočiva, pri čemu je $x > f$. Izvor emituje svjetlosni zrak na sočivo pod uglom θ u odnosu na osu. Zaklon se nalazi sa druge strane sočiva na udaljenosti d od njega, postavljen normalno na osu sočiva.
Odrediti udaljenost između tačke na zaklonu u koju pada zrak svjetlosti i ose sočiva. Zanemariti sve nedostatke sočiva.
- Pri proučavanju β – raspada $^{12}\text{Mg}^{23}$ u trenutku $t = 0$ je uključen brojač. U toku vremenskog intervala $\Delta t = 2$ s nakon uključenja brojača broj registrovanih β čestica je n_1 , a u toku sljedećeg intervala, koji je dva puta duži od prvog, broj registrovanih β čestica je 1,26 puta veći.
Odrediti konstantu radioaktivnosti $^{12}\text{Mg}^{23}$.
- Sa površine Zemlje mase M_z i poluprečnika $R_z = 6370$ km izbacila se projektil ka Mjesecu u pravcu koji spaja centre masa ova dva tijela. Masa Mjeseca i ubrzanje na njegovoj površini iznose $M_m = M_z/81$ i $g_m = g/6$. Rastojanje između centara Zemlje i Mjeseca je $D = 60 R_z$, zanemariti rotaciju Mjeseca oko Zemlje, kao i sile otpora između projektila i sredine kroz koju se kreću.
Naći minimalni intenzitet brzine v_0 kojom bi trebalo izbaciti projektil sa Zemlje da bi on stigao do Mjeseca.
Naći u tom slučaju intenzitet brzine v_2 kojom će projektil pogoditi Mjesec.

RJEŠENJA

- Nakon prvog sudara zakon održanja impulsa i zakon održanja energije daju:

$$m_2 v_2 = m_3 v_3' - m_2 v_2'$$

$$\frac{1}{2} m_2 v_2^2 = \frac{1}{2} m_3 v_3'^2 + \frac{1}{2} m_2 v_2'^2$$
 Odakle slijedi da je:

$$v_2' = \frac{(m_3 - m_2)}{(m_3 + m_2)} v_2 = 1 \frac{m}{s}$$

$$v_3' = \frac{2m_2 v_2}{m_3 + m_2} = 2 \frac{m}{s}$$

Poslije drugog sudara zakoni imaju oblik:

$$m_2 v_2' = m_1 v_1'' - m_2 v_2''$$

$$\frac{1}{2} m_2 v_2'^2 = \frac{1}{2} m_1 v_1''^2 + \frac{1}{2} m_2 v_2''^2$$

Odakle je:

$$v_1'' = \frac{2m_2 v_2'}{m_1 + m_2} = \frac{2}{3} \frac{m}{s}$$

$$v_2'' = \frac{(m_1 - m_2) v_2'}{m_1 + m_2} = \frac{1}{3} \frac{m}{s}$$

Kako je $v_2' < v_3'$ nema daljih sudara.

Konačne brzine kuglica imaju izračunate intenzitete i smjerove kao što su prikazani na slici.

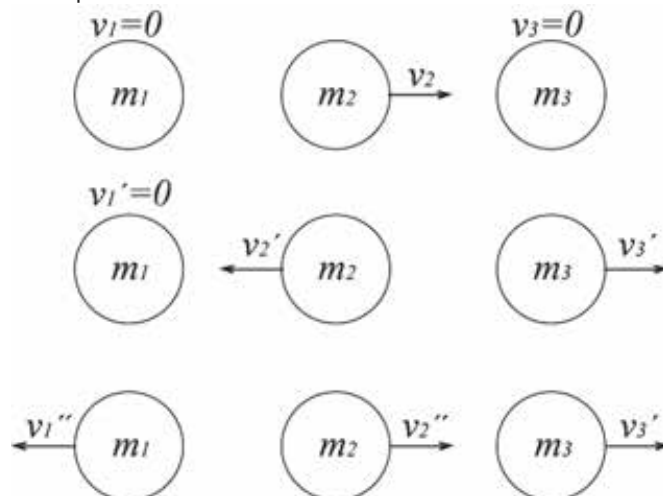

- Ako se na obloge kondenzatora dovede količina naelektrisanja q ukupan napon na kondenzatoru je:

$$U = U_1 + U_2 + U_3$$

gdje su U_1, U_2 i U_3 naponi na granicama dielektrika.

Za električna polja u odgovarajućim dielektrcima važi:

$$E_1 = E_3 = \frac{q}{\epsilon_0 \epsilon_1 S}$$

$$E_2 = \frac{q}{\epsilon_0 \epsilon_2 S}$$

$$U = E_1 d_1 + E_2 d_2 + E_3 d_3$$

$$U = \frac{q d_1}{\epsilon_0 \epsilon_1 S} + \frac{q d_2}{\epsilon_0 \epsilon_2 S} + \frac{q d_3}{\epsilon_0 \epsilon_1 S} = \frac{q}{\epsilon_0 \epsilon_1 \epsilon_2 S} (\epsilon_1 d_2 + \epsilon_2 (d_1 + d_3))$$

Dobija se da je ekvivalentni kapacitet kondenzatora:

$$C = \frac{q}{U} = \frac{\epsilon_0 \epsilon_1 \epsilon_2 S}{\epsilon_1 d_2 + \epsilon_2 (d_1 + d_3)}$$

- Prije promjene pritiska u jednom kraku cijevi, nivoi tečnosti u oba kraka bili su na istoj visini. Visinska razlika je jednaka 0: $\Delta h = 0$. Kada se izazove promjena pritiska, javlja se visinska razlika:

$$\Delta h = 2x$$

što odgovara izvođenju sistema iz ravnotežnog položaja za x .

Tečnost u cijevi osciluje pod uticajem sile: $F = \Delta m g$

de je Δm masa tečnosti u stubu visine $2x$, pa slijedi: $F = \rho \Delta V g$

$$F = \rho S 2x g = kx$$

Odavde je: $k = 2\rho S g$

Zamjenom u izraz za period oscilovanja: $T = 2\pi \sqrt{\frac{m}{k}}$

dobija se:

$$T = 2\pi \sqrt{\frac{m}{2\rho S g}} = \pi \sqrt{\frac{2V}{S g}}$$

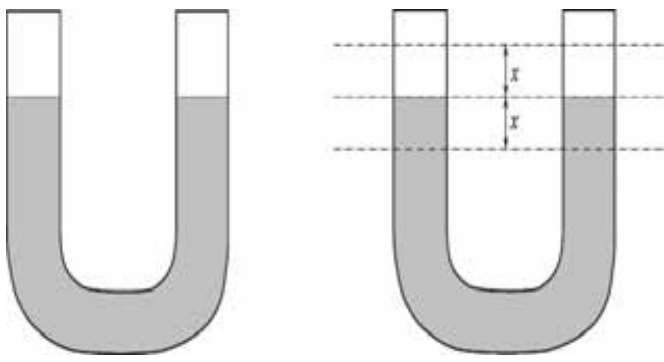

4. Na sočivo pada zrak na udaljenosti od ose $h = x \operatorname{tg} \theta$
Put svjetlosnog zraka određen je jednačinom sočiva:

$$\frac{1}{f} = \frac{1}{x} + \frac{1}{l}$$

Da nema zaklona, zrak bi prešekao osu sočiva na udaljenosti

$$l = \frac{xf}{x-f}$$

Ako je $d \leq l$ tada iz sličnosti trouglova slijedi da je:

$$\frac{h_1}{h} = \frac{l-d}{l}, \text{ pa tražena udaljenost iznosi:}$$

$$h_1 = \frac{l-d}{l} h = \frac{l-d}{l} x \operatorname{tg} \theta = \left(x - \frac{d(x-f)}{f} \right) \operatorname{tg} \theta$$

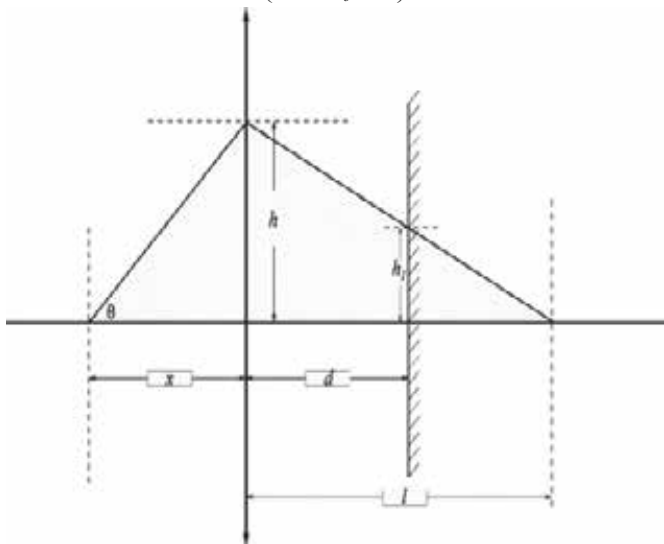

Ako je $d > l$ tada iz sličnosti trouglova slijedi da je:

$$\frac{h_1}{h} = \frac{d-l}{l}, \text{ pa tražena udaljenost iznosi:}$$

$$h_1 = \frac{d-l}{l} h = \frac{d-l}{l} x \operatorname{tg} \theta = \left(\frac{d(x-f)}{f} - x \right) \operatorname{tg} \theta$$

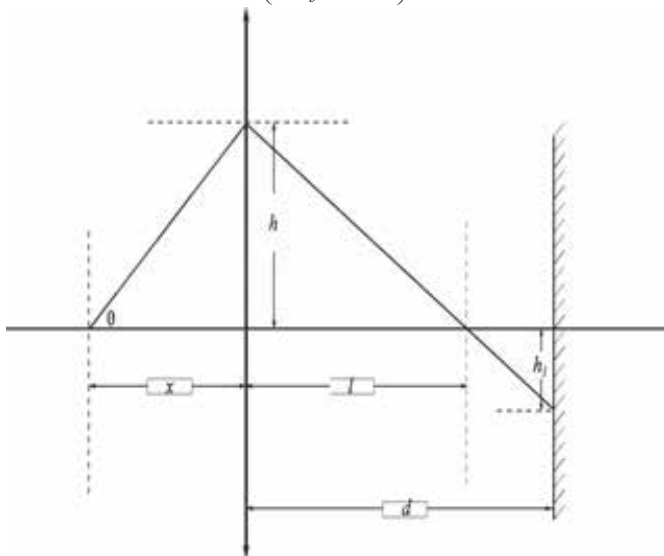

5. Broj neraspadnutih jezgara u uzorku koji se ispituje nakon dva vremenska intervala je:

$$N_1 = N_0 e^{-\lambda \Delta t}$$

$$N_2 = N_0 e^{-3\lambda \Delta t}$$

pa je broj raspadnutih jezgara (emitovanih β -čestica) za vrijeme Δt jednak:

$$n_1 = N_0 - N_1 = N_0(1 - e^{-\lambda \Delta t})$$

a za vremenski interval $2\Delta t$ nakon prvog intervala:

$$n_2 = N_1 - N_2 = N_0(e^{-\lambda \Delta t} - e^{-3\lambda \Delta t})$$

Iz prethodne dvije jednačine slijedi:

$$\frac{n_2}{n_1} = \frac{e^{-\lambda \Delta t} - e^{-3\lambda \Delta t}}{1 - e^{-\lambda \Delta t}}$$

Ova jednačina se može riješiti uvođenjem smjene $x = e^{-\lambda \Delta t}$, pa se dobija:

$$\frac{n_2}{n_1} = \frac{x(1-x^2)}{1-x} = x(1+x)$$

$$x(1+x) - \frac{n_2}{n_1} = 0 \Rightarrow x^2 + x - \frac{n_2}{n_1} = 0$$

Rešenja ove jednačine su:

$$x_{1,2} = \frac{-1 \pm \sqrt{1 + 4 \frac{n_2}{n_1}}}{2}$$

dok fizički smisao ima samo pozitivno rešenje:

$$x = \frac{-1 + \sqrt{1 + 4 \frac{n_2}{n_1}}}{2}$$

$$\text{Oдавde je: } e^{-\lambda \Delta t} = \frac{-1 + \sqrt{1 + 4 \frac{n_2}{n_1}}}{2} \Rightarrow \lambda = -\frac{1}{\Delta t} \ln \left(\frac{\sqrt{1 + 4 \frac{n_2}{n_1}} - 1}{2} \right)$$

a pošto je: $\frac{n_2}{n_1} = 1.26$ slijedi da je $\lambda = 0.16 \text{ s}^{-1}$

6. Da bi izračunali tražene brzine potrebno je odrediti mjesto gdje se nalazi tačka A u kojoj je privlačna sila Zemlje jednaka privlačnoj sili Mjeseca.

Ako je tijelo izbačeno minimalnom brzinom da bi stiglo u tačku A, onda je brzina tijela u tački A jednaka nuli.

Iz izraza za gravitacione sile Zemlje i Mjeseca u tački A imamo:

$$F_z = F_m \Rightarrow \frac{M_z}{R_1^2} = \frac{M_m}{(D-R_1)^2} \Rightarrow R_1 = \frac{9D}{10} = 54R_z$$

$R_2 = 6R_z$, gdje su R_1 i R_2 rastojanja tačke A od centra Zemlje, odnosno Mjeseca.

U gravitacionom polju se održava ukupna energija tijela, odnosno:

$$E_{\text{tot}} = E_p + E_k = \text{const} (*)$$

đe je E_p ukupna potencijalna energija tijela (referentni nivo u beskonačnosti), a E_k ukupna kinetička energija tijela.

Primjena (*) za tačku na površini Zemlje i tačku A daje minimalnu brzinu:

$$-gR_z - g_m \frac{R_m^2}{D-R_z} + \frac{v_0^2}{2} = -g \frac{R_z^2}{R_1} - g_m \frac{R_m^2}{R_2}$$

đe je g ubrzanje na Zemlji, a g_m ubrzanje na Mjesecu, pa slijedi:

$$R_m = R_z \sqrt{\frac{gM_m}{g_m M_z}} = 0.272R_z \Rightarrow v_0 = 0.991v_{II} = 11.08 \frac{\text{km}}{\text{s}}$$

đe je v_{II} druga kosmička brzina za Zemlju. Primjenom (*) za tačku A i površinu Mjeseca imamo:

$$-g \frac{R_z^2}{R_1} - g_m \frac{R_m^2}{R_2} = -g \frac{R_z^2}{D-R_m} - g_m R_m + \frac{v_2^2}{2}$$

tako da je brzina kojom projektil udara u Mjesec:

$$v_2 = 2.28 \frac{\text{km}}{\text{s}} \approx 0.2v_{II}$$

HEMIJA

1. Koliko cm³ 5%-nog rastvora kalijum-hidroksida ($\rho = 1,045 \text{ g cm}^{-3}$) treba uzeti za taloženje bakar (II)-oksida iz rastvora koji sadrži 0,9489 g CuSO₄·5H₂O.
Ar(K)=39 Ar(Cu)=63,5 Ar(S)=32 Ar(O)=16 Ar(H)=1

Rješenje:

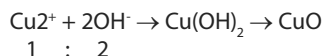

$$\begin{aligned} n(\text{CuSO}_4 \cdot 5\text{H}_2\text{O}) &= 0,0038 \text{ mol} \\ n(\text{KOH}) &= 2 \cdot n(\text{CuSO}_4 \cdot 5\text{H}_2\text{O}) = 0,0076 \text{ mol} \\ m(\text{KOH}) &= 0,4256 \text{ g} \\ m(\text{rastvora}) &= m(\text{KOH}) \cdot 100 / c\% \\ m(\text{rastvora}) &= 8,512 \text{ g} \\ V &= m(\text{rastvora}) / \rho \\ V &= 8,14 \text{ cm}^3 \end{aligned}$$

2. Odredite oksidaciono stanje zadatih elemenata u sljedećim jedinjenjima ili jonima: a) Mo u [Mo₆Cl₈]⁴⁺, b) S u S₂O₄²⁻, c) Cr u K₆Cr(CN)₆, d) B u B₄O₅(OH)₄²⁻.

Rješenje:

a) +2 b) +3 c) 0 d) +3

3. Izračunajte $\Delta_f H^\circ$ za CH₂Cl₂ prema sljedećim podacima:

$$\begin{aligned} \Delta_f H^\circ(\text{CO}_2(\text{g})) &= -393,3 \text{ kJ mol}^{-1} \\ \Delta_f H^\circ(\text{HCl}(\text{g})) &= -92,3 \text{ kJ mol}^{-1} \\ \text{CH}_2\text{Cl}_2(\text{g}) + \text{O}_2(\text{g}) &\rightarrow \text{CO}_2(\text{g}) + 2\text{HCl}(\text{g}) \quad \Delta_r H^\circ = -490,2 \text{ kJ mol}^{-1} \end{aligned}$$

Rješenje:

$$\begin{aligned} \Delta_r H^\circ &= \Delta_f H^\circ(\text{CO}_2(\text{g})) + 2 \cdot \Delta_f H^\circ(\text{HCl}(\text{g})) - \Delta_f H^\circ(\text{CH}_2\text{Cl}_2(\text{g})) \\ \Delta_f H^\circ(\text{CH}_2\text{Cl}_2(\text{g})) &= \Delta_f H^\circ(\text{CO}_2(\text{g})) + 2 \cdot \Delta_f H^\circ(\text{HCl}(\text{g})) - \Delta_r H^\circ \\ \Delta_f H^\circ(\text{CH}_2\text{Cl}_2(\text{g})) &= -393,3 \text{ kJ mol}^{-1} + 2 \cdot (-92,3 \text{ kJ mol}^{-1}) + 490,2 \text{ kJ mol}^{-1} \\ \Delta_f H^\circ(\text{CH}_2\text{Cl}_2(\text{g})) &= -87,7 \text{ kJ mol}^{-1} \end{aligned}$$

4. Pomiješani su sljedeći rastvori: 200 cm³ K₂Cr₂O₇ koncentracije 0,2 mol dm⁻³; 100 cm³ H₂C₂O₄ koncentracije 0,6 mol dm⁻³ i 200 cm³ HNO₃ koncentracije 2,0 mol dm⁻³. Oksalna kiselina je potpuno reagovala sa Cr₂O₇²⁻ jonima (kisjela sredina) i pri tome su nastali Cr³⁺ i CO₂. Izračunajte koncentracije (mol dm⁻³) jona: NO₃⁻, Cr₂O₇²⁻, K⁺, H⁺ i Cr³⁺ nakon reakcije.
Ar(K)=39 Ar(Cr)=52 Ar(H)=1 Ar(O)=16 Ar(C)=12 Ar(N)=14

Rješenje:

$$\begin{aligned} n &= c \cdot V \\ n(\text{K}_2\text{Cr}_2\text{O}_7) &= 0,04 \\ n(\text{H}_2\text{C}_2\text{O}_4) &= 0,06 \\ n(\text{HNO}_3) &= 0,4 \end{aligned}$$

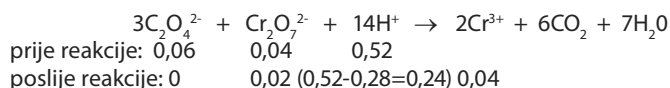
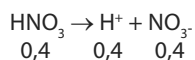
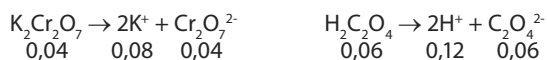

$$V(\text{ukupno}) = 0,5 \text{ dm}^3$$

$$\begin{aligned} c(\text{NO}_3^-) &= 0,4 \text{ mol} / 0,5 \text{ dm}^3 = 0,8 \text{ mol dm}^{-3} \\ c(\text{Cr}_2\text{O}_7^{2-}) &= 0,02 \text{ mol} / 0,5 \text{ dm}^3 = 0,04 \text{ mol dm}^{-3} \\ c(\text{K}^+) &= 0,08 \text{ mol} / 0,5 \text{ dm}^3 = 0,16 \text{ mol dm}^{-3} \\ c(\text{H}^+) &= 0,24 \text{ mol} / 0,5 \text{ dm}^3 = 0,48 \text{ mol dm}^{-3} \\ c(\text{Cr}^{3+}) &= 0,04 \text{ mol} / 0,5 \text{ dm}^3 = 0,08 \text{ mol dm}^{-3} \end{aligned}$$

5. Uzorak smješe etanske i α -hidroksipropanske kiseline je reagovao sa metalnim natrijumom i pri tome se izdvojilo 8,96 dm³ vodonika pri normalnim uslovima. Ista smješa je neutralisana sa 250 cm³ rastvora NaOH, koncentracije 2 mol dm⁻³. Izračunati mase etanske i α -hidroksipropanske kiseline u smješi.
Ar(C)=12 Ar(O)=16 Ar(H)=1 Ar(Na)=23

Rješenje:

$$\begin{aligned} n(\text{H}_2) &= 0,4 \text{ mol} \\ n(\text{NaOH}) &= 0,5 \text{ mol} \end{aligned}$$

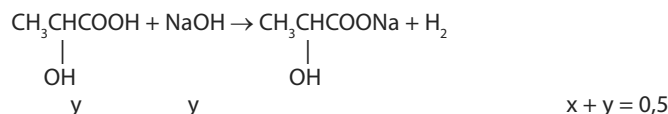
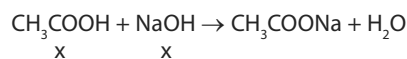
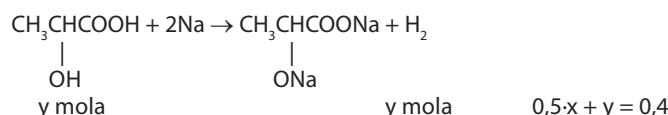
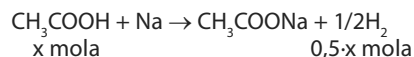

$$\begin{aligned} 0,5 \cdot x + y &= 0,4 \text{ mol} \\ x + y &= 0,5 \text{ mol} \end{aligned}$$

$$\begin{aligned} x=0,2 \text{ mol CH}_3\text{COOH} & \quad y=0,3 \text{ mol CH}_3\text{CH(OH)COOH} \\ m(\text{CH}_3\text{COOH}) &= n \cdot M = 12 \text{ g} \quad m(\text{CH}_3\text{CH(OH)COOH}) = n \cdot M = 27 \text{ g} \end{aligned}$$

6. Prilikom hlorovanja alkana relativna reaktivnost sekundarnih H-atoma je 4 puta veća od reaktivnosti primarnih H-atoma. Predvidite prinos očekivanih proizvoda reakcije monohlorovanja n-butana.

Rješenje:

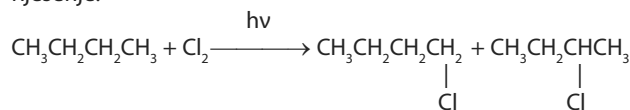

Odnos primarnog i sekundarnog hlorbutana izračunava se množenjem broja odgovarajućih atoma vodonika u polaznom jedinjenju sa njihovom relativnom reaktivnošću:

$$\begin{aligned} (6 \cdot 1) : (4 \cdot 4) &= 6 : 16 = 3 : 8 \\ \% \text{ 1-hlorbutana} &= 3/11 \cdot 100 = 27,3 \\ \% \text{ 2-hlorbutana} &= 8/11 \cdot 100 = 72,7 \end{aligned}$$

7. Na osnovu standardnih redoks potencijala poredati sljedeće redoks sisteme po rastućoj sposobnosti:

- a) primanja elektrona
 $E^0(\text{Al}^{3+}/\text{Al}) = -1,66\text{V}$ $E^0(\text{Fe}^{3+}/\text{Fe}^{2+}) = +0,77\text{V}$ $E^0(\text{Zn}^{2+}/\text{Zn}) = -0,76\text{V}$
- b) otpuštanja elektrona
 $E^0(\text{I}_2/\text{I}^-) = +0,54\text{V}$ $E^0(\text{S}^0/\text{S}^{2-}) = -0,48\text{V}$ $E^0(\text{Fe}^{2+}/\text{Fe}) = -0,44\text{V}$

Rješenje:

- a) Što je vrijednost redoks potencijala pozitivnija to oksidovani oblik redoks para lakše prima elektrone (bolje oksidaciono sredstvo)

$$E^0(\text{Al}^{3+}/\text{Al}) < E^0(\text{Zn}^{2+}/\text{Zn}) < E^0(\text{Fe}^{3+}/\text{Fe}^{2+})$$

- b) Što je vrijednost redoks potencijala negativnija to redukovani oblik redoks para lakše otpušta elektrone (bolje redukciono sredstvo)

$$E^0(\text{I}_2/\text{I}^-) < E^0(\text{Fe}^{2+}/\text{Fe}) < E^0(\text{S}^0/\text{S}^{2-})$$

8. Rastvor sulfatne kiseline koncentracije $c=0,150 \text{ mol dm}^{-3}$ u prvom stupnju disocijacije je potpuno jonizovan, dok je drugi stupanj disocijacije određen ravnotežom:

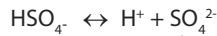

čija je konstanta disocijacije $K_2 = 1,26 \cdot 10^{-2}$. Koliko iznose ravnotežne koncentracije jona: H^+ , SO_4^{2-} i HSO_4^- u rastvoru?

Rješenje:

Iz prvog stupnja jonizacije nastaje $0,150 \text{ mol dm}^{-3} \text{ H}^+$ i $0,150 \text{ mol dm}^{-3} \text{ HSO}_4^-$ jona. Pretpostavimo da u drugom stupnju disosuje $x \text{ mol dm}^{-3} \text{ HSO}_4^-$ jona. Pri tome nastaje $x \text{ mol dm}^{-3} \text{ H}^+$ jona i $x \text{ mol dm}^{-3} \text{ SO}_4^{2-}$ jona.

Ravnotežne koncentracije traženih jona su:

$$c(\text{H}^+) = (0,150 + x) \text{ mol dm}^{-3}$$

$$c(\text{SO}_4^{2-}) = x \text{ mol dm}^{-3}$$

$$c(\text{HSO}_4^-) = (0,150 - x) \text{ mol dm}^{-3}$$

$$K_2 = \frac{c(\text{H}^+) \cdot c(\text{SO}_4^{2-})}{c(\text{HSO}_4^-)} = \frac{(0,150 + x) \cdot x}{(0,150 - x)} = 1,26 \cdot 10^{-2}$$

Prihvatljivo rješenje kvadratne jednačine je $x = 0,011 \text{ mol dm}^{-3}$, pa su ravnotežne koncentracije:

$$c(\text{H}^+) = 0,161 \text{ mol dm}^{-3}$$

$$c(\text{SO}_4^{2-}) = 0,011 \text{ mol dm}^{-3}$$

$$c(\text{HSO}_4^-) = 0,139 \text{ mol dm}^{-3}$$

9. Jedinjenje A ($\text{C}_{11}\text{H}_{14}\text{O}_2$) hidrolizom daje jedinjenja B ($\text{C}_7\text{H}_6\text{O}_2$) i C ($\text{C}_4\text{H}_{10}\text{O}$). Jedinjenje B reaguje sa rastvorom NaHCO_3 , a zagrijavanjem sa čvrstim NaOH daje benzen. Jedinjenje C je optički aktivno, a oksidacijom daje jedinjenje D ($\text{C}_4\text{H}_8\text{O}$). U reakciji jedinjenja D sa $\text{CH}_3\text{CH}_2\text{MgI}$ nastaje 3-metil-3-pentanol. Napisati strukturnu formulu i nazive jedinjenja A, B, C i D, kao i sve jednačine navedenih hemijskih procesa.

Rješenje:

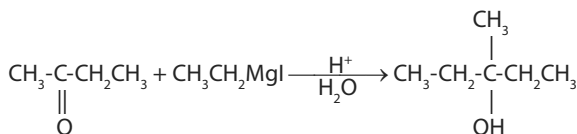
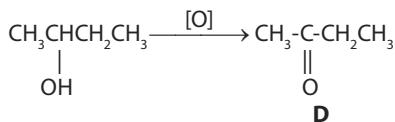
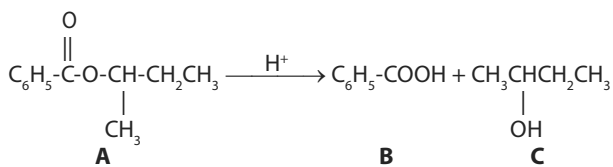

10. Jedinjenje A ($\text{C}_{10}\text{H}_{14}$) bromovanjem daje dva različita monobromderivata B i C ($\text{C}_{10}\text{H}_{13}\text{Br}$). Oksidacijom jedinjenja A pomoću rastvora KMnO_4 nastaje dikarboksilna kiselina D ($\text{C}_8\text{H}_6\text{O}_4$), koja nitrovanjem daje samo jedan proizvod E ($\text{C}_8\text{H}_5\text{O}_4\text{NO}_2$). Napisati strukturne formule jedinjenja A, B, C, D i E.

Rješenje:

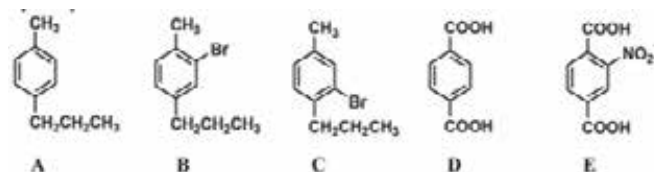

A može biti i *p*-izopropiltoluen

11. Smješa etana i ugljenik (IV)-sulfida, CS_2 , je potpuno sagorijela u zatvorenoj posudi. Pri tome je etan preveden u CO_2 i H_2O , dok je cjelokupni ugljendisulfid prešao u CO_2 i SO_2 . Odnos parcijalnih pritiska CO_2 i SO_2 poslije reakcije je $p(\text{CO}_2)/p(\text{SO}_2) = 9/10$. Koliko masenih procenata etana je sadržavala početna smješa? $\text{Ar}(\text{C})=12$ $\text{Ar}(\text{O})=16$ $\text{Ar}(\text{H})=1$ $\text{Ar}(\text{S})=32$

Rješenje:

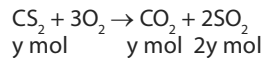
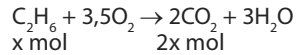

$$p(\text{CO}_2) / p(\text{SO}_2) = n(\text{CO}_2) / n(\text{SO}_2) = (2x + y) / 2y = 9/10$$

$$x = 0,4 \cdot y$$

$$\% \text{C}_2\text{H}_6 = \frac{m(\text{C}_2\text{H}_6)}{m(\text{C}_2\text{H}_6) + m(\text{CS}_2)} \cdot 100$$

$$m(\text{C}_2\text{H}_6) = n \cdot \text{Mr} = 30 \cdot x$$

$$m(\text{CS}_2) = n \cdot \text{Mr} = 76 \cdot y$$

$$\% \text{C}_2\text{H}_6 = \frac{30 \cdot x}{30 \cdot x + 76 \cdot y} \cdot 100 = \frac{30 \cdot (0,4 \cdot y)}{30 \cdot (0,4 \cdot y) + 76 \cdot y} \cdot 100 = \frac{12 \cdot y}{12 \cdot y + 76 \cdot y} \cdot 100$$

$$\% \text{C}_2\text{H}_6 = 13,6$$

11. Linolna kiselina je 9,12-oktadekadienska kiselina. Napisati odgovarajuće strukturne formule mogućih stereoizomera linolne kiseline.

Rješenje:

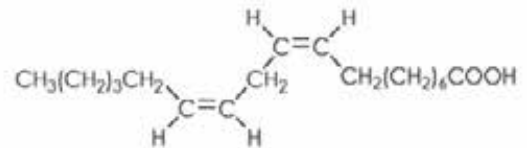

cis,cis-9,12-oktadekadienska kiselina

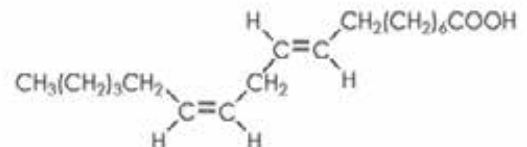

cis,trans-9,12-oktadekadienska kiselina

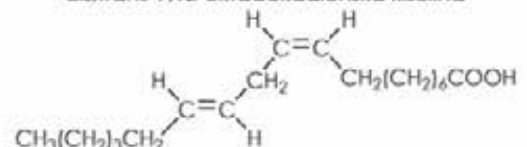

trans,cis-9,12-oktadekadienska kiselina

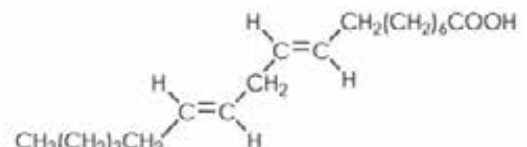

trans,trans-9,12-oktadekadienska kiselina

**Sva rješenja i uputstva za ocjenjivanje nalaze se na sajtu
Ispitnog centra Crne Gore (www.iccg.co.me)**



Prosvjetni rad

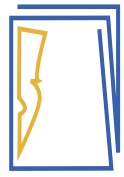

List crnogorskih prosvjetnih, kulturnih i naučnih radnika

KOLAŽ FEBRUARSKOG, MARTOVSKOG, APRILSKOG I MAJSKOG BROJA

OBAVJEŠTENJE ČITAOCIMA

Zbog obaveze prema Zakonu o javnim nabavkama, brojevi iz februara, marta, aprila i maja, publikovali su se, privremeno, samo u elektronskom izdanju. Iako su se u međuvremenu, pošto su se stekli zakonski uslovi, pojavili i u štampanom obliku, odlučili smo da iz ovih brojeva napravimo, uz ovaj septembari broj, jedan kolaž od najznačajnijih i najinteresantnijih priloga.

S poštovanjem,
Uredništvo „Prosvjetnog rada“

Premijer Crne Gore Milo Đukanović primio studente sva tri univerziteta povodom Dana studenata – 4. aprila

VISOKO OBRAZOVANJE OKOSNICA DRŽAVNE POLITIKE



MLADI LJUDI BIĆE U FOKUSU DRUŠTVENOG RAZVOJA: Sa sastanka kod premijera Milo Đukanovića

Visoko obrazovanje predstavlja okosnicu državne politike i mladi ljudi biće u samom fokusu cjelokupnog društvenog razvoja, poručeno je na sastanku predsjednika Vlade Crne Gore Milo Đukanovića sa predstavnicima tri crno-

gorska univerziteta. Sastanku je prisustvovao i ministar prosvjete Slavoljub Stijepović, saopšteno je iz Vlade Crne Gore.

Premijer Đukanović je čestitao studentima Dan studenata – 4. april i istakao da je unapređenje stu-

dentskog standarda važan aspekt visokog obrazovanja, te da je Vlada opredjeljena da u saradnji sa studentima radi na unapređenju te oblasti u cilju stvaranja pretpostavki za jačanje kadrovske baze i dinamiziranje tržišta rada.

Obilježeno 65 godina „Prosvjetnog rada“ i 125 godina prvog crnogorskog pedagoškog časopisa „Prosvjeta“

NEMJERLJIV DOPRINOS CRNOGORSKOJ PEDAGOŠKOJ TEORIJI I PRAKSI, KULTURI, NAUCI I INFORMISANJU



U FUNKCIJI RAZVOJA CRNOGORSKE PROSVJETE: Sa svečanosti

Str. 10 i 11

Ministar prosvjete Slavoljub Stijepović uručio nagradu „Oktoih“ JPU „Zagorka Ivanović“ na Cetinju i profesoricu biologije Mirjani Vučinić iz OŠ „Jugoslavija“ u Baru

OČUVANJE I UNAPREĐENJE CRNOGORSKOG IDENTITETA I DOSTIZANJE SVJETSKIH STANDARDA ZA NAS JE JEDAN TE ISTI PUT



U POTPUNOSTI RAZUMJELA ULOGU NASTAVNIKA U SAVREMENOJ ŠKOLI: Ministar Slavoljub Stijepović uručuje priznanje Mirjani Vučinić



VASPITAČI U CRNOJ GORI SU KAO I VRTLARI: Ministar prosvjete i direktorica Vrtića na Cetinju Senka Vuksanović

Ministar prosvjete Slavoljub Stijepović: Dobitnici „Oktoiha“, odnosno njihov strpljiv i posvećen rad, zapravo, odslikavaju sve ono čemu teži naš obrazovni sistem – nesvakidašnju energiju i nova znanja, osavremenjavanje nastavnog procesa i uspješno rješavanje reformskih zadataka, profesionalni napredak i ovladavanje novim vještinama

Str. 2 i 3

Obilježena godišnjica otvaranja i privremenog zatvaranja poglavlja 25

Nauka i istraživanje

CRNOGORSKA NAUČNA ZAJEDNICA NA EVROPSKOM PUTU

Ministarka nauke prof. dr. Sanja Vlahović: „U kontekstu evropskog promišljanja budućnosti, nauka i istraživanje kotiraju se izuzetno visoko i predstavljaju jedan od četiri stuba za naredni period, zacrtanih u strategiji 'Evropa 2020'. U izvještaju EK o napretku Crne Gore poglavlje 25 Nauka i istraživanje ocijenjeno je kao izuzetno uspješno“



Učesnici skupa istakli značaj uključivanja u evropsku zajednicu

Str. 8

Na IX Međunarodnom podgoričkom sajmu knjiga

SPECIJALNA NAGRADA ZAVODU ZA UDŽBENIKE I RESURSNOM CENTRU „PODGORICA“



Direktorka Zavoda za udžbenike i nastavna sredstva Zoja Bojanić Lalović i direktor Resursnog centra mr Zoran Bošković primaju nagradu

Na IX Međunarodnom podgoričkom sajmu knjiga prva zvučna čitanka u Crnoj Gori „Čarolija čitanja“ za IV razred (autorke Nataše Borović i Sonje

Ašanin), u izdanju Zavoda za udžbenike i nastavna sredstva Podgorica i Resursnog centra za decu i mlade „Podgorica“, nagrađena je Specijalnim priznanjem.

Riječ je o prvom crnogorskom udžbeniku snimljenom u Dezi formatu (digitalno dostupan informacijski sistem), namijenjenom deci sa oštećenjem vida.

Ministar prosvjete Slavoljub Stijepović uručio nagradu „Oktoih“ JPU „Zagorka Ivanović“ na Cetinju i profesorici biologije Mirjani Vučinić iz OŠ „Jugoslavija“ u Baru

OČUVANJE I UNAPREĐENJE CRNOGORSKOG IDENTITETA I DOSTIZANJE SVJETSKIH STANDARDA ZA NAS JE JEDAN TE ISTI PUT

– **Ministar prosvjete Slavoljub Stijepović:** Dobitnici „Oktoih“, odnosno njihov strpljiv i posvećen rad, zapravo, odlikavaju sve ono čemu teži naš obrazovni sistem – nesvakidašnju energiju i nova znanja, osavremenjavanje nastavnog procesa i uspješno rješavanje reformskih zadataka, profesionalni napredak i ovladavanje novim vještinama

– **Predsjednik žirija Pavle Goranović:** Nakon detaljne analize, žiri je zaključio da sve što su u ovim oblastima dobitnici postigli, služi na čast prosvjetnoj struci, ali i ugledu nagrade „Oktoih“, koja je pravo ogledalo poštovanja prema odgovornom i plemenitom pozivu, ali i svjedočanstvo da kvalitetno obrazovanje i vaspitanje doživljavamo kao preduslov za dalji napredak našeg društva

Najveće državno priznanje za oblast obrazovanja – Nagrada „Oktoih“ za 2013. godinu pripala je JPU „Zagorka Ivanović“ sa Cetinja i Mirjani Vučinić, profesorici biologije u OŠ „Jugoslavija“ u Baru. Priznanje im je u Vili „Gorica“ svečano uručio ministar prosvjete Slavoljub Stijepović.

On je tom prilikom istakao da je žiri nagradio jednu ustanovu sa bogatom tradicijom i izdvojenim pedagoški rad, čiji su učinci u kontinuitetu vidljivi.

„Oktoih“ dospio na prave adrese

„Uvjeren sam da je ‘Oktoih’ dospio na prave adrese, u ruke onih čiji su rad, zalaganje i stručnost prepoznati na svim nivoima – od njihovih kolega, učenička, roditelja – do sredina u kojima rade i stvaraju, prvenstveno na radost generacija koje izvode na pravi put.

Dobitnici ‘Oktoih’, odnosno njihov strpljiv i posvećen rad, zapravo, odlikavaju sve ono čemu teži naš obrazovni sistem: nesvakidašnju energiju i nova znanja, osavremenjavanje nastavnog procesa i uspješno rješavanje reformskih zadataka, profesionalni napredak i ovladavanje novim vještinama.

Konačno, i ono što ih je ovog puta posebno izdvojilo među brojnim vrijednim prosvjetnim radnicima i ustanovama – a to su konkretni rezultati koje postižu. Naravno, i spremnost da decu vaspitavaju i obrazuju na moderan način, kako bi oni već sutra bili spremni da ta znanja koriste, kako za lični i porodični napredak, tako i u svrhu razvoja Crne Gore.

Upravo to su ciljevi Vlade Crne Gore i Ministarstva prosvjete: da dostignemo ona znanja koja će biti u funkciji prosperiteta naše države“, kazao je ministar prosvjete.

Simbole crnogorskog identiteta moramo iz dana u dan snažiti

Ministar je istakao da je potrebno da se svima obezbijede jednaki uslovi za kvalitetno obrazovanje, da svi pronađu zanimanje koje će biti njihov pravi izbor i da svako od nas pojedinačno doprinosi izgradnji Crne Gore, kao i zdrave i bogate zajednice. Uloga obrazovanja u tom procesu je presudna. Zato će se u narednom periodu raditi na poboljšanju uslova za rad naših prosvjetnih radnika i obrazovnih ustanova na svim nivoima, od predškolskog, do visokog. Takođe će biti nastavljeno stvaranje i unapređivanje uslova za bolju povezanost obrazovanja sa potrebama tržišta rada, školujući one profile kadrova koji su neophodni našoj privredi.

„Put do uspjeha mora da bude trasiran na jasnoj viziji, na istrajnom radu i širenju znanja, na okupljanju kadrova koji su spremni da svoje sposobnosti prenesu drugima i ugrade ih u opšti napredak.

Tako su i ovogodišnji dobitnici ‘Oktoih’, svako na svoj prepoznatljiv način, svoja prosvjetna djela ugradili u budućnost Crne Gore. A samo ona djela koja pamt generacije zaslužuju puno poštovanje. Zbog toga je i ‘Oktoih’, s krupnim istorijskim opravdanjem, do danas ostao jedan od glavnih znakova crnogorskog kulturnog i državnog bića. Otuda je današnji dan, ko-

Ministar prosvjete Slavoljub Stijepović: NAŠA JE DRŽAVA STVARANA I MAČEM I PEROM

Kao što smo u obavezi da posebno vrednujemo savremena dostignuća u ovoj oblasti, tako smo dužni da s ponosom baštiniimo crnogorske duhovne temelje. ‘Oktoih’ je, bez sumnje, jedna od onih vrijednosti u istoriji Crne Gore koja ima trajno značenje. Utoliko smo obaveziji prema imenu i simbolici koju ova državna nagrada nosi, kao jedino priznanje ove vrste u crnogorskoj prosvjeti.

Više od pet vjekova ‘Oktoih’ – prve štampane knjige kod Južnih Slovena, ukazuje na snažnu i poštovanja dostojnu istorijsku vertikalu Crne Gore. Nije na odmet da ponovimo: naša je država stvarana i mačem i perom. Sve važne bitke koje smo u časnoj prošlosti vojevali, ne bi imale isti sjaj bez jakog kulturnog pečata. I zato ‘Oktoih’ danas, u vrijeme duhovne obnove Crne Gore, ima posebno važno značenje.

U svim burnim vremenima crnogorske istorije, naši preci nijesu odustajali od izgradnje prosvjetnih i kulturnih institucija. Tako i danas obrazovanje treba da bude pokretač našeg ukupnog razvoja. Naravno da ćemo svoj napredak temeljiti na snažnoj vezi sa najboljim evropskim obrazovnim i drugim iskustvima. Ali i na sve jačoj svijesti o pripadnosti Crnoj Gori i njenim vrijednostima, kao i na interesima i potrebama razvoja naše države. Očuvanje i unapređenje crnogorskog identiteta i dostizanje svjetskih standarda u ovoj oblasti – za nas predstavlja jedan te isti put. Samo obrazovan i samosvjestan građanin, bez obzira kojoj generaciji pripadao, koji posao obavljao, može biti spreman da odgovori na izazove naše stvarnosti, ali i sutrašnjice. Zato danas i nagradujemo one napore koji počivaju na ličnom trudu i kolektivnom radu i koji služe za dobar primjer drugima. Oni koji dokazuju kako Crna Gora može imati veoma kvalitetno obrazovanje i kako se vrednuje rad onih koji su posvećeni svojoj profesiji. I što je najvažnije – kako vrhunski rezultati mogu biti od opšte koristi i na ponos svima.



SVE VAŽNE BITKE KOJE SU U ČASNOJ PROŠLOSTI VOJEVALI, NE BI IMALE ISTI SJAJ BEZ JAKOG KULTURNOG PEČATA: Ministar prosvjete Slavoljub Stijepović

jim obilježavamo datum štampanja Oktoih prvo-glasnika, istinski, duhovni praznik Crne Gore.

Neka onda bude što više djela kojima ćemo slaviti našu duhovnost i prosvijećenost i sve simbole crnogorskog identiteta koje moramo iz dana u dan snažiti kako bismo ravnopravno s drugim narodima baštiniili vrijednost savremenog svijeta. I kako bi našoj deci ostavili dostojno na-

sljeđe“, naglasio je ministar Stijepović.

Otvorenost ka novim pedagoškim pristupima

Odluku žirija (članovi Milica Pajović, direktorica OŠ „Božidar Vuković Podgoričanin“, prof. dr Marko Camaj, Univerzitet Crne Gore, Svetislav Bakić, Ministarstvo prosvjete, Borislav Kaščelan, Zavod za školovanje i rehabilitaciju lica

sa poremećajima sluha i govora), obrazložio je njegov predsjednik Pavle Goranović, direktor Zavoda za školstvo. On je ukazao da je, uzavajajući ugled ovog priznanja, žiri iscrpno i odgovorno analizirao pristigle prijedloge. Ocijenjeno je da većina kandidata – kako pojedinaca, tako i ustanova – zavređuje poštovanje za predan rad i doprinos razvoju crnogorskog obrazovanja.

„Cetinjsku ustanovu po- hađa više od 500 polaznika, raspoređenih u 19 grupa. Kolektiv krasi nesvakidašnja energija i entuzijizam, kao i otvorenost ka novim pedagoškim pristupima. Pažnja koju vaspita- čići i osoblje poklanjaju de- ci, može služiti kao vrije- dan primjer svim ustanova- ma ovog tipa u našoj drža- vi. Uspješno vaspitanje naj- mladih ogleda se i u mno- gim nagradama i prizna- njima osvojenim na različi- tim takmičenjima, konkur- sima, uloženi naporom i predanim radom, u ovoj usta- novi je stvoren pedagoški ambijent koji omogućava pot- pun razvoj svih potencijala ličnosti svakog deteta.

On je izrazio vjerovanje da će nagrada „Oktoih“ biti još veći podstajak timu ove ustanove da nastavi da kvali- tetno radi kako bi ubudu- će ostvarivali zavidne rezul- tate na polju predškolskog vaspitanja i obrazovanja.

Prosvjetni radnik rijetke kreativnosti i energije

„Profesorica Mirjana Vu- činić, diplomirani biolog, vi- še od dvije decenije radi u prosvjeti i za to vrijeme je zadobila zasluženno povje- renje aktiva profesora, ma- tične škole, stručne javnosti i, što je najvažnije – učenika kojima prenosi svoja zna- nja. Kao prosvjetni radnik rijetke kreativnosti i ener- gije, postigla je zavidne pe- dagoške rezultate. Prepo- znata kao odličan metodi- čar, Mirjana Vučinić nepre- stano radi na stručnom usa- vršavanju, prati nove teh- nologije i stalno nastoji da osavremeni nastavni pro- ces. Aktivno je učestvovala u kreiranju predmetnih programa i udžbenika. Nje- ni učenici godinama posti- žu najbolje rezultate na op- štimskim i državnim takmi- čenjima. Odlukom Komisi- je Ministarstva prosvjete, prošle godine je unaprije- đena u zvanje nastavnik – viši savjetnik. Gospođa Vu- činić je savjestan i preduzi- mljiv prosvjetni radnik ko- ji inicira mnoge aktivnosti kojima se unapređuje rad u školi. Ona na osoben način motiviše učenike i stvara

Predsjednik žirija Pavle Goranović: DOBRA ORGANIZACIJA RADA, STRUČNOST I POSVEĆENOST

Posebno je važno što vrijedna uprava predškolske usta- nove „Zagorka Ivanović“ osmišljava različite aktivnosti, po- put Smotre dečjeg folklornog stvaralaštva, koja predstavlja istinski praznik grada.

Rezultati koje je ova ustanova postigla u dugoj tradiciji njenog postojanja na najbolji način svjedoče o tome kako dobra organizacija rada, stručnost i posvećenost, obezbje- đuju kvalitetan razvoj, odrastanje i sazrijevanje mladih generacija. Predškolska ustanova „Zagorka Ivanović“ sa Ceti- nja je vaspitno-obrazovna ustanova u kojoj je uspostavljen visok nivo kvaliteta u svim segmentima rada. Uz primjenu dobrih, razvojno prilagođenih (vaspito-obrazovnih) pro- grama, uloženi naporom i predanim radom, u ovoj usta- novi je stvoren pedagoški ambijent koji omogućava pot- pun razvoj svih potencijala ličnosti svakog deteta.



NAGRADA ZA KREATIVNI DUH I PROMOCIJU ZNANJA KAO NAJVEĆE VRIJEDNOSTI DRUŠTVA: Predsjednik žirija Pavle Goranović

Mirjana Vučinić je u potpunosti razumjela ulogu nastavnika u savremenoj školi, koja je složena i dinamična, jer se na- stavna djelatnost odvija u okolnostima koje se stalno mijenjaju. Preobražaj škole zahtijeva i promjenu uloge nastavnika u savremenoj školi, koja je složena i dinamična, jer se nastavna djelatnost odvija u okolnostima koje se stalno mijenjaju a zbog toga kako savremene analize obrazovanja govore što je nastavnik ključni nosilac promjena, i što se upravo on na- lazi u središtu obrazovne reforme. Mirjana Vučinić je uspjela da dostigne primjer savremenog nastavnika koji kvalitetno priprema i planira vaspitno-obrazovni rad, kontrolishe sve faktore nastave, predviđa i analizira i usmjerava rad učenika u pravcu postavljenog cilja, traži puteve i postupke efikasnijeg učenja, kao i načine kojima će podstaći razvoj dečijih inte- resovanja, njihovih potreba i želja.

odlične uslove za rad, prije svega, sa darovitim učenicima, što je jedan od prioriteta reforme školstva.

Nakon detaljne analize, žiri je zaključio da sve što su u ovim oblastima dobitnici postigli služi na čast prosvjetnoj struci, ali i ugledu nagrade „Oktoih“, koja je pravo ogledalo poštovanja prema odgovornom i plemenitom pozivu, ali i svjedočanstvo da kvalitetno obrazovanje i vaspitanje doživljavamo kao preduslov za dalji napredak našeg društva“, rekao je Goranović.

On je naglasio da su ovo nagrade za kreativni duh i promociju znanja kao najveće vrijednosti društva. Zato je čvrsta veza između značenja „Oktoih“ i rada dobitnika nagrade: tradicija, znanje, odgovornost, spremnost za nove izazove. Na takav način se afirmišu i temeljne odlike crnogorskog kulturnog bića i ugrađuju u poglede na svijet generacija koje stasavaju.

Podsticaj za dalje usavršavanje

Zahvaljujući na priznanju, direktorica JPU „Zagorka Ivanović“ Senka Vuksanović je naglasila da je zadovoljstvo držati u rukama najveće priznanje iz oblasti vaspitanja i obrazovanja, te da su ponosni što su, kao predškolska ustanova za 43 godine dodjeljivanja ove nagrade, prvi u prijestonici, dobili ovu nagradu za obrazovne ustanove.

„Zahvaljujemo se predlagачu gradonačelniku Aleksandru Bogdanoviću, članovima komisije. Zahvaljujemo mališanima (550), što nam svako jutro ulaze u tri obrazovne jedinice, zahvaljujemo roditeljima (1.100), koji nam ih dovođe, cijelom Cetinju, a posebno svojim zaposlenima koji svojom ljubavlju prema poslu koji obavljaju doprinose da smo prepoznatljivi, ne samo na Cetinju, u Crnoj Gori, nego i širem regionu. Ova nagrada će nam biti podsticaj za dalje usavršavanje i brigu o onome što je najljepše, a to su naši najmlađi mališani“, istakla je Vuksanovića.

Mirjana Vučinić je kazala da je ponosna što prima najprestižnije državno priznanje u oblasti obrazovanja i vaspitanja. Ona je zahvalila predsjedniku i članovima žirija za dodjelu nagrade „Oktoih“, kao i predlagачima – Nastavničkom vijeću OŠ „Jugoslavija“ i Aktivu biologa opštine Bar, što su prepoznali njenu predanost pozivu i umijeće prenošenja znanja, ali i svojim đacima koji su joj vječita inspiracija da napreduje u pozivu koji voli.

Zanimanje – mnogo više od profesije

„Zanimanje koje sam odabrala predstavlja za mene mnogo više od profesije. To je misija u kojoj sam već skoro četvrt vijeka. Još uvijek se radujem svakom novom danu u učionici u kojoj svi zajedno postavljamo temelje najsajjnije građevine – obrazovanja. Istovremeno, to je privilegija – uvijek na vrelu mladosti, vedrine i čistote. Nastaviću i ubuduće da na što kvalitetniji način učim svoje đake, od kojih, prije svega, očekujem da postanu dobri ljudi“, naglasila je Vučinića.

Lj. Vukoslavović Š. Begzić
Foto: N. Čupić



PONOS I ODGOVORNOST: Senka Vuksanović i Mirjana Vučinić



VASPITAČI U CRNOJ GORI SU KAO I VRTLARI: Ministar prosvjete i direktorica Vrtića na Cetinju Senka Vuksanović



ZADOVOLJSTVO DRŽATI U RUKAMA NAJVEĆE PRIZNANJE IZ OBLASTI VASPITANJA I OBRAZOVANJA: Senka Vuksanović



U POTPUNOSTI RAZUMJELA ULOGU NASTAVNIKA U SAVREMENOJ ŠKOLI: Ministar Slavoljub Stjepović uručuje priznanje Mirjani Vučinić



PRIVILEGIJA – UVIJEK NA VRELU MLADOSTI, VEDRINE I ČISTOTE: Mirjana Vučinić

RIJEČ VIŠE

Sofija Klikovac, dugogodišnja direktorica Podgoričkog vrtića:

DA SVAKO DIJETE IMA JEDNAK START ZA ŽIVOT

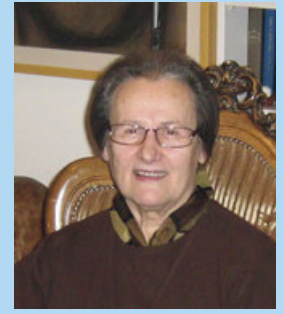

Čestitam dobitnicima nagrade 'Oktoih' a posebno JPU „Zagorka Ivanović“ sa Cetinja koja baštini dugogodišnju tradiciju predškolskog vaspitanja prvog dečjeg vrtića u Crnoj Gori – Djetskog sada velike knjiginje Milice Nikolajevne. Nadam se da će ovaj 'Oktoih' učiniti da u Crnoj Gori i ubuduće bude mnogo više dece u predškolskim ustanovama nego na fakultetima. To je jedna od potvrda da je naša država Crna Gora ipak država socijalne pravde i da teži da obezbijedi da svako dijete na ranom uzrastu ima jednak start za život. Nadam se, takođe, da će ovo biti podsticaj uopšte u okviru obrazovanja, da ta prva naša stepenica – predškolsko vaspitanje i obrazovanje dobije svoje pravo mjesto i da će njime biti obuhvaćena sva deca u budućem periodu. Mislim da Ministarstvo prosvjete čini sve u tom smislu i ja želim da se to i ostvari. Vaspitači u Crnoj Gori su kao i vrtlari. Često ponavljam da im je najveća nagrada kada biljke koje su njegovali cvjetaju i daju plodove. Neka bude tako i ubuduće.

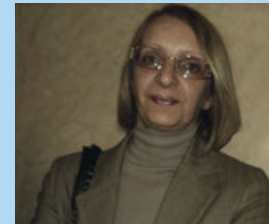

Sandra Martić, potpredsjednica Sindikata prosvjete: „OKTOIH“ DOBIJAJU PRAVI

Nagrada „Okotih“ je najprestižnija nagrada u obrazovanju. Ona je veoma podsticajna i mislim da je dobijaju pravi. Smatram da dodjela treba da bude malo transparentnija.

Prof. dr Refik Zejnilović, dekan Farmaceutskog fakulteta UCG u Podgorici: VELIKA ČAST I OBAVEZA



Nagrada 'Oktoih' za nastavno osoblje i institucije u obrazovanju predstavlja veliku čast, ali i obavezu da svojim primjerom daju podstrek svojim kolegama i institucijama u kojima rade. Na taj način će se najbolje ostvarivati ciljevi obrazovanja kojim težimo.



Velimir Mijušković, predsjednik Privredne komore: UPOREDIO BIH „OKTOIH“ SA NAGRADOM PRIVREDNE KOMORE

Nagrada 'Oktoih' ima izuzetno jaku i dugu tradiciju. To je jedna od državnih nagrada koja je prepoznata u našem društvu i zavrijedili su je mnogi poslenici u oblasti obrazovanja u proteklom periodu. Uporedio bih je sa godišnjom nagradom Privredne komore, koju dobijaju predstavnici naše privrede i koja, takođe, ima dugu tradiciju – više od 40 godina. Ona motivise sve koji je dobijaju i najbolja je potvrda da su tokom svog angažovanja u toj oblasti radili na pravi način, te da je to korisno za opšte društvo i za državu i, svi koji je ponesu, treba da budu ponosni.

Društvo crnogorskih novinara uručilo priznanje „Prosvjetnom radu“ DIPLOMA ZA POSEBAN DOPRINOS RAZVOJU CRNOGORSKOG NOVINARSTVA



Branko Vujsić uručuje priznanje odgovornom uredniku „Prosvjetnog rada“ dr Goranu Sekuloviću

Društvo crnogorskih novinara uručilo je Redakciji „Prosvjetnog rada“ diplomu za poseban doprinos razvoju crnogorskog novinarstva. Ovo udruženje nagradilo je generalnog direktora Javnog servisa Rada Vojvodića specijalnim priznanjem za unapređenje razvoja i rada Javnog

servisa i novinarku iste kuće Nevenku Jovović za reportažu. Nagrada za najboljeg mladog novinara pripala je Slađani Radonjić iz „Pobjede“.

Priznanje za doprinos razvoju crnogorskog novinarstva dodijeljeno je i Muratu Čoroviću iz Bijelog Polja, Ljiljani Filimanović iz Nikšića,

Slobodanu Rackoviću iz Podgorice, Predragu Sekuliću sa Cetinja i Miloradu Boškoviću iz Podgorice.

Nagrade su uručene na svečanosti povodom Dana novinara, 23. januara, u Nacionalnoj biblioteci „Đurđe Crnojević“ na Cetinju.

Lj. V.

Predsjednik Vlade Crne Gore Milo Đukanović primio predstavnike udruženja osoba sa invaliditetom

SISTEMSKI RJEŠAVATI SVA OTVORENA PITANJA ZNAČAJNA ZA LAKŠI I KVALITETNIJI ŽIVOT

Kontinuiranom saradnjom postignuti su dobri rezultati i stvoreni uslovi da se ova oblast i dalje unapređuje, kazao je premijer Milo Đukanović. Kao najznačajnije izazove predstavnici udruženja prepoznaju potrebu za stvaranjem jednakih šansi i uslova za život, obrazovanje, zapošljavanje, zdravstvenu zaštitu, pristupačnost i dostupnost informacija



VLADA ĆE NASTAVITI DA POSVEĆENO RADI NA OSTVARIVANJU ZAJEDNIČKIH CILJEVA: Premijer Milo Đukanović sa predstavnicima udruženja

Položaj lica sa invaliditetom, prije svega, pitanje je osnovnih ljudskih prava, i u tom smislu napravljen je značajan iskorak u odnosu na raniji period. Unapređenjem institucionalnog i normativnog okvira koji tretiraju ova pitanja, stvoreni su preduslovi da se na sistemski način rješavaju sva otvorena pitanja značajna za lakši i kvalitetniji život lica sa invaliditetom, konstatovano je u razgovoru predsjednika Vlade Crne Gore Milo Đukanovića sa predstavnicima Udruženja mladih sa hendikepom Marinom Vujačić, Saveza slijepih Goranom Macanovićem,

Nacionalne asocijacije roditelja dece sa teškoćama u razvoju (NARDOS) Ankom Đurišić, EKIVSTA-e Milanom Šaranovićem i Udruženja Plegije Milenkovićem, takođe, bilo je riječi i o položaju i teškoćama sa kojima se suočavaju lica sa invaliditetom u Crnoj Gori.

Kao najznačajnije izazove, predstavnici udruženja prepoznaju potrebu za stvaranjem jednakih šansi i uslova za život, obrazovanje, zapošljavanje, zdravstvenu zaštitu, pristupačnost i dostupnost informacija.

Uz pozitivne ocjene o rezultatima programa inkluzivnog obrazovanja, kazao je u obrazovnom sistemu, za-

ključeno je da je potrebno napraviti dodatne korake u jačanju kadrovskih kapaciteta i poboljšanju uslova za studiranje.

Predsjednik Vlade zahvalio je predstavnicima udruženja na inicijativnosti i naglasio značaj pokrenutih pitanja za sveukupno unapređenje kvaliteta života.

Kontinuiranom saradnjom postignuti su dobri rezultati i stvoreni uslovi da se ova oblast i dalje unapređuje, kazao je premijer Đukanović i naglasio da će Vlada nastaviti da posvećeno radi na ostvarivanju zajedničkih ciljeva.

Lj. V.

Delegacija Crne Gore sa ministrom prosvjete Slavoljubom Stijepovićem na Regionalnoj ministarskoj konferenciji o obrazovanju u Istanbulu

PREDSTAVLJENA NACIONALNA OBRAZOVNA POLITIKA U SISTEMU INKLUZIVNOG OBRAZOVANJA

Ministar Stijepović ukazao da je obrazovna politika Crne Gore utemeljena na poštovanju prava svakog djeteta na kvalitetno obrazovanje, te da je razvoj inkluzivnog obrazovanja jedan od prioriteta reforme obrazovanja u Crnoj Gori. On je istakao ključna postignuća inkluzivnog obrazovanja u prethodnom periodu, dosljednu primjenu inkluzivnih principa u obrazovnom sistemu i, prije svega, pravo djeteta da odrasta u primarnoj porodici i da se školuje u okviru redovnog sistema

Delegacija Crne Gore sa ministrom prosvjete Slavoljubom Stijepovićem na čelu učestvovala je na Regionalnoj ministarskoj konferenciji o obrazovanju u Istanbulu na kojoj je razgovarano o mogućnostima unapređivanja obrazovanja radi poboljšanja ishoda učenja, o proširivanju kvalitetnih usluga ranog vaspitanja i obrazovanja, kao i o planu djelovanja za period poslije 2015. godine, a delegacije su razmijenile iskustva i primjere dobrih praksi.

Na skupu, koji su podržali Unicef i Vlada Turske, učestvovali su predstavnici zemalja Centralne i Istočne Evrope i Centralne Azije.

Delegacija Crne Gore predstavila je nacionalnu obrazovnu politiku u sistemu inkluzivnog obrazovanja.

Dodatna podrška

Ministar Stijepović je ukazao da je obrazovna politika Crne Gore utemeljena



PUTEM SARADNJE UBRZATI NAPREDAK U POSTIZANJU JEDNAKOSTI U OBRAZOVANJU: Sa konferencije

na poštovanju prava svakog djeteta na kvalitetno obrazovanje, te da je razvoj inkluzivnog obrazovanja jedan od prioriteta reforme obrazovanja u Crnoj Gori. On je istakao ključna postignuća inkluzivnog obrazovanja u prethodnom periodu, do-

sljednu primjenu inkluzivnih principa u obrazovnom sistemu i, prije svega, pravo djeteta da odrasta u primarnoj porodici, te da se školuje u okviru redovnog sistema. Shodno tome, veliki broj dece sa posebnim obrazovnim potrebama se u redovnim

školama obrazuje u uslovima koji odgovaraju njihovim potrebama i mogućnostima.

Takođe, predstavljena je i Strategija inkluzivnog obrazovanja, čiji je cilj da za period 2014–2018. godina deci sa posebnim obrazovnim potrebama omogućiti pristup

obrazovanju i obezbijedi dostizanje razvojnih i obrazovnih postignuća kroz individualizovanu, dodatnu podršku.

Podjednako uvaženi članovi zajednice

Osim sistemskih napora na promociji prava i inkluzivne dece sa smetnjama u razvoju, prezentovani su rezultati kampanje Vlade Crne Gore i Kancelarije UNICEF-a u Crnoj Gori „Govorimo o mogućnostima“, čiji je cilj da se podigne svijest crnogorske javnosti i utiče na mijenjanje stavova i prakse o inkluziji dece sa smetnjama u razvoju u društvu. Istaknuto je da je značajno povećan procenat građana koji smatraju da je za decu sa smetnjama u razvoju bolje da borave u svojoj porodici nego da se upućuju u ustanove posebnog tipa. Značajno je povećan procenat roditelja koji prihvataju da decu sa posebnim obrazovnim potre-

bama pohađaju nastavu sa njihovom decom i da se intenzivno druže izvan škole, kao i onih koji smatraju da decu sa posebnim obrazovnim potrebama treba da budu podjednako uvaženi članovi zajednice i imaju jednake šanse za učešće u društvu.

Na skupu je dogovoreno da se putem saradnje ubrza napredak u postizanju jednakosti u obrazovanju, što je sadržano u zajedničkom dokumentu „Poziv za djelovanje“, koji je usmjeren na jednak pristup obrazovanju i uključivanju sve dece u kvalitetno vaspitanje i obrazovanje.

Ministar prosvjete Slavoljub Stijepović ovom prilikom razgovarao i sa ministrom nacionalnog obrazovanja Republike Turske Nabi Avci. Turski ministar obrazovanja prihvatio je poziv ministra Stijepovića da pošeti Crnu Goru i njene obrazovno-vaspitne ustanove.

Lj. V.

Svečano uručeni sertifikati za prve stečene nacionalne stručne kvalifikacije

KONTINUIRANO UČENJE NAŠA JE REALNOST I POTREBA

– **Ministar prosvjete Slavoljub Stijepović: Siguran sam da ova aktivnost sa vama, koji ste prepoznali ovu mogućnost da na efikasan i kvalitetan način dođete do radnoga mjesta, pokazuje da smo na dobrom putu da veoma kvalitetno i brzo trajno riješimo zaposlenje za jedan broj ljudi koji godinama traži stalni angažman u našoj privredi**

– **Ministar rada i socijalnog staranja Predrag Bošković: Sve više se potencira cjeloživotno obrazovanje, jer je veoma bitno da svaki pojedinac mora da ulaže u sebe tokom cijelog života da bi ostao konkurentan na tržištu radne snage**

Moderni razvoj tehnologija i novi tehnološki procesi doprinijeli su da treba da shvatimo da je učenje tokom čitavog života naša realnost i potreba. Svakim

danom se otvaraju nova radna mjesta. To ide veoma brzo i obrazovni proces kao formalni dio obrazovanja ne može da brzo odgovori na te izazove. Zato je cjeloživotno uče-

nje strategija Vlade i ova dva ministarstva. Mi smo kao podršku tom projektu donijeli Nacionalni okvir stručnih kvalifikacija. To predstavlja izazov za sve nas u obrazova-

nju da što prije i na što efikasniji način i u što je moguće većoj mjeri odgovorimo potrebama tržišta rada“, istakao je ministar prosvjete Slavoljub Stijepović prilikom uručivanja

sertifikata za prve stečene nacionalne stručne kvalifikacije.

„Sve više se potencira cjeloživotno obrazovanje, jer je veoma bitno da svaki pojedinac mora da ulaže u sebe to-

kom cijelog života da bi ostao konkurentan na tržištu radne snage. Ovo je simbolični prvi korak i ići ćemo dalje“, kazao je ministar Predrag Bošković.

Lj. Vukoslavović



PUT DO BRŽEG ZAPOSLENJA: Dobitnici sertifikata sa ministrima Stijepovićem i Boškovićem

Sednica Vlade Crne Gore u Kolašinu

PREDLOŽENE MJERE ZA DALJU REFORMU SISTEMA OBRAZOVANJA

Ministar prosvjete Slavoljub Stijepović: U narednim mjesecima nastojaćemo da proširimo obuhvat dece predškolskim obrazovanjem. Donijete su i mjere za unapređenje osnovnog i srednjeg obrazovanja. Poseban akcenat smo stavili na uvođenje preduzetništva u osnovne i srednje škole. Do 14. avgusta licenciraćemo svakog profesora, nastavnika, direktora i pomoćnika direktora škole, koji za to ispunjavaju uslove. Visoko obrazovanje treba uskladiti sa potrebama tržišta rada. Revidiraćemo postojeći model nostrifikacije obrazovnih isprava iz inostranstva, posebno iz okruženja

Govoreći o zaduženjima na reformskom putu, ministar Stijepović je istakao: „U narednim mjesecima nastojaćemo da proširimo obuhvaćenost dece predškolskim obrazovanjem. Sada je to na nivou 40 odsto, a mi želimo da taj procenat bude značajno veći. Naime, istraživanja kod nas i u EU pokazuju da dijete, koje je prije polaska u školu bilo obuhvaćeno predškolskim vaspitanjem, kasnije tokom učenja, života i rada postiže bolje rezultate nego njegovi vršnjaci koji nijesu boravili u vrtiću prije odlaska u školu, barem dvije godine. Zato nam trebaju sredstva i objekti, i odlučili smo da putem privatnog i javnog partnerstva obezbijedimo kapital koji ćemo uložiti u modernizaciju postojećih i izgradnju novih predškolskih ustanova.

„Donijete su i mjere za unapređenje osnovnog i srednjeg obrazovanja. Poseban akcenat smo stavili na uvođenje preduzetništva u osnovne i srednje škole. Već od ove školske godine preduzetništvo se u osnovnim školama izučava kao međupredmetna oblast. Osnovci o preduzetništvu uče kroz sve predmete. Ne uče se oni da budu preduzetnici, već i da razmišljaju i ponašaju se na taj način, da budu lideri, da budu sastavni dio tima, da svoje ideje pretvaraju u djela i da budu odgovorni pred sobom i pred društvom u cjelini. U srednjim stručnim školama i gimnazijama preduzetništvo će se od naredne školske godine izučavati kao obavezni ili kao izborni predmet“, rekao je ministar prosvjete.



OBRAZOVANJE TREBA DA STVARA KADROVE KOJI SU NEOPHODNI CRNOGORSKOM TRŽIŠTU RADA: Sa sednice Vlade

Ministar prosvjete Slavoljub Stijepović LICENCIRANJE I RELICENCIRANJE NASTAVNIKA

Da bi popravili kvalitet obrazovanja na svim nivoima, do 14. avgusta licenciraćemo svakog profesora, nastavnika, direktora i pomoćnika direktora škole, koji za to ispunjavaju uslove. Svi koji dobiju početne licence biće obavezni da se dodatno usavršavaju i edukuju, kako bi nakon pet godina mogli da budu relicencirani.

Zaključeno je i da visoko obrazovanje treba uskladiti sa potrebama tržišta rada. Već je urađena studija i analiza o potrebama tržišta rada, a do novembra treba sprovesti eksternu evaluaciju svih visokoškolskih usta-

nova u Crnoj Gori, i privatnih i državnih. To će biti urađeno uz pomoć Evropske asocijacije univerziteta sa sedištem u Briselu.

„Veliki problem predstavlja značajan priliv diploma iz okruženja, što i te ka-

ko opterećuje domaće tržište rada. Tim prije što pojedine diplome nemaju potrebno znanje koje traži naše tržište rada. Zato ćemo u narednom periodu pokušati da revidiramo postojeći model nostrifikacije obrazovnih

isprava iz inostranstva, posebno iz okruženja, poštujući sve međunarodne principe i konvencije“, istakao je ministar prosvjete Slavoljub Stijepović.

Lj. V.

U Podgorici održana Međunarodna konferencija o okviru kvalifikacija kao sredstvu politike za cjeloživotno učenje

RAZVIJATI OTVORENI SISTEM OBRAZOVANJA

– **Ministar Slavoljub Stijepović: Potrebno je čvršće povezati obrazovanje i biznis kroz različite oblike saradnje koje će unaprijediti potencijal za inovacije u okruženju za učenje. Uspostavljanje Nacionalnog okvira kvalifikacija u Crnoj Gori značajno će doprinijeti daljem razvoju crnogorskog obrazovnog sistema, njegovoj harmonizaciji sa evropskim obrazovnim prostorom, te postizanju transparentnosti kvalifikacija i mobilnosti crnogorskih građana unutar EU**

– **Andre Lis iz delegacije Evropske unije u Crnoj Gori: Imaćete koristi od integracije u evropsko društvo i na tržište rada EU, ukoliko su vještine koje steknu ljudi u Crnoj Gori prepoznate i priznate od strane firme kao vještine koje zadovoljavaju principe evropskog kvalifikacionog okvira, koje će obezbijediti mobilnost**

Crnogorski okvir kvalifikacija i Izvještaj o referenciranju Crnogorskog okvira kvalifikacija sa Evropskim okvirom kvalifikacija predstavljani su na Međunarodnoj konferenciji o okviru kvalifikacija kao sredstvu politike za cjeloživotno učenje, koja je održana u Podgorici u organizaciji Ministarstva prosvjete, uz podršku Projekta MNE/011. Na skupu su razmijenjena iskustva i znanja o referenciranju NOK-a, kao i primjeri dobre prakse o razvoju, sprovođenju i obezbjeđenju kvaliteta nacionalnih okvira kvalifikacija, a diskutovano se i o budućim izazovima u njihovom sprovođenju.

„U svim crnogorskim strateškim dokumentima iz oblasti obrazovanja promovise se koncept cjeloživotnog učenja. Da bi se ovaj koncept ostvario, razvijamo otvoreni, prohodni sistem obrazovanja, koji se prilagođava složenim zahtjevima tržišta rada i pruža različite mogućnosti za obrazovanje, napredovanje i priznavanje prethodno stečenih znanja. Uspostavljanje Nacionalnog okvira kvalifikacija jedan je od mehanizama za postizanje ovih ciljeva. Crna Gora je 2008. godine počela aktivnosti na uspostavljanju Nacionalnog okvira kvalifikacija u skladu sa preporukama



O SADAŠNJI I BUDUĆIM IZAZOVIMA: Sa okruglog stola

datim u dokumentu Evropski okvir kvalifikacija za cjeloživotno učenje. Zakon o Nacionalnom okviru kvalifikacija donijet je 2010. godine. Nacrt izvještaja o referenciranju pokazuje da je Crna Gora spremna da povezuje i upoređuje Nacionalni okvir kvalifikacija sa Evropskim okvirom kvalifikacija za cjeloživotno učenje. Naš cilj je učiniti cjeloživotno učenje i mobilnost realnim, poboljšati kvalitet i efikasnost obrazovanja, promovisati jednakost, socijalnu koheziju i ak-

tivno građanstvo, razvijati kreativnost, inovacije i preduzetništvo. Uspostavljanje Nacionalnog okvira kvalifikacija u Crnoj Gori značajno će doprinijeti daljem razvoju crnogorskog obrazovnog sistema, njegovoj harmonizaciji sa evropskim obrazovnim prostorom, te postizanju transparentnosti kvalifikacija i mobilnosti crnogorskih građana unutar EU“, kazao je ministar prosvjete Slavoljub Stijepović.

„Imaćete koristi od integracije u evropsko društvo i na tr-

žište rada EU, ukoliko su vještine koje steknu ljudi u Crnoj Gori prepoznate i priznate od strane firme kao vještine koje zadovoljavaju principe evropskog kvalifikacionog okvira i koje će obezbijediti mobilnost. Crna Gora je već preduzela značajne korake da postigne taj cilj, naročito u oblasti obrazovanja“, istakao je Andre Lis, iz delegacije Evropske unije u Crnoj Gori.

Predsjednik Radne grupe za referenciranje prof. dr Sreten Savićević istakao je da je osnov za izradu Izvještaja o

Mubera Kurpejović, pomoćnica ministra prosvjete za visoko obrazovanje KLJUČNE PREPORUKE

Za razvoj okvira kvalifikacija je izuzetno važno kvalitetno obrazovanje, tj. sistem obezbjeđenja kvaliteta i saradnja sa sa poslodavcima i drugim zainteresovanim stranama. Važni su i inputi koji dolaze sa lokalnog nivoa. Izuzetno su važna uporedna iskustva koja smo imali priliku da čujemo i o kojima ćemo čitati u narednom periodu. Više pažnje treba posvetiti i doktorskim studijama. To su neke ključne preporuke i teme na koje treba da se fokusiramo u narednom periodu.

referenciranju Crnogorskog okvira kvalifikacija sa Evropskim okvirom kvalifikacija Zakon o nacionalnom okviru kvalifikacija, usvojen 2010. godine. Jedan od osnovnih principa na kojima se zasniva ovaj zakon je uporedivost sa evropskim okvirom kvalifikacija. Zakonom su precizno definisane nadležnosti svih organa i tijela u postupku predlaganja, razvoja i svrstavanja kvalifikacija u okvir. Precizne procedure su date važećim pravilnicima koje su donijeli Ministarstvo prosvjete i Savjet za kvalifikacije.

Učesnici skupa složili su se da je jedan od najznačajnijih ciljeva da kvalifikacije budu uporedive i razumljive. Upoređivanje sistema kvalifikacija iz-

među različitim zemalja je potrebno, jer sve države koje su usvojile nacionalne kvalifikacije treba da popune taj okvir sa kvalifikacijama koje su relevantne za tržište rada.

Ukazano je i na opasnosti koje vrebaju u budućnosti, posebno na početku primjene nacionalnog kvalifikacionog okvira. Riječ je, prije svega, o tome da više ne može jedan partner, ili jedan dio njih upravljati jednim takvim instrumentom, nego traži kombinaciju više socijalnih partnera, i svaki ima tačno određenu ulogu koja je vidljiva kroz njihov interes. Druga opasnost moguća je zbog slabog uključivanja partnera.

Lj. Vukoslavović

U Zavodu za školstvo održan forum o udžbenicima u nastavi jezika i književnosti
SNAŽNA PODRŠKA NASTAVNICIMA I DOBAR IZVOR ZNANJA

Razmatrana pitanja: Šta udžbenik jeste, a šta nije? Koja su to svojstva dobrog udžbenika? Koje je mjesto udžbeničkog kompleta u savremenoj nastavi?



POZITIVNA ISKUSTVA: Sa foruma

Na drugom forumu održanom na temu *Udžbenik u nastavi jezika i književnosti* u Zavodu za školstvo, učestvovali su profesori crnogorskog-srpskog, bosanskog i hrvatskog jezika i književnosti u osnovnim školama iz čitave Crne Gore. Između ostalih, razmatrana su pitanja: Šta udžbenik jeste, a šta nije? Koja su to svojstva dobrog udžbenika? Koje je

mjesto udžbeničkog kompleta u savremenoj nastavi? Učesnike je pozdravila Zoja Bojanić Lalović, direktorica Zavoda za udžbenike i nastavna sredstva, a u radu foruma učestvovala je i Aleksandra Vešović Ivanović, nadzornica za jezik i književnost i koautorka udžbenika za jezik za osnovnu školu. Forum je vodila Nađa Durković, savjetnica za izda-

vaštvo u Zavodu za udžbenike i nastavna sredstva. Ona je podšetila na opštu teoriju udžbenika kao žanra, kratku istoriju udžbenika u Crnoj Gori, proceduru i proces nastajanja i odobravanja udžbenika, značaj pitanja u udžbeniku, kao i na kratka uputstva za procjenu kvaliteta udžbenika.

Lj. V.

Projekat Ombudsmana: Strip „Nevolje sa Rokijem i druge priče o dječjim pravima“

UPOZNAVANJE NASILJA KROZ ŽIVOTNE SITUACIJE

– Strip je izdat u 12 hiljada primjeraka i koristiće se kao pomoćno nastavno sredstvo u okviru predmeta *Građansko vaspitanje*. Prije početka njegove primjene u školama, institucija Ombudsmana organizovala je edukaciju za nastavnike građanskog obrazovanja

– **Nevenka Stanković, pomoćnica ombudsmana za dječja prava: Pravne norme su suvoparne i to je razlog što smo se odlučili da deci na dopadljiv i prihvatljiv način pričamo o ljudskim pravima**

Iz kampanje „Djeco, pišite Ombudsmanu“, koju Kancelarija ombudsmana realizuje već dvije godine, proistekao je strip „Nevolje sa Rokijem i druge priče o dječjim pravima“. Kako kaže pomoćnica ombudsmana za dječja prava Nevenka Stanković, pisma koja su slala deca odnosila su se na nasilje u školama i nekorektan odnos i primjenu disciplinskih mjera od strane nastavnika prema njima. Otuda je dio priča u stripu, tačnije prva priča, posvećena upravo vršnjačkom nasilju, ali i nasilju u porodici. Jedna priča se odnosi na diskriminaciju, a tu su i priče o odnosu i ponašanju nastavnika i učenika u školama. Ukupno je pet priča. Strip je izradila Kancelarija ombudsmana, u saradnji sa Akcijom za ljudska prava, Ministarstvom prosvjete, Unicefom i ambasadama Velike Britanije i Švajcarske.

„Deca su bila maksimalno uključena u izradu ovog stripa. Na oglas za scenariste i crtače javio se veliki broj umjetnika iz Crne Gore i regiona. Od ponuđenih autorских radova, komisija je izabrala tri i onda ih dostavila đacima u školama, uzrasta VI i VII razreda (oni izučavaju predmet *Građansko obrazovanje*) da odaberu koji im se

likovi od crtača najviše sviđaju. Inače, autori scenarija jedne od priča – 'Priča u tami' su učenici literarne sekcije iz OŠ 'Radimir Rakočević' iz Prošćenja kod Mojkovca. Ostale priče su osmislili Svetozar Obradović i Ante Krstulović. Priče je nacrtao likovni umjetnik Ilija Nikčević“, ističe Stanković.

Strip je izdat u 12 hiljada primjeraka i koristiće se kao pomoćno nastavno sredstvo u okviru predmeta *Građansko vaspitanje*. Naime, Nacionalni savjet za obrazovanje dao je zeleno svjetlo za njegovo korišćenje.

Prije početka primjene ovog stripa u školama, institucija Ombudsmana organizovala je edukaciju nastavnika građanskog obrazovanja. Održana su tri okrugla stola za oko 105 nastavnika centralnog, severnog i južnog regiona na kojima su date smjernice na koji način da koriste strip u nastavi ovog predmeta. Završena je distribucija ove publikacije u svim crnogorskim osnovnim školama. Uputstva i smjernice nalaze se i na sajtu Ombudsmana. S obzirom na to da su im u drugom polugođu u okviru predmeta *Građansko vaspitanje* na programu ljudska prava, mogu bez problema da koriste ovaj strip.

„Deci je najbližiji ovakav način prikazivanja problema. Pravne norme su suvoparne, i to je razlog što smo se odlučili da im na dopadljiv i prihvatljiv način pričamo o ljudskim pravima, tj. da o problemima, sa kojima se oni svakodnevno susrijeću ukazujemo kroz životne situacije i da kroz tu priču naglasimo koja su njihova prava. Mnogo nam je bitnije bilo da im ukažemo na koji način mogu da razriješe konflikte i da zaštite svoja prava. Zato svaka priča ima pozitivan kraj – obraćanje direktoru škole, uključivanje drugih u rješavanje problema. Cilj nam je da nastavnici uvide svoje greške i da se izade u susret tome da se, ipak, ta prava deca poštuju. Osnovna poruka stripa je da svi stičemo ljudska prava rođenjem, pa i deca. Na takav način treba da funkcioniše društvo. Nastavnici treba da uvažavaju ličnost i dostojanstvo svojih učenika. I ne samo nastavnici, nego i roditelji a, s druge strane, deca treba da izvršavaju svoje obaveze i poštuju odrasle. Stripom smo željeli i da ukažemo deci da, ukoliko doživljavaju nepravdu, postoje institucije koje će moći da ih razriješe“, ističe Nevenka Stanković.

Lj. Vukoslavović

Ministarka odbrane prof. dr Milica Pejanović Đurišić razgovarala sa mladim oficirima Vojske Crne Gore: Veće šanse za školovanje u inostranstvu

ČAST JE NOSITI UNIFORMU VOJSKE CRNE GORE

Što se tiče razmišljanja o nekim formama profesionalnog obrazovanja u okviru crnogorskog obrazovnog sistema, ministarka odbrane Milica Pejanović Đurišić je objasnila: „Pokušaćemo da nađemo način da, u saradnji sa civilnim visokoobrazovnim ustanovama u Crnoj Gori, utvrdimo da li i pod kojim uslovima možemo realizovati posebne programe u skladu sa našim potrebama“



STVARANJE USLOVA ZA USAVRŠAVANJE OFICIRSKOG KADRA: Sa susreta u Podgorici

Ministarka odbrane prof. dr Milica Pejanović Đurišić razgovarala je sa mladim oficirima Vojske Crne Gore (VCG) o razvoju kapaciteta VCG i posebno razvoju ljudskih resursa, njihovim očekivanjima i izazovima sa kojima se susrijeću nakon završetka školovanja i preuzimanja novih dužnosti.

Ona je poručila da su to ministarstvo i Generalštab VCG fokusirani na dodatno stvaranje uslova koji će omogućiti dalje usavršavanje oficirskog kadra. „Kroz integracione procese preuzimamo određene obaveze, ali imamo i nebrojene prednosti i mogućnosti koje nam se otvaraju. Jedna od njih je u vezi sa vašim školovanjem i daljim usavršavanjem. Čast je nositi uniformu Vojske Crne Gore, ali i velika odgovornost, pri čemu se od vas očekuje da budete nova pokretačka snaga, jer su refor-

me proces koji se ne završava“, ukazala je ministarka odbrane.

Pejanović Đurišić je najavila da će i u narednom periodu raditi na povećanju broja oficira na vojnim akademijama u inostranstvu, navodeći da u tom smislu postoje kontakti sa Italijom, Velikom Britanijom i Francuskom. Ona je dodala da je školovanje u inostranstvu omogućeno kroz saradnju sa partnerskim zemljama, članicama NATO-a.

Što se tiče razmišljanja o nekim formama profesionalnog obrazovanja u okviru crnogorskog obrazovnog sistema, Đurišićeva je objasnila: „Pokušaćemo da nađemo način da, u saradnji sa civilnim visokoobrazovnim ustanovama u Crnoj Gori, utvrdimo da li i pod kojim uslovima možemo realizovati posebne programe u skladu sa našim potrebama“.

Poručnik korvete Roberto Golović, koji je završio Vojnopomorsku akademiju u SAD i angažovan je na školskom brodu „Jadran“, rekao je novinarima da „dobar dio znanja može da se primijeni u crnogorskoj mornarici“, jer je to opšte pomorsko znanje.

Potpporučica Enita Radončić, koja je studirala na Vojnoj akademiji u Njemačkoj, kaže da, iako je žena, na nju u vojsci gledaju kao na oficira, poštuju je i kroz stav da ne postoji razlika u komandovanju u odnosu na muškarce.

Potpporučnik Milan Joksimović školovao se za pilota u Grčkoj, i on ističe da je stručna obuka bila na najvišem nivou, po svim NATO standardima. „Ti principi, pravila i propisi u vazduhoplovstvu ma u svim zemljama su, manje-više, isti“, dodao je Joksimović.

O. Đ.

U Danilovgradu otvoren spomenik učitelju

POČAST UZVIŠENOJ PROFESIJI

Spomen obilježje nalazi se na mjestu đe je od 1919. do 1929. godine radila prva Učiteljska škola u Crnoj Gori

Na platou između Gimnazije „Petar Prvi Petrović Njegoš“ i OŠ „Vuko Jovović“ u Danilovgradu otkriveno je spomen obilježje „Spomenik učitelju“. Spomen obilježje su otkrili ministar prosvjete Slavoljub Stijepović i predsjednik Skupštine opštine Danilovgrad dr Miodrag Đurović, a u kulturno-umjetničkom programu učestvovali su glumac Slobodan Marunović i učenici Gimnazije.

U svojoj besedi učitelju, dr Đurović je kazao da taj spomenik treba da seća na sve one učitelje danas, juče, sutra, posthumno i za navijek.

O. Đ.



Spomen obilježje su otkrili ministar prosvjete Slavoljub Stijepović i predsjednik Skupštine opštine Danilovgrad dr Miodrag Đurović

Obilježena godišnjica otvaranja i privremenog zatvaranja poglavlja 25 Nauka i istraživanje

CRNOGORSKA NAUČNA ZAJEDNICA NA EVROPSKOM PUTU

Ministarka nauke prof. dr. Sanja Vlahović: „U kontekstu evropskog promišljanja budućnosti, nauka i istraživanje kotiraju se izuzetno visoko i predstavljaju jedan od četiri stuba za naredni period, zacrtanih u strategiji 'Evropa 2020'. U izvještaju EK o napretku Crne Gore, tj. poglavlje 25 Nauka i istraživanje, ocijenjeno je kao izuzetno uspješno“

Aleksandar Andrija Pejović, državni sekretar za evropske integracije IZ EU STIŽE 1/3 PATENATA

„Programi EU nude brojne mogućnosti za naše naučnoistraživačke djelatnike. Vjerujem da će naše naučne ustanove i istraživači prepoznati značaj učešća u programima koji su im na raspolaganju i nastaviti da nižu uspjehe u ovoj oblasti i da će nauka i istraživanje u narednom periodu biti snažan pokretač sveukupnog napretka. Iako EU čini samo sedam posto svjetskog stanovništva, iz EU stiže 1/3 патената. To pokazuje koliko je inovativnost i kreativnost razvijena u zemljama EU. Skoro 1/3 visokouticajnih naučnih časopisa je iz EU, što govori o tome kolika je produkcija naučne misli u zemljama EU“.

Prof. dr. Milica Pejanović Đurišić, ministarka odbrane U SUSRET IZAZOVIMA RAZVOJA NAUČNOISTRAŽIVAČKE DJELATNOSTI

Predstavljajući projekat „Fore Mont“, koji je u okviru programa FP 7, ministarka odbrane prof. dr. Milica Pejanović Đurišić istakla je da je riječ o vrlo ambicioznom programu koji je osmišljen tako da izađe u susret izazovima razvoja naučnoistraživačke djelatnosti u Crnoj Gori.

„Ideja nam je bila da u pogledu onoga što su naučnoistraživački kapaciteti Elektrotehničkog fakulteta (ETF), kada je o informacionokomunikacionim tehnologijama (ICT) riječ, napravimo iskorak koji će ići u pravcu direktnijeg odgovora na potrebe Crne Gore. ETF je u oblasti ICT institucija prepoznata u svijetu, koja u okviru bazičnih teorijskih istraživanja zauzima poziciju na koju smo ponosni. Međutim, imali smo želju da to pretvorimo u nešto što će dati direktne rezultate u pogledu razvoja Crne Gore. Da idemo u pravcu uključivanja inovativne dimenzije u istraživanja, ali uključivanje i priče o primijenjenim istraživanjima. Namjera je bila da kroz ovaj projekat ostvarimo sinergiju različitih grupa kojih imamo na ETF-u i da u zajedničkom naporu produkujemo rezultat koji će biti komercijalan kroz neke druge programe u kojima učestvujemo“, kazala je Pejanović Đurišić.



Učesnici skupa istakli značaj uključivanja u evropsku zajednicu

Ministarstvo nauke i Ministarstvo vanjskih poslova i evropskih integracija, u saradnji sa Savjetom za naučnoistraživačku djelatnost i Think Tank projektom „Montenegro future forum“, obilježili su godišnjicu otvaranja i privremenog zatvaranja poglavlja 25 Nauka i istraživanje.

Ministarka nauke prof. dr. Sanja Vlahović naglasila je da je cilj Crne Gore da do kraja 2016. godine ukupna ulaganja u nauku budu oko 1,4 odsto bruto domaćeg proizvoda (BDP), a da strateški evropski cilj od tri posto dostigne do 2025. godine.

„Ako smo 2013. godine uspjeli da povećamo ulaganja sa 0,13 na 0,45 procenata, napravili smo veliki pomak za 2014. i čini se da će ona biti uspješna što se implementacije naučnih projekata tiče, jer će predstavljati efektno ulaganje onoga na čemu smo prethodnih godina radili. Tako će oko 5,1 milion eura, u odnosu na

Prof. dr. Sanja Vlahović, ministarka nauke

JACANJE NAUČNE SARADNJE JE POSEBAN IZAZOV

„Čeka nas priprema za VIII okvirni program za nauku 'HORIZON 2020' i mi ćemo među prvim državama u regionu potpisati memorandum o pristupanju, što će otvoriti fond od oko 77 milijardi eura za naredni period. U okviru tog programa imaćemo tri iznosa novca od po 7,8 milijardi za finansiranje tri projekta – naučna uspješnost (podizanje nivoa naučnih laboratorija), industrijsko liderstvo i društveni izazovi. Nama je poseban izazov bio jačanje naučne saradnje sa privredom kroz centar uspješnosti i tehnološki park. U Crnoj Gori ima 56 licenciranih naučnoistraživačkih ustanova i 1.238 istraživača u bazi podataka naučne mreže“.

oko 1,5 milion ranije, biti uloženo iz budžeta i iz sredstava Svjetske banke u naučnoistraživačke projekte. To je izuzetno značajan pomak i pokazatelj da je država, bez obzira na ekonomsku krizu, pokazala da u 2014. godini istinski, bez obzi-

ra na finansijska ograničenja, ima namjeru da da podršku naučnim projektima koji direktno mogu i treba da utiču na konkurentnost naše države i naše privrede“, ocijenila je Vlahovićeva.

O. Đuričković

Resursni centar za djecu i mlade „Podgorica“ proslavio 65 godina postojanja

SAVREMENO VASPITNO-OBRAZOVNA USTANOVA SA JASNO ZACRTANIM CILJEVIMA RAZVOJA

Pored vaspitanja, obrazovanja i rehabilitacije dece sa oštećenjem vida, dece sa motoričkim, te dece sa kombinovanim smetnjama, stručnjaci u Resursnom centru pružaju podršku deci sa smetnjama u razvoju u redovnim školama kroz aktivnosti mobilnih timova. Isto tako, započeli su sa servisom rane intervencije za decu. Sarađuju sa brojnim institucijama u zemlji i inostranstvu



Brojni gosti uveličali svečanost

Prigodnom svečanošću u Crnogorskom narodnom pozorištu, Resursni centar za djecu i mlade „Podgorica“ proslavio je 65 godina postojanja.

Pozdravljajući prisutne, direktor ove ustanove Zoran Bošković je kazao da nijedna obrazovna ustanova u Crnoj Gori nije prošla kroz promjene kao ova.

„Osnovani smo u samom smiraju rata 1948. godine u Perastu, pod nazivom Dom slijepih. Do sada smo promijenili šest naziva i selili se u tri grada, Risan, Perast i Podgoricu. Sa promjenom naziva ustanove, mijenjala se i djelatnost. U prvoj godini u Perastu upisano je 13 osoba. Godinama se broj upisanih učenika povećavao. Hroničari bilježe da je 80-ih godina prošlog vijeka školu pohađalo 120 dece. Mnogi od njih su danas akademski građani koji intelektualni i kretainvi potencijal usmjeravaju u razvoj Crne Gore. Shodno uspjesima, odgovornosti u radu, Ministarstvo prosvjete zajedno sa našim zaposlenim transformisalo je specijalni zavod u savremeni resursni centar ko-

me su dodijeljeni novi oblici djelatnosti. Pored vaspitanja, obrazovanja i rehabilitacije dece sa oštećenjem vida, dece sa motoričkim, te dece sa kombinovanim smetnjama, stručnjaci u Resursnom centru pružaju podršku deci sa smetnjama u razvoju u redovnim školama kroz aktivnosti mobilnih timova. Isto tako, započeli smo sa servisom rane intervencije za decu. Sarađujemo sa brojnim institucijama u zemlji i inostranstvu“, istakao je Bošković.

U ime Ministarstva prosvjete, jubilej je čestitao Srđa Raičević, sekretar Ministarstva. On je naglasio da je razvoj inkluzivnog obrazovanja jedan od posebnih prioriteta reforme obrazovanja u Crnoj Gori.

Predsjednik Školskog odbora Željko Rutović je naglasio da je od kada postoji, uvijek svoje kratko trajanje u vremenu nastojao da obilježi, omehdi, predstavi i ostavi u nasljeđe dolazećim generacijama i civilizacijama kao tragove baštine koji su svojevrsan govor o radu i pregrnicima o izazovima, procesu ljudske zajednice.

Lj. V.

Ministar prosvjete Slavoljub Stijepović i predsjednik Privredne komore Crne Gore Velimir Mijušković uručili stipendije za deficitarna zanimanja učenicima stručnih škola

STIMULISANJE UČENIKA DA UPIŠUJU ZANIMANJA NEOPHODNA TRŽIŠTU RADA

– Slavoljub Stijepović: Dodjeljivanje ove stipendije samo je početak dugoročne saradnje sektora obrazovanja i predstavnika poslodavaca na planiranju budućih potreba za kvalifikacijama i vještinama i podjela odgovornosti između partnera, javnog i privatnog sektora

– Velimir Mijušković: Naša privreda ima nesumnjiv interes da dobije radnu snagu sa znanjima, vještinama i kompetencijama koje su odgovarajuće za obavljanje poslova u realnom sektoru, pa je potrebno da svi uložimo napore da obrazujemo kvalitetnu radnu snagu

Ministar prosvjete Slavoljub Stijepović i predsjednik Privredne komore Crne Gore Velimir Mijušković, uručili su 61 stipendiju za deficitarna zanimanja učenicima stručnih škola koji se obrazuju po obrazovnim programima: kuvar, elektroinstalater, zavarivač, instalater sanitarnih uređaja, grijanja i klimatizacije, automehaničar, keramičar, instalater u građevinarstvu, poljoprivredni tehničar, elektrotehničar energetike.

„Crna Gora je društvo znanja. Vlada Crne Gore, Ministarstvo prosvjete i naši partneri svjesni su činjenice da je ulaganje u znanje, u mlade, ulaganje u razvoj, odnosno da je obrazovanje ključni faktor razvoja svakog društva. Crnu Goru vidimo kao društvo koje ne prestanto uči, društvo razvijene ekonomije u kome svako ima mogućnost za lični i profesionalni razvoj, društvo inovatora i vrijednih ljudi – preduzetnika. Ova svečanost predstavlja važan trenutak za stručno obrazovanje u Crnoj Gori. Ovim pokazujemo da u praksi primjenjujemo sistemski rješenja predviđena našom reformom, Knjigom promjena, zakonima, strategija-



ULAGANJE U ZNANJE, U MLADE JE ULAGANJE U RAZVOJ: Dobitnici stipendija sa ministrom Stijepovićem i predsjednikom Privredne komore Mijuškovićem

ma koje ćemo dalje razvijati i unapređivati, kako bi crnogorsko obrazovanje bilo što kvalitetnije. I što je jednako važno – u funkciji napretka Crne Gore. Posebno ističem da je dugoročni strateški prioritet misija Mi-

nistarstva prosvjete usklađivanje obrazovne ponude sa potrebama tržišta rada, odnosno stvaranje onih profila kadrova koji su neophodni našoj privredi i ekonomiji”, kazao je ministar prosvjete Slavoljub Stijepović.

Velimir Mijušković, predsjednik Privredne komore Crne Gore, ukazao je da tržište rada u Crnoj Gori već dugu niz godina, pored ostalog, karakterišu: visoka stopa nezaposlenosti, prije svega, mladih; nepo-

voljna starosna i kvalifikaciona struktura nezaposlenih; velika razlika između regionalnih tržišta rada i niska mobilnost radne snage; smanjenje broja zaposlenih u realnom sektoru, a naročito neusaglašenost

ponude i potražnje radne snage. Prema posljednjim podacima ankete o radnoj snazi iz 2013. godine, stopa nezaposlenosti mladih od 15 do 24 godine je 34,4 odsto. Slično stanje je i u Evropi.

REKLI SU:

Miloš Marić, direktor Srednje elektro-ekonomske škole u Bijelom Polju
UČENICI ĆE MOĆI ODMAH DA DOBIJU ZAPOSLENJE

Ovo je prvi put da učenici srednjih stručnih škola dobijaju stipendije. Posebno je važno to što se radi o obrazovnim programima, nakon čijeg završetka učenici mogu odmah da dobiju zaposlenje koje je dovoljno plaćeno da im omogući egzistenciju. Značajno je i zbog upisa budućih generacija, jer će ovaj gest pojačati interesovanje za upis na ove obrazovne profile. Naime, radi se o učenicima III stepena.



Veselin Grdinić, direktor Srednje mješovite škole „Vuksan Đukić” u Mojkovcu
ZANIMANJA POZNATA KAO DEFICITARNA

U skladu sa potrebom tržišta rada za ova zanimanja, Ministarstvo prosvjete i Privredna komora Crne Gore su napravili izvanredan korak usklađenosti obrazovne potrebe sa potrebom privrede. Navedena zanimanja su prepoznata kao deficitarna a na ovaj način, osim što su stimulative za sadašnje učenike i buduće generacije, stipendije mogu biti i prepoznate kao dobar znak sigurnog dobijanja zaposlenja poslije završene srednje škole. Nadam se da će se u ovu akciju u narednom periodu uključiti i lokalne samouprave, a naročito preduzetnici koji će na taj način imati odlične kadrove za svoje potrebe.

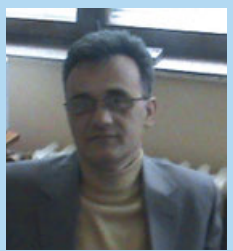

Vaso Vujović, direktor Srednje stručne škole u Beranama:
DOBRO JE ŠTO ĆE SE STIPENDIJE DODJELJIVATI U KONTINUITETU

Mislim da je ovaj gest veoma dobar. Dobro je i što će se stipendije dodjeljivati u kontinuitetu. Iz naše škole dobila su je tri đaka. Svi su iz siromašnih porodica, i ovaj materijalni stimulans im puno znači.



Elma Popović (obrazovni profil kuvar), učenica SMŠ „Bećo Bašić”, Plav:
MOTIVISATI ĐECU DA UPIŠUJU NEDOSTAJUĆA ZANIMANJA

Drago mi je što su mene izabrali da dobijem stipendiju. To mi mnogo znači. Stipendije treba češće dodjeljivati jer će to motivisati decu da upisuju deficitarna zanimanja.

Alden Radončić „Bećo Bašić”, (obrazovni profil kuvar), učenica SMŠ „Bećo Bašić”, Plav:
OMOGUĆILI SU NAM DA OŠETIMO DA SMO DOBRO IZABRALI

Drago mi je što su se odlučili da daju ove stipendije. Zahvaljujem Ministarstvu prosvjete i Privrednoj komori što su nam to omogućili da ošetimo da smo izabrali pravo zanimanje. To je motiv i za druge đake da izaberu ovaj obrazovni profil.



Damir Bahović, učenik Građevinske škole „Marko Radević”, Podgorica:
NADA U BOLJU BUDUĆNOST

Baš sam se iznenadio kad sam saznao da sam dobio stipendiju. Drago mi je, jer su me ovim podstakli da se malo više posvetim učenju i opravdam ovu stipendiju. Smatram da bi više učenika trebalo da dobije stipendiju jer bi ih motivisalo da bolje uče i da se nadaju boljoj budućnosti, zaposlenju.

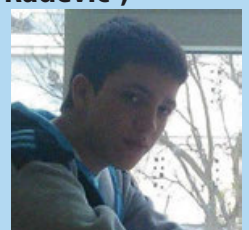

Zehra Čekić (obrazovni profil kuvar), učenica SMŠ „Bećo Bašić”, Plav:
STIPENDIJA JE MOTIV DA JOŠ BOLJE UČIM

Za mene je ovo uspjeh. Dobro je što su prepoznali da ovo zanimanje treba stipendirati. Stipendija je motiv da još bolje učim.



Nikola Pavlović, učenik Srednje elektro-ekonomske škole, Bijelo Polje:
DOVOLJNO DA KUPIM SVE ŠTO MI TREBA ZA ŠKOLU

Bilo je to veoma prijatno iznenađenje. To mi je velika podrška i motiv. Mjesečni iznos je uglavnom dovoljan da kupim sve što mi treba za školu.



Miljan Mihailović, učenik, Građevinske škole „Marko Radević”, Podgorica:
DODATNI PODSTICAJ

Stipendija me je iznenadila, ali i obradovala. Lijepo je što su se šetili mog zanimanja. Dodatni podsticaj za učenjem uvijek dobro dođe.

Lj. Vukoslavović

Obilježeno 65 godina „Prosvjetnog rada“ i 125 godina prvog crnogorskog pedagoškog časopisa „Prosvjeta“

NEMJERLJIV DOPRINOS CRNOGORSKOJ PEDAGOŠKOJ TEORIJI I PRAKSI, KULTURI, NAUCI I INFORMISANJU

– **Odgovorni urednik „Prosvjetnog rada“ dr Goran Sekulović:** Crnogorska prosvjetna periodika nastavlja i baštini tradiciju civilizacijskih crnogorskih vrhova u različitim vremenima istorijskog bitisanja. „Prosvjetni rad“ već više decenija donosi raznovrsne priloge iz nastavne teorije i prakse, nauke i kulture. Po opštim ocjenama, u čitavom periodu svoga postojanja imao je i ima nemjerljivu ulogu u crnogorskoj prosvjeti, nauci i kulturi, što je rezultiralo i nagradom „Oktoih“

– **Direktorica Nacionalne biblioteke Crne Gore „Đurđe Crnojević“ Jelena Đurović:** Zvanična glasila crnogorskih prosvjetnih ustanova kroz istoriju predstavljaju vrlo važan rukopis, ne samo institucija koje su ih objavljivale i sveukupnog obrazovnog sistema, već, naravno, i samog vremena u kojem su izlazila. Zato su i „Prosvjeta“, kao najstariji crnogorski časopis za prosvjetno-pedagoška pitanja, i „Prosvjetni rad“, kao njegov sljedbenik, među ostalim časopisima i listovima, pouzdan istorijski dokument i korisno svjedočanstvo o razvoju naše države u XIX i XX vijeku

– **Dobitnik nagrade „Dragan Kujović“ Goran Drobnyak, profesor razredne nastave:** Neka ovo moje dobijanje ovako značajne nagrade i izuzetnog priznanja bude podstrek svim mladim prosvjetnim radnicima u Crnoj Gori da svom pedagoškom radu pristupaju profesionalno, odgovorno i posvećeno, da ga obavljaju prvenstveno srcem (kao što to i sam činim), pa tek onda školskim znanjem i životnim iskustvom. Jedino tako ćemo svi zajedno pomoći boljem i kvalitetnijem obrazovnom sistemu naše države



U FUNKCIJI RAZVOJA CRNOGORSKE PROSVJETE: Sa svečanosti

ra Vukovića Podgoričanina, Paltašića i Njegoševe štamparije, Makarija ot Crnije Gore i drugih umjetnika štamparstva, 'Grlice', 'Crnogorca'... 'Prosvjetni rad' već više decenija donosi raznovrsne priloge iz nastavne teorije i prakse, nauke i kulture. Po opštim ocjenama, u čitavom periodu svoga postojanja imao je i ima nemjerljivu ulogu u crnogorskoj prosvjeti, nauci i kulturi, što je rezultiralo i nagradom 'Oktoih'. Svijet i istorija ne počinju od nas. Zahvaljujemo svim dosadašnjim generacijama pregalaca, urednika, novinara, članova Redakcija, Upravnog odbora, stvaralaca, prosvjetnih, kulturnih, naučnih i društvenih radnika, saradnika 'Prosvjetnog rada' koji su mu podarili višedecenijski zlatni pečat. Izuzetno je važno da list svojim kvalitetom u kontinuitetu i dalje doprinosi uspješnom procesu reformi u crnogorskom obrazovanju. On će to učiniti na najbolji mogući način ako brzo, tačno, na vrijeme, objektivno i svestrano informiše svoje čitaoce, prosvjetnu, naučnu, kulturnu i ukupnu crnogorsku javnost. List je veoma dragocjen i u predstavljanju pregleda novih saznanja, dostignuća i iskustava o modernim tokovima nastavne teorije i prakse kod nas i u svijetu.



NOVE RUBRIKE, NOVI SADRŽAJI: „Prosvjetni rad“ uvijek privlačan za čitaoce

Prigodnom svečanošću u Gimnaziji „Slobodan Škerović“ u Podgorici, 15. januara obilježeno je 125 godina prvog crnogorskog pedagoškog časopisa „Prosvjeta“ i 65 godina „Prosvjetnog rada“. Svečanosti su prisustvovali ministar prosvjete Slavoljub Stijepović, sekretar Ministarstva prosvjete i predsjednik Upravnog odbora Zavoda za udžbenike i nastavna sredstva Podgorica Srđa Raičević, direktor Zavoda za školstvo Pavle Goranović, te ambasadori Francuske Veronik Brimo, Ruske Federacije Andrej Nesterenko, Ukrajine Oksana Sljusarenko, predstavnice ambasada Italije i Makedonije, ataše za kulturu Ruske Federacije i direktor Francuskog

kulturnog centra, kao i brojni poslenici obrazovanja, kulture, nauke i društvenog života u Crnoj Gori. Odgovorni urednik dr Goran Sekulović je, pozdravljajući goste, istakao: „Obilježavamo izuzetno značajan jubilej crnogorske prosvjetne periodike – 125 godina prvog crnogorskog pedagoškog časopisa 'Prosvjeta' i 65 godina 'Prosvjetnog rada', lista crnogorskih prosvjetnih, naučnih i kulturnih radnika, publikacija i glasila koji su dali nemjerljiv doprinos crnogorskoj pedagoškoj teoriji i praksi, vaspitanju i obrazovanju, kulturi, nauci, informisanju, kao i ukupnom crnogorskom društvu. Posebno je zadovoljstvo što ovaj jubilej, kao jedan od re-

prezentativnih datuma crnogorske duhovnosti, slavimo u jednoj od najuglednijih i najuspješnijih crnogorskih škola – Gimnaziji 'Slobodan Škerović'. Kolektivima i Gimnazije i 'Prosvjetnog rada' to čini čast i obavezuje na nova pregnuća.

Raznovrsni priloz iz nastavne teorije i prakse, nauke i kulture

Crnogorska prosvjetna periodika nastavlja i baštini tradiciju civilizacijskih crnogorskih vrhova u različitim vremenima istorijskog bitisanja – Barskog Ljetopisa, Miroslavljevog Jevanđelja, Oktoih prvoglasnika i drugih djela iz doba Crnojevića, Božida-

pnih društvenih potreba, pokrenuli smo stalni podlistak 'Dečiji svijet' na četiri strane i danas je to u Crnoj Gori jedini književni podlistak za djecu sa realnim perspektivama da preraste u zasebnu publikaciju; povremene specijalne dodatke i temate kao što su, po prvi put 'Studentski informator' na osam strana, povodom 65 godina Muzičke škole 'Vasa Pavić' na četiri strane, 'Dani nauke', 'Miločerski razvojni forum' i druge; uveli smo i nove rubrike: 'Visoko obrazovanje', 'Nauka', 'Inova-

cije', 'Digitalni svijet', 'Mladi i antifašizam', 'Nastavnici i đaci pišu'... S posebnom pažnjom pratimo naučno-tehnološko-preduzetničko-radno-razvojno-ekološke napore našeg društva, u kojima se obrazovanje na, kraju, i efektuira, s ciljem da se i Crna Gora nađe u krugu razvijenih i prosperitetnih zemalja. Tu su i informacije iz evropskih i evroatlantskih integracija u prosvjeti, nauci i kulturi, inkluzivnog obrazovanja, školskog sporta, preduzetništva i društvene odgovornosti, društve-

Odgovorni urednik dr Goran Sekulović:

ISTORIJSKI OSNIVAČI, REDAKCIJE, UREDNICI...

Časopis „Prosvjeta“, čiji je izdavač bilo Ministarstvo prosvjete i crkvenih djela Knjaževine Crne Gore, ima osobeno mjesto. Od 1889. do 1901. godine bile su tri redakcije i tri urednika (Jovan Pavlović, tadašnji ministar za prosvjetu i crkvene poslove, Jovan Sundečić i Jovan Ljepava). Časopis je imao karakter službeni, stručni i naučni, i svojevrsna je hronika crnogorskog obrazovanja krajem 19. vijeka, ostavivši trajan pečat na edukaciji čitalaca, osobito nastavnika i sveštenika.

Prvi broj „Prosvjetnog rada“ izašao je 15. januara 1949. godine, kao organ Ministarstva za prosvjetu i kulturu NR CG. Urednici su bili: Danilo Lekić, Đoko Pejović, Mihailo Čukić i Mirko Banjević. Od januara 1954. do 1956. godine izlazi na Cetinju, a potom u Titogradu, kao list strukovnih sindikata prosvjetnih, kulturnih i naučnih radnika Crne Gore. List je publikovan jednom mjesečno, a od 1. marta 1958. godine petnaestodnevno. Glavni i odgovorni urednici lista bili su: Radivoje Šuković, Nikica Vujović, Jakša Novaković, Vukale Đerković, Svetozar Piletić, Milivoje Mišo Brajović, Radivoje Ostojić i Miroje Vuković.

Ovdje, svakako, treba spomenuti i „Vaspitanje i obrazovanje“, časopis za pedagošku teoriju i praksu, koji veoma uspješno dvomjesečno izlazi od 1975. godine i koji, zajedno sa „Prosvjetnim radom“, treba i ubuduće da bude predmet adekvatne pažnje države u smislu stvaranja prostora za njihovu punu afirmaciju.

IMPERATIVNA OBAVEZA – DALJE ORGANIZACIONO I KADROVSKO JAČANJE

Da bi odgovorili na pravi način izazovima izuzetno zahtjevnih standarda savremenog društva i obrazovanja kao njegovog, uz nauku i kulturu, najvažnijeg podsistema, svi se moramo još više razvijati, reformisati, bogatiti i trudom, i radom, i radoznošću, i inventivnošću, i idejnošću, i profesionalnošću, i etičnošću, i znanjem, i iskustvom, i vrijednostima. Zato je u „Prosvjetnom radu“ imperativna obaveza – naše dalje nužno organizaciono i kadrovsko jačanje i pripremanje da bi kvalitetno i sadržajno pratili, komentarisali i odgovorili na mnogobrojne i raznovrsne zadatke prosvjetno-naučno-kulturne tematike u procesu približavanja naše zemlje Evropskoj uniji.

Da bi sve to i još mnogo drugoga, novoga i budućega, kreativno osmislili i ostvarili, moramo biti svoji na svome, pravno samostalni i sa punom poslovnom i radnom adresom, kako je i bilo ranijih 63 godina. Upravo se to pokazalo kao veliki nedostatak ove dvije posljednje godine u pitanjima organizacije, štampe, ekspedicije, itd., kada smo izgubili pravnu samostalnost i koje smo proveli kao pravni i tržišni „podstanari“ i zbog čega su, kako se pokazuje, najveći gubitnici naši čitaoci. Zato se nadamo da će legitimnu molbu, želju, potrebu, interes i zahtjev prosvjetara da ponovo imaju svoj moderni žurnalističko-informativni, u potpunosti samostalan i ravnopravan, prosvjetni pravni subjekt sa svim ostalim prosvjetnim ustanovama, koji će ponovo dobiti ingerencije, ali i odgovornost za svoj krajnje ozbiljan i suptilan društveni, medijski i prosvjetni zadatak, uslišiti Ministarstvo prosvjete i državni crnogorski organi, od kojih imamo punu podršku i zahvaljujući kojoj smo i počeli da izlazimo iz prethodno navedenih velikih teškoća i problema u kojima smo se našli apsolutno bez ikakve naše krivice. Države u regionu su se opredijelile za takav koncept, jer su prepoznale značaj ove vrste štampanih medija za očuvanje civilizacijsko-obrazovnog, nacionalnog, državnog, multikulturalnog i građanskog identiteta malih naroda i malih zemalja u procesu globalizacije i evropskih integracija.

DA ZAŽIVI PREDUZETNIČKI, ODGOVORNI, RADNI, PROFESIONALNI I ISTRAŽIVAČKI DUH

„Prosvjetni rad“ je uvijek zavisio, što je prirodno, od saradnika i njihovog stručnog, slobodnog, kritičkog, objektivnog i analitičkog mišljenja. Zato moramo biti potpuno otvoreni i omogući im da kritički i argumentovano pišu i da ništa nije i ne može biti iznad struke, istine i odgovornosti. To ne možemo postići sve dok u pravnom i organizacionom pogledu ponovo ne povratimo i obnovimo naš nekadašnji pravni i tržišni subjektivitet. Tako će zaživjeti i naš preduzetnički, odgovorni, radni, profesionalni i istraživački duh, tako neophodan za savremeno novinarstvo. Valjda u vremenu u kome živimo to ne treba dodatno objašnjavati. U nadi da ćemo se tom idealu i dalje neprekidno približavati i jedino na taj način biti u najvećoj mogućoj mjeri u funkciji razvoja crnogorske prosvjete, nauke i kulture, sve vas, u ime lista, srdačno pozdravljam i zahvaljujem vam što ste svojim prisustvom uveličali proslavu našeg zajedničkog jubileja.

U Podgorici održan okrugli sto „Obrazovanje i kultura na putu prema EU“

PRIZNANJE ZA URAĐENO I PODSTREK ZA ONO ŠTO SLIJEDI

– Glavni pregovarač ambasador Aleksandar Andrija Pejović: Iako smo privremeno zatvorili ovo poglavlje, treba nastaviti praćenje rezultata de stojimo i kako ćemo dalje napredovati u sistemu obrazovanja i kulture, te da unapređujemo svoje institucije

– Ministar prosvjete Slavoljub Stijepović: Zatvaranje poglavlja 26 – Obrazovanje i kultura potvrđuje da je Crna Gora na pravom putu kada su integracije u ovim oblastima na dnevnom redu. Pred nama stoje značajni izazovi do ulaska u EU. Mora se još puno raditi na poboljšanju kvaliteta obrazovanja i implementaciji preporuka EU. Već smo krenuli u realizaciju tih mjera

– Ministar kulture Branislav Mićunović: Ministarstvo kulture pokazalo posvećenost ciljevima Evropske unije, sprovođenjem zakonskih i institucionalnih reformi i intenziviranjem međunarodne saradnje i kroz iniciranje crnogorskog učešća u novoj generaciji evropskih programa

– Pomoćnica ministra prosvjete za visoko obrazovanje Mubera Kurpejović: Strateški ciljevi EU na planu obrazovanja i kulture su: cjeloživotno učenje, mobilnost, unapređenje kvaliteta i efikasnosti obrazovanja i obuke, promocija jednakosti i društvene kohezije i aktivnog građanstva, kao i podsticanje kreativnosti, inovacija i preduzetništva na svim nivoima obrazovanja i obuke



OCUVANJE NACIONALNOG IDENTITETA, KULTURNE I JEZIČKE RAZNLIKOSTI: Sa okruglog stola

Povodom obilježavanja godišnjice otvaranja i privremenog zatvaranja poglavlja 26 – Obrazovanje i kultura, Ministarstvo vanjskih poslova i evropskih integracija – Kancelarija glavnog pregovarača, Ministarstvo prosvjete i Ministarstvo kulture organizovali su okrugli sto na temu „Obrazovanje i kultura na putu prema EU“, na kojem su su-

mirani postignuti rezultati i analizirani budući koraci na polju obrazovanja i kulture.

Naglasivši da je riječ o poglavlju koje nam je omogućilo da zabilježimo rani uspjeh, glavni pregovarač ambasador Aleksandar Andrija Pejović kazao je da su pregovori bili kratki, te da je naš glavni cilj bio stvaranje sistema obrazovanja za sve kao temelja razvoja cr-

nogorskog društva, ekonomije i sveukupnog društvenog prosperiteta. „Kroz rad i kroz pripremu, koja nije počela samim pregovaračkim procesom, nego ranije, reformama u sektoru obrazovanja, približavali smo se i danas se približavamo evropskim standardima u obrazovanju i kulturi kao preduslovima za svaki dalji rast, kako u političkom tako

i u društvenom i ekonomskom životu zemlje“, kazao je Pejović.

Ministar prosvjete Slavoljub Stijepović ocijenio je da je privremeno zatvaranje poglavlja 26 značajan događaj za sve koji rade u obrazovnom sistemu Crne Gore, kao i da je to priznanje za sve što je urađeno u proteklom periodu i podstrek i izazov za ono što slijedi. „Članstvo u EU, Crna Gora doživljava kao značajan korak na putu ka jačanju, prije svega, i zbog potvrde i stabilnosti i snage institucija sistema, kao i stvaranja uslova za brži ekonomski razvoj, funkcionalnu tržišnu privredu. Naravno i zbog olakšavanja pristupanja strukturnim i kohezionim fondovima EU. Prema tome, Crna Gora vidi EU kao najbolji okvir za dalji razvoj sveukupnih reformi u našem društvu, prilagođavanje evropskim standardima i njihovo usvajanje, kao i unapređenje bilateralnih odnosa sa članicama Unije. Zatvaranje poglavlja 26 – Obrazovanje i kultura potvrđuje da je Crna Gora na pravom putu

kada su integracije u ovim oblastima na dnevnom redu“, istakao je ministar Stijepović.

„Tokom protekle godine, Ministarstvo kulture pokazalo je svoju posvećenost ciljevima Evropske unije, sprovođenjem zakonskih i institucionalnih reformi i intenziviranjem međunarodne saradnje i kroz iniciranje crnogorskog učešća u novoj generaciji evropskih programa. U skladu sa evropskom normativom, pripremljen je Prijedlog novog zakona o kinematografiji, kojim se definiše potrebna i institucionalna podrška za očuvanje crnogorske filmske baštine i povećavanje konkurentnosti proizvod savremene crnogorske kinematografije na domaćem, regionalnom i međunarodnom tržištu.

Evropski fondovi namijenjeni kulturi u narednoj, sedmogodišnjoj fazi budžetskog programiranja biće dostupni crnogorskom kreativnom sektoru u okviru programa Kreativna Evropa i Evropa za građane. Crnogorski kulturni dje-

latnici imali su pravo učešća na prvim konkursima potprograma Kultura Kreativne Evrope, dok se uključivanje u potprogram MEDIA očekuje u predstojećem periodu“, kazao je ministar kulture Branislav Mićunović.

Šefica Radne grupe za 26. poglavlje Mubera Kurpejović, pomoćnica ministra prosvjete za visoko obrazovanje, podštetila je da su strateški ciljevi EU na planu obrazovanja i kulture: cjeloživotno učenje, mobilnost, unapređenje kvaliteta i efikasnosti obrazovanja i obuke, promocija jednakosti i društvene kohezije i aktivnog građanstva, kao i podsticanje kreativnosti, inovacija i preduzetništva na svim nivoima obrazovanja i obuke. „Mi smo se još prije 10 godina usmjerili u tom pravcu, tako da sve aktivnosti koje smo sproveli u prethodnom periodu i kojima smo posvećeni i sada su koncipirane i idu u tom smjeru“, kazala je Kurpejovićeva.

Lj. Vukoslavović

Ministar prosvjete Slavoljub Stijepović:

CRNOGORSKI JEZIK BIĆE JEDAN OD JEZIKA EU

Želim da potenciram da Crna Gora kao mala država u evropskim okvirima neće izgubiti svoj identitet, svoje specifičnosti i naravno crnogorski jezik će biti jedan od jezika EU. Osim toga, pravna tekovina u području obrazovanja ne obavezuje direktno prenošenje normi EU u nacionalni pravni poredak svake države članice, pa i Crne Gore, već ćemo putem tzv. mekog evropskog prava postaviti razvojne trendove i opšte poželjne ciljeve koje ćemo usaglašavati. Značajno je da znamo da ćemo saradnjom i ulaskom u EU, zapravo očuvati sve ono što su naše nacionalne i identitetske vrijednosti. Prema tome, uloga EU u obrazovanju svodi se na stvaranje sistema saradnje država članica, pa je u tom smislu EU formirala značajne smjernice i programe i već smo naveli neke u kojima će Crna Gora da značajno participira i ostvaruje određene benefite. Zajednički ciljevi, osim tih programa su podsticanje mobilnosti, ne samo studenata, već i nastavnog osoblja, radi poboljšanja vještina i znanja, ujednačavanja obrazovnih sistema članica, odnosno unapređenje kvaliteta, koji će biti prepoznatljiv, kako u evropskim tako i van-evropskim prostorima.

14
Prosvjetni rad

KOLAŽ
Br. 22-25
Obrazovan Savjet za prava djeteta

UNAPRIJEDITI POLOŽAJ ĐECE NA SVIM POLJIMA

Savjet za prava djeteta, obrazovan s ciljem unapređenja položaja djece u oblasti socijalne zaštite, vaspitanja i obrazovanja, kao i u drugim oblastima od značaja za zaštitu prava i interesa najmlađe populacije. Od posebnog značaja je uspostavljenje mreže dnevnih centara na lokalnom nivou za brigu o deci sa posebnim obrazovnim potrebama



ČLANOVI SAVJETA UPOZNATI SA REALIZOVANIM AKTIVNOSTIMA: Sa sednice

Rešenjem Ministarstva rada i socijalnog staranja obrazovan je Savjet za prava djeteta. Osnovan je s ciljem unapređenja položaja djece u oblasti socijalne zaštite, vaspitanja i obrazovanja, kao i u drugim

oblastima od značaja za zaštitu prava i interesa najmlađe populacije.

Članovi Savjeta upoznati su sa aktivnostima koje je Ministarstvo rada i socijalnog staranja realizovalo u cilju pobolj-

šanja položaja djece. Tako je u 2013. godini donijet Zakon o socijalnoj i dječijoj zaštiti, kao i niz podzakonskih akata koja su bila osnov za razvoj raznovrsnih, ali i uvođenje novih usluga socijalne

MREŽA DNEVNIH CENTARA NA LOKALNOM NIVOU

Od posebnog značaja za unapređenje položaja djece sa smetnjama u razvoju predstavlja uspostavljanje mreže dnevnih centara na lokalnom nivou. Trenutno je formirano osam centara, a očekuje se otvaranje i u Mojkovcu. U toku su pripreme za izgradnju centara u Podgorici, Baru, Budvi i Rožajama.

i dječije zaštite u zajednici i uključivanje u sferu pružanja usluga različitih aktera. Zakonom je proširen i preciziran broj usluga: procjena i planiranje, podrška za život u zajednici, savjetodavno-terapijski i socijalno-edukativne usluge, smještaj, te neodložne intervencije. U cilju uspostavljanja bolje kontrole u oblasti socijalne i dječije zaštite, planirano je osnivanje socijalne inspekcije, ali i zavoda za socijalnu i dječju zaštitu za obavljanje razvojnih, savjetodavnih, istraživačkih i drugih stručnih poslova u socijalnoj i dječjoj zaštiti. Osim toga, informisani su i o aktivnostima koje su realizovane u okviru kampanje „Svako dijete treba po-

PREDŠEDNIK SAVJETA MINISTAR PREDRAG BOŠKOVIĆ

Osim ministra Predraga Boškovića, predsjednika Savjeta, ovo tijelo broji još 12 članova iz redova vladinog resora, državnih institucija, NVO sektora, te Nacionalne asocijacije roditelja djece i omladine sa smetnjama u razvoju CG „NARDOS“ iz Podgorice. „Savjet će pratiti primjenu Nacionalnog plana akcije za djeću od 2013. do 2017. godine i međunarodnih propisa za unapređenje i zaštitu prava djece i jačanje saradnje sa lokalnom samoupravom i nevladinim organizacijama u procesu implementacije i zaštite prava djece“, saopštavaju iz Ministarstva rada i socijalnog staranja.

rodiću“, koju je Ministarstvo rada i socijalnog staranja realizovalo u saradnji sa UNICEF-om i UNDP-

em, a uz finansijsku podršku Evropske unije.

Š. B.

U Podgorici promovisana knjiga prof. dr Živka Andrijaševića „Knjaz Danilo Petrović – politički spisi“, u izdanju Matice crnogorske

NAŠE VRIJEME JE NAJSLICNIJE VREMENU KNJAZA DANILA

– Radoje Pajović: Andrijašević s pravom piše da nijedan crnogorski vladar nije imao toliko političkih protivnika u Crnoj Gori koliko knjaz Danilo
– Marko Špadijer: Mi još vjerujemo da imamo što da naučimo iz istorije i da nam je potrebna pouka za budućnost. Knjaz Danilo je dobar primjer za to
– Dragan Radulović: Čini mi se da je obnova crnogorske državnosti na referendumu najslabija Danilovom proglašenju za knjaza i raskolu sa teokratskim oblikom vladavine, sa svim političko-pravnim posljedicama koje je ta odluka sobom nosila, kako u Crnoj Gori, tako i u najbližem okruženju

Dragan Radulović, književnik i filozof, predsjednik Matice crnogorske ZBOG ČEGA CRNOGORSKA KULTURA OD OBNOVE DRŽAVNOSTI S POJAČANOM PAŽNJOM GLEDA NA KNJAZA DANILA

Knjiga „Knjaz Danilo Petrović Njegoš – politički spisi“, koju je priredio za štampu i opremio uvodnom studijom profesor Živko M. Andrijašević, a objavila Matica crnogorska – predstavlja na određeni način ispravljanje nepravde koju je crnogorska kultura nanijela knjazu Danilu.

Za potrebe ove knjige priređivač je izdvojio 176 dokumenata, od kojih se oko 130 u crnogorskoj kulturi pojavljuje prvi put. Njegova osnovna namjera bila je da svojim izborom dokumenata uveća naučnu i saznavnu vrijednost knjige,

da stvori djelo koje će predstavljati dubok uvid u političku i državničku djelatnost knjaza Danila ali, s druge strane, i da stvori knjigu koja samostalno može funkcionisati kao politička biografija ovog značajnog Petrovića. Postavljeni cilj je bio veoma zahtjevan, ali na radost čitalaca – u cjelini i postignut.

Knjiga omogućava čitaocu da se iz blizine same stvari upozna sa državnim i diplomatskim aktivnostima knjaza Danila, a izborom odgovarajućih dokumenata stvorena slika o njegovoj borbi za slobodu i među-

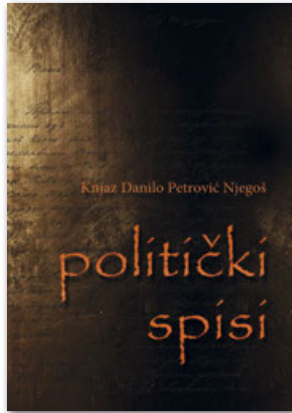

narodno priznanje Crne Gore postaje upečatljiva i nezaboravna.



Akademik prof. dr Radoje Pajović, istoričar NIJEDAN CRNOGORSKI VLADAR NIJE USPIO DA UČINI VIŠE

Andrijašević s pravom piše da nijedan crnogorski vladar nije imao toliko političkih protivnika u Crnoj Gori koliko knjaz Danilo. On te protivnike svrstava u tri kategorije. U prvu kategoriju spadaju čelnici crnogorske vlasti iz Njegoševog doba, od kojih su neki pretendovali i na crnogorski prijesto (Njegošev brat Petro Tomov). Oni su od strane knjaza Danila razvlašćeni kao politički protivnici, čime su izgubili ne samo vlast, politički uticaj nego su time ugrožene i njihove ekonomske pozicije. U drugu kategoriju su razvrstani plemenske vođe iz pograničnih krajeva sa Turskom, koji su sa turskim osmanskim vlastima imali zajedničkih ekonomskih interesa, pa su centralizacijom države gubili plemenski uticaj, što je dovelo

BITKA ZA MEĐUNARODNO PRIZNANJE

Među najznačajnije aktivnosti knjaza Danila Andrijašević ubraja: donošenje nacionalnog programa, bitku za međunarodno priznanje Crne Gore i borbu protiv unutrašnjih neprijatelja. Osnovne tačke nacionalnog programa su izlaz na more, oslobođenje Zetske ravnice kao buduće crnogorske žitnice sa Podgoricom kao centrom, oslobođenje Polimlja, Potarja, Plavske oblasti, dijela Istočne Hercegovine, što je sve to simbolično nazvano „Obnavljanje Ivanbegovine“. Sastavni dio tog programa je i međunarodno priznanje Crne Gore. Prava prilika ukazala se u programima za održavanje međunarodnog mirovnog kongresa u Parizu 1856. godine.

i do njihovog odmetanja od centralne vlasti (Kuči i Bjelopavlići, na primjer). I, najzad, u treću kategoriju svrstani su neki plemenski prvaci iz Bjelopavlića, koji su se pobunili zbog narušavanja plemenskih običaja prilikom knjaževog gostovanja

sa svojom svitom u Ostrogu 1854. o crkvenim svečanostima, što je u propagandi naduvano do neslučenih razmjera. Autor konstatuje da, što je država bila jača, to su plemenski otpori podređivanju centralnoj vlasti bili sve snažniji.

Marko Špadijer, publicista, glavni urednik časopisa „Matica“ NIJE SE DAO POKORITI INTERESIMA VELIKIH SILA

Ovom knjigom i posljednji od vladara Petrovića je dobio cjelokupne političke spise. Njih je Andrijašević izabrao iz časopisa, almanaha, zbornika, memoara i 800 arhivskih spisa i tako olakšao posao budućim obrađivačima knjaza Danila Petrovića.

Druga vrijednost ove knjige je studija Živka Andrijaševića: *Političko djelovanje i vladarska ličnost knjaza Danila Petrovića Njegoša*, kojom je dao doprinos naučnom sagledavanju ove izu-

zetno značajne i kontroverzne ličnosti crnogorske istorije 19. vijeka.

Danilo ne pripada epskoj (mada je ispoljio junaštvo u bitkama koje je predvodio, on i njegov brat veliki vojvoda Mirko), već političkoj istoriji. Politiku prate zavjere. Devetogodišnja vladavina knjaza Danila je stalna zavjera. Zavjera protiv smjelosti da se napusti tradicionalni poredak. Zavjera protiv nove, samosvesne i suverene države Crne Gore. Zavjere koje i danas traju.

Dokumenta iz istorije treba objavljivati i time demistifikovati i demokratizovati nauku. „Nema nijednog starijeg teksta za koji se ne bi procijenilo da je vrijedan objavljivanja“ kaže Koselek. To proizilazi iz nastojanja da se sazna o ljudima iz prošlosti više nego što su oni o sebi znali. Pisma crnogorskih vladara su svojevrsni istorijski almanasi. Poslanice Petra Prvog su i prvorazredna književnost, a kod Njegoša i knjaza Danila dnevnik vladara i diplomatska prepiska.

U Podgorici promovisan univerzalni vodič „Nastava orijentisana na učenje za nastavnike usmjerene na postignuća“

PUT KA KVALITETNOM UČENJU

– Mr Radoslav Milošević Atos: Knjiga je sofisticirani didaktičko-pedagoški alat za nastavnike sa kojim mogu snažnije popravljati učenje svojih đaka. Ona će im pomoći da bolje sagledaju odnos između nastave i učenja, jer nudi mnoštvo iskustava i pogleda na učenje i nastavu, te primjere dobre prakse

– Nađa Durković: Ovaj priručnik ima kvalitet u tome što nudi puteve

– Vesna Milović: Svima nam je jasno da se škola ne može promijeniti ako se ne promijene oni koji su najodgovorniji za nastavni proces, tj. ako ne promijenimo naše shvatanje uloge škole u sticanju znanja, o čemu se govori u ovom priručniku

U želji da pomogne nastavnicima u jugoistočnoj Evropi da snažnije utiču na učenje svojih učenika i da jasnije sagledaju odnos između nastave i učenja, Centar za demokratiju i pomirenje u Jugoistočnoj Evropi (CDRSEE) iz Soluna objavio je univerzalni vodič „Nastava orijentisana na učenje za nastavnike usmjerene na postignuća“. Priručnik je djelo renomiranog autora prof. Lorin W. Andersona, učenika dr Benjamina Bluma. Odgovorna urednica je Korina Noak-Aetopulos a adaptaciju na crnogorski jezik uradila je Nađa Durković, sajeticnica za izdavaštvo u Zavodu za udžbenike i nastavna sredstva Podgorica. Knjiga je sabrala mnoštvo iskustava i pogleda na učenje i nastavu, te primjere dobre prakse i plod je međunarodne saradnje koja je objedinila obrazovne eksperte koji su se bavili reformama obrazovanja,



POSTIZANJE RAVNOTEŽE KOJA JE POTREBNA IZMEĐU MEMORISANJA I KRITIČKOG MIŠLJENJA: Sa promocije

usavršavanjem nastavnika i razvojem ljudskih resursa. Projekat je realizovan uz finansijsku podršku Evropske unije.

Publikacija je promovisana u Podgorici u prisustvu predstavnika CDRSEE, Ministarstva prosvjete, Zavoda za školstvo, Ispitnog

centra, Centra za stručno obrazovanje, Zavoda za udžbenike i nastavna sredstva, direktora škola, na-

stavnika, te predstavnika udruženja nastavnika.

Mr Radoslav Milošević Atos, pomoćnik direktora Zavoda za školstvo u sektoru unapređivanja nastave, naglasio je da su prepoznatljivi naporu Crne Gore i država u okruženju, Evropi i svijetu da se obrazovanje konstantno stavlja pod lupu, popravlja i reformiše. Traže se bolja rješenja, razvijaju se novi programi, a sve sa ciljem da se poboljšaju ishodi učenja; poveća konkurentnost na tržištu rada, te da se učenik osposobi da se nosi sa sve složenijim i nepredvidljivijim okruženjem. To je jedan od razloga zašto su nam potrebne ovakve knjige. „Knjiga je prvenstveno namijenjena nastavnicima i direktorima škola, s obzirom na to da i jedni i drugi imaju ključnu ulogu u tome što će učenici znati i čega će se sjećati kad završe školu. Značajna je odgovornost i na učeni-

cima, roditeljima, prosvjetnim institucijama i svim donosiocima odluka vezanim za obrazovanje“, kazao je Milošević.

Citirajući riječi urednice vodiča Korine Noak-Aetopulos iz rezimea koje su joj se učinile ilustrativnim: „Ovo je knjiga o promjenama, o našim stavovima prema promjenama, značaju promjena, teškoći promjene, o stvaranju i održavanju promjene, da bismo bili konkurentniji“, Nađa Durković je izrazila divljenje prema timu koji je imao svijest o tome koliko su u obrazovanju potrebne promjene. Jer, kako kaže, život ima takvo ubrzanje a obrazovni sistemi, pogotovo u zemljama jugoistočne Evrope, ne prate to, rigidni su, škola još uvijek nije dovoljno otvorena za sve promjene koje su neophodne. „Knjiga koja je pred nama je vodič ka kvalitetnom učenju.

Lj. V.

Na IX međunarodnom podgoričkom sajmu knjiga predstavljena izdanja Zavoda za udžbenike i nastavna sredstva Podgorica – „Putnik” Sretena Asanovića, „Davidova zvijezda” Zuvdije Hodžića i „Balšine pjesme” Branka Banjevića

PISCI ZNAČAJNI ZA CRNOGORSKI JEZIK I KNJIŽEVNOST

Prema riječima glavnog urednika u Zavodu za izdavanje udžbenika i nastavna sredstva dr Vladimira Vojinovića, riječ je o stvaraocima koji su svojim višedecenijskim radom i stvaralaštvom zavrijedili pažnju ne samo domaće stručne i laičke javnosti, već i u regionu



Značaj Crnogorke u ukupnom stvaranju entiteta crnogorske nacije i kulture

Zavod za udžbenike i nastavna sredstva predstavio je svoja izdanja iz biblioteke „Lektira” – „Putnik” Sretena Asanovića i „Davidova zvijezda” Zuvdije Hodžića, kao i knjigu „Balšine pjesme” Branka Banjevića iz biblioteke „Zublja”. Medijatori pro-

grama bili su glavni urednik u Zavodu dr Vladimir Vojinović i mr Nela Savković.

Prema riječima Vojinovića, riječ je o stvaraocima koji su svojim višedecenijskim radom i stvaralaštvom zavrijedili pažnju ne samo domaće stručne i laičke javnosti, već i u regionu.

„Riječ je o autorima čija ostvarenja već godinama griju srca iz oblasti dječije crnogorske književnosti, romaneskne crnogorske književnosti i iz oblasti crnogorske kratke priče”, naveo je Vojinović.

O. Đ.

O jeziku i kulturi mikrofonskoj

CRNOGORSKA „LIČNA KARTA”

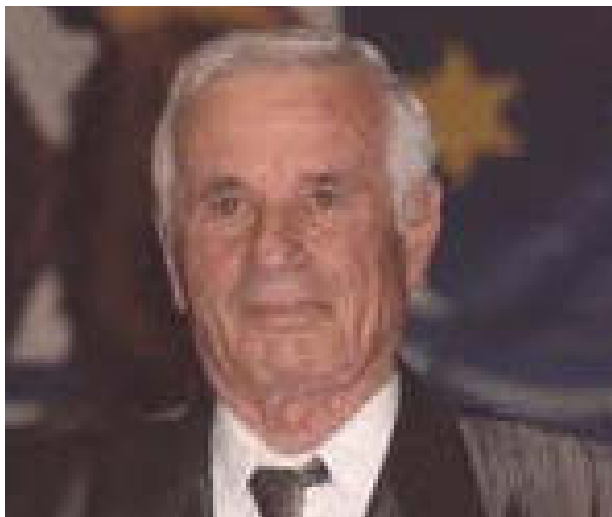

Piše: Bratislav Bato Kokolj, doajen crnogorskog novinarstva

AKCENTI, LJUDI I AGRESIJE: Da li ste, opetovano, i bezbroj puta tako, od naših RTV poslenika pred mikrofonom – čuli akcente koje je i nemoguće ovdje napisati, jer su pri izgovoru znatno duži i od onih tzv. ravnih, dakle malo produženih. A, zna se – trebalo bi da budu kratko-uzlazni!

Ipak, pokušaću ovako: „Noovinarima se danas obratio preedsjednik Vlade Đukanović, govoreći o velikim i jasnim pitanjima itd. I tome sl. Akcenti, slični i tipični za žargon, bezmalo i sleng sa beogradske „štrafte”. I, nažalost, za ogromnu većinu RTV „govornika” u tamošnjim medijima. Ali – to je njihov problem, a neki naši su to dugo slušali i (be) zdušno, da ne kažem bezglavo, k nama prenijeli.

To je, dakle, dio blaziranog velegradskog slenga i „jezika sa asfalta”. To je iz-

govor – BEZ PRAVILNOG VUKOVOG KRATKOZLAZNOG AKCENTA!

No, tamo se više ne čuje glas od sjajnih, DOSAD NEPREVAZIĐENIH spikera – Surutke, Orlovića, Ljiljane, Mića, Raše, Marka (svi Marković), nema u TVBG nedavno preminule gospodstvene Hrvatice Dušanke Kalanj i drugih radio i tv srpskih spikera, novinara, reportera ... Ipak, i oni su se, doduše nenačajno, oglasili i ogriješili o onu nenadmašnu „Bibliju” (čitajte: Rječnik srpskog jezika.

Zar decidna poruka i pouka ne glasi: Piši kao što govoriš – čitaj kao što je napisano. Ali ne, nije tako. Jer, KOMPLETAN VUKOV RJEČNIK je napisan (!) JEKAVSKIM dijalektom, a KOMPLETNA Srbija piše i govori EKAVSKI (M)!

(OD)MICANJE OD VUKA: Zašto? Meritorni lingvisti tvrde da je „ijekavština smetala” (prvo novosnobovskoj) urbanoj srpskoj „sredini”, a potom i

svima osim...u nekim selima oko Čačka i Užica đe se dan-danas pridržavaju Vukovog ijekavskog pisanja i čitanja.

(An-passan: ko je, dakle, prvi napao i zanemario zakonitosti svojega jezika, a da „debelo zamera” onima koji se vraćaju svojem, autentičnom, svojstvenom?)

I, kad već pomenuh vrole srpske, valja se prisjetiti i onih koji su, uglavnom na našem radiju, „držali katedru” pravog dijalekta i akcentovanja: Dragutin i Dušanka Šundić, Smilja Knežević, Dragiša Milić, Rosanda Kovijanić, Beba Kljajić-Čejovic, a ima ih još.

Nažalost, mnogo manje od broja onih koji nam danas, i kod nas, već poodavna, „paraju” uši, kvare jezik, pogrešno uče našu mlađu generaciju. Oni, srećom, ne poprimaju takva „jezička naravoučenija” (zamalo ne napisah – načertanija”). Da: ne poprimaju – dok ne stanu-šednu pred mikrofonom, plasirajući nam one, kako rekoh – mazne, a dođao bih, i blazirano-rasp (j) evane akcente sa beogradske štrafte.

Izvinjavam se, ali to se posebice može odnositi na jednu, po mnogočemu dobru voditeljku Dnevnika TVCG koja, kao da nikada u životu, barem na dva sata, nije boravila u Nikšiću – gradu odakle su pred naše mikrofone stali i stasali oni kojima je Vukov (pa i Beličev, Kangrgin, Kilibardin...) KRATKOZLAZNI akcentat, dugo i doživotno, (p)ostao zakon (itost) pravog i pravilnog govora u Crnoj Gori, dosad „ni za zeru” promijenjenim dijalektom i izgovorom!

RIJEKA SA VIŠE PRITOKA

Zuvdija Hodžić je, uz ostalo, kazao: „Postao sam pisac koji je na duhovnom nasljeđu gradio svoju prozu, ali to bi bilo loše ako ja nijesam čovjek koji je upijao i drugu kulturu i književnost. Ja sam rijeka sa više pritoka”.

CRNOGORCI OSTALI VEZANI ZA SVOJE KORIJENE

Navodeći da se roman „Putnik” Sretena Asanovića određuje kao hronika i kao avanturistički, mr Nela Savković je dodala da bi on mogao biti i roman mentaliteta. Savkovića je, takođe, postavila pitanje koliko su Crnogorci razumjeli brze promjene u svijetu i koliko su ostali vjerni sebi?

„Crnogorci su od nevolje, ali i iz poriva da vide više svijeta, mnogo putovali drugom polovinom XIX i početkom XX vijeka. Ti Crnogorci, koji su najčešće bili nepismeni, stigli su i do Kine, do Panamskog kanala, na sve kontinente, adaptirali se tamo, ali uvijek su ostali vezani za svoje korijene”, kazao je Asanović.

CRNOGORKA SE U TUŽBALICAMA IZRAZILA KAO STVARALAC NAJVIŠEG REDA

Branko Banjević je rekao da problem položaja žene u Crnoj Gori nikada nije postojao kao problem ravnopravnosti.

„Žena je bila ravnopravna isto kao čovjek. U podjeli rada žena je imala svoje dužnosti, držala je kuću, vaspitala decu, radila fizičke poslove. Muškarac je radio najteže poslove, branio je porodicu, selo, Crnu Goru kad je trebalo. Žena je bila apsolutno poštovana isto kao i čovjek. Žena je bila stvaralac u raznim oblastima. Crnogorke su znale da afirmišu slobodu, da iskažu bol za junacima koji su stradali u borbi, nosile su svu nježnost u pristupu deci i Crnogorka se u tužbalicama izrazila kao stvaralac najvišeg reda”, naglasio je Banjević.

Crnogorske osnovne i srednje škole prikupile pomoć za postradale u poplavama u Srbiji i Bosni i Hercegovini VELIKO SRCE CRNOGORSKIH UČENIKA

U podgoričkoj Gimnaziji „Slobodan Škerović” akciju organizovao Volonterski klub



SLIKA KOJA JE OBIŠLA REGION: Volonteri Gimnazije sa prikupljenom donacijom

Poplave koje su zadesile susjedne zemlje pokrenule su dobrotvorne akcije u mnogim crnogorskim školama u kojima su, pored učenika, učestvovali i profesori, osoblja škola, ali i ostali građani. Tako je Volonterski klub Gimnazije „Slobodan Škerović” iz Podgorice organizovao humanitarnu akciju za pomoć poplavljenim područjima u Srbiji i Hercegovini.

Članovi kluba su samoinicijativno započeli prikupljanje pomoći. Oni su obavijestili javnost putem flajera, postera, ali i preko elektronskih medija. U svrhu cjelodnevnih akcija prikupljanja donacija formiran je punkt ispred Gimnazije, đe se 50 volontera okupilo da prikuplja pomoć, sortira i pakuje ono što je donirano. Prikupljeno je sedam tona vode, dvije tone odjeće, obuće, sredstava za higijenu i hrane, napomenula je koordinatorka svih aktivnosti i osniva-

čica ovog kluba, Vanja Rakočević, pedagogica Gimnazije.

Volonterski klub se pokazao i kao odličan animator za širi humanitarni angažman. Direktor Gimnazije Radiša Ščekić napominje da su sredstva ciljana upućena u pogodna područja, konkretno, novac je uplaćen valjevskoj gimnaziji.

I Srednja stručna škola „Sergije Stanić” iz Podgorice pomogla je tako što su se maturanti odrekli svoje matuske žurke i novac koji je planiran za njenu organizaciju uplatili na žiro račun za područja pogodna poplavama. Prema riječima organizatorke kulturnih dešavanja u školi i PR-a ove ustanove, pedagogice Zorice Miličković, Đački parlament je napravio pult u holu škole, koji je radio četiri dana u periodu od 7 do 19 časova. Tu su učenici donosili sve ono što je potrebno za ugrožene u poplavama (garderobu, vodu, ljekove, konzerviranu hranu) i sve što je prikupljeno odneseno je u Cr-

veni Krst. Pored toga, sakupljeno je i oko 150 eura novčanih donacija, koje su uplaćene na žiro račun Prve i CKB banke. I nastavničko vijeće je učestvovalo tako što su svi članovi od plate dali po 10 eura. Novac iz ovog izvora takođe je uplaćen na žiro račun Prve banke.

Osnovna škola „Jovan Gnjatović” iz Vračenića organizovala je prikupljanje pomoći za ugrožene u poplavljenim područjima. Prema riječima direktorice Vesne Mijušković, u akciji su učestvovali i prosvjetni radnici, a prikupljeni su paketi hrane, higijene, garderobe i ostalih potrepština. Na kraju, sve donirano upućeno je u nikšićki Crveni krst.

I u podgoričkoj Osnovnoj školi „Dr Dragiša Ivanović” sprovedena je akcija prikupljanja donacija za ugrožene.

Crnogorski studenti masovno su podržali apele za pomoć postradalima u poplavljenim područjima u regiji.

N. N.

Intervju: Branko Banjević, književnik, književni historičar, esejista, jedan od utemeljivača Matice crnogorske, član Savjeta RTCG

MOJA I TVOJA SLOBODA NE MOŽE NIKOGA DA UGROZI AKO JE SLOBODA

Čojstvo kao branjenje drugoga od sebe i danas je aktuelno u Crnoj Gori. Matica crnogorska se temelji na vrijednosti etičkog nasljeđa, poetskoj vrijednosti crnogorskog jezika, na svijesti koja će oslobađati čovjeka i koja neće ugrožavati nikoga. To je suština crnogorske kulture. Onaj koji Crnu Goru tretira kao tuđu teritoriju nanosi veliko zlo i onome u ime koga nas tako tretira. Prosvjetni radnici moraju vaspitati i obrazovati generacije đaka do stepena da oni mogu biti kreativni u svojim oblastima i time ne dati ovom prostoru da zaostaje, da bude bilo čija provincija. Mi smo jedini narod de se između narodnog i književnog jezika može staviti znak jednakosti. Vrijednosti crnogorske kulture i istorije mnogo su veće od onoga što se daje učenicima. Ovdje ne treba više da žive tuđi interesi kao naše zablude

Prosvjetni rad: Radili ste i kao srednjoškolski profesor. Što po Vama treba još raditi na planu adekvatnog obezbjeđenja da ukupni prosvjetni sistem prati potrebu dosljednog utemeljenja crnogorskog državnog, nacionalnog i kulturno-jezičkog bića?

Banjević: Kod nas je zastario školski sistem, a i nije izvorno naš. I on je takođe tuđ, kao što-šta drugo. Metode pedagoške, nastavni programi, sve je to prepisano. U zadnje vrijeme postoje napori da se školski programi prilagode Crnoj Gori, inoviraju temama iz crnogorske istorije, kulture i to je za poštovanje. Ali, sam sistem je prošlost, a mladi svijet takav sistem ne prihvata kao svoj. Danas je škola neomiljena kod dece, programi su dosadni, van vremena. Kada sam bio učenik već je eksplodirala atomska bomba, a morao sam odgovarati o atomu kao najmanjoj, nedjeljivoj čestici materije. I tada je naš sistem bio za vremenom. Nije samo problem inoviranja programa, već je problem i kadar u prosvjeti. Kadar mora biti sposoban i talentovan i prosvjetni radnici moraju prepoznati dar kod dece. Moraju im školu učiniti interesantnom. U najvećem stepenu naš kadar nije na tom nivou. Nama treba moderan kadar i vaspitni sistem koji će oslo-



bađati potencijale dece koji su ogromni.

Kada sam radio u školi ustanovio sam da je u odjeljenju od 30-40 đaka u prošeku dvoje bilo nespособno za školu. Školski sistem treba da pravi selekciju prema potrebama i prirodi dece. Kao i u svijetu tako i kod nas treba formirati specijalističke škole. Decu treba razvijati u smjeru za koji je njihova priroda zainteresovana. Školski kadar je najvažnije pitanje Crne Gore, pored državnih i političkih pitanja. Prosvjetni radnici moraju vaspitati i obrazovati generacije đaka do stepena da oni

mogu biti kreativni u svojim oblastima i time ne dati ovom prostoru da zaostaje, da bude bilo čija provincija. Ovaj prostor treba da bude agens, kreativna tačka svijeta. A Crna Gora kreativna, stvaralačka tačka ne može postati bez obrazovanja. Oni koji žele da budu i dalje provincija nameću nam njihove, nama tuđe, probleme kao naše. Naši problemi su problemi brzog razvoja, vaspitanja dece, integracije sa svijetom. A sa strane nam redovno ubace tuđu floskulu kojom se mi onda bavimo i međusobno svađamo. Mi se možemo samo raspravljati oko

sopstvenog interesa, kako brže napredovati na putu svjetskih integracija, kako brzo postati savremeni, tehnološki razvijeni – pametni, slobodni i kreativni ljudi.

Prosvjetni rad: Jedan ste od pionira upornog i sistematskog rada na izučavanju, valorizaciji i prezentaciji crnogorskog identiteta. Kako ocjenjujete postignute rezultate?

Banjević: Čovjek koji nema sopstveni identitet nije čovjek, kao ni narod. Crna Gora nikada nije bila prazan prostor. Ona je bila istorijski faktor sa slobodnim ljudima, dok je u Evropi bio feudalni i kmetski sistem. Crnogorci su znali ko su i što su. Naravno, nijesu svi nosili teret spoznaje o sebi na isti način. Nema prostora u Evropi koji nešto znači, a da se odricao sebe, svoje kulture i identiteta bez čega se ne može postojati. Identitet se transformiše kroz vrijeme, ali suština se čuva. Ne može se čuvati sredstvima 19. vijeka, već ovoga vijeka. Crna Gora je imala jezik i ima ga, naravno, i danas, ima narodnu i umjetničku literaturu, djela koja su na razvojnoj liniji identiteta.

Crna Gora nikada nije bila autistični prostor, već uvijek povezana sa svijetom. Gradila se i tim vezama sa svjetskim vrijednostima. Danas moramo biti po-

vezani sa modernim vrijednostima svijeta da bismo gradili i branili svoj identitet. Današnje društveno-političko stanje je povoljno za tu situaciju. Ne može se sve odjednom napraviti. Moramo imati strpljenje i nadu da će se to desiti u periodu pred nama, ali i razvojnu upornost. Ovdje je uvijek bilo i ima tuđih interesa, kojima ne smijemo biti podređeni. Imamo svoje crnogorske interese okrenute ka budućnosti, a ne prošlosti. Crna Gora nikada nije bila bliža mogućnosti da prati vrijeme no što je danas. Ništa nam ne smeta do naše neznanje i tuđi interesi povezani sa našim neznanjem, koje nepotrebno tolerišemo. Partije koje su nusprodukti tuđih interesa, danas su specifikum Crne Gore. Ne znam de to još ima.

Prosvjetni rad: Veoma aktivno ste učestvovali i u postavljanju standarda crnogorskog jezika. Kakva je Vaša ocjena sadašnje situacije primjene crnogorskog jezika u prosvjeti, kulturi i nauči, društvu i medijima?

Banjević: Crnogorskom jeziku se ne može pristupati kao vještačkom jeziku. On je prirodan naš jezik koji živi u svakom čovjeku, kao i njegova norma. Njegaš nije učio gramatiku crnogorskog jezika, on je govorio onako kako narod govori. To je razlika crnogor-

skog lingvističkog stanja od ostalih. Mi imamo taj jezik na čitavoj teritoriji koji se prelivao i na druge teritorije. Crnogorski jezik je na cijeloj teritoriji Crne Gore živio kao jedinstveni jezik. Ima razlika, ali ta lokalna različitost govori o dubini i istorijskom jedinstvu našeg jezika. On je naš prirodni iskaz, nije dogovorni, vještački jezik. U drugim sredinama nije takva situacija, tamo se dogovara kojeg će oblika biti koja riječ, kod nas za to nema potrebe. Sada postoji Institut za crnogorski jezik koji je objavio rječnik i pravopis crnogorskog jezika. Sva sredina ima svoje jezičko stanje. Kod nas je normativni, književni jezik jednak narodnom, to nema niđe u Evropi, ni u jednom slovenskom jeziku. Ja nikada nijesam iz gramatike ili rječnika učio jezik, ja govorim onako kako sam govorio i u djetinjstvu, kako sam naučio od oca, majke. Ja ne konstituišem svoj jezički izraz pomoću tuđih normi, već pomoću prirodnih normi koje žive u ovom jeziku. Mi smo jedini narod de se između narodnog i književnog jezika može staviti znak jednakosti. Između dva svjetska rata koje je dijete u školi napisalo bijelo umjesto belo bilo je kažnjavano. Bilo je zabranjeno pisati ijekavski.

Razgovarao: Goran Sekulović

Intervju: Književnik i akademik Sreten Asanović

IMA I TAKVIH KOJI SE KONSTERNIRAJU I NA SAM POMEN CRNOGORSKOG JEZIKA

Jedino što se usuđujem predložiti i preporučiti i prosvjetnim radnicima i svima nama protiv poplave šunda i kiča, pinka i turbofolka – jeste knjiga, i jedino knjiga, uvijek i svuda. Kad je o lektiri riječ, tamo bi trebalo da se nalaze književna djela dokazane umjetničke vrijednosti. Crnogorska književnost obiluje takvim djelima i to od najstarijih vremena do današnjeg stvaralaštva. Junaci mojih priča na liniji su modernih tjeskoba i strahova, iako duboko uronjeni u crnogorsko tle i crnogorski jug. Crnogorski jezik je normiran, donesen je pravopis i gramatika, pa bi prosvjetni radnici, prije svih, trebalo da ga predaju i promoviraju kako to propisuju školski programi

Prosvjetni rad: Prosvjetni radnik ste po struci i obrazovanju. Kako vidite ulogu prosvjetara u razvoju obrazovanja, kulture i nauke?

Asanović: Bojim se da sam od male koristi za davanje savjeta, pogotovo što su danas i đaci i nastavnici obavješteniji nego ikad i imaju na raspolaganju sva tehnička pomagala. U ovom vremenu, gotovo svi građani imaju računare i mobitele-kompjutere tako da su na žalost svima dostupne gotovo svakakve informacije i dezinformacije za trenutnu upotrebu, tračerski komentari, fejsbuci i tviteri i opskurne igrice. Zato, jedino što se usuđujem predložiti i preporučiti i prosvjetnim radnicima i svima nama protiv ove poplave šunda i kiča, pinka i turbofolka – jeste knji-

ga, i jedino knjiga, uvijek i svuda.

Prosvjetni rad: Uvršteni ste u školsku lektiru sa svojim romanom „Putnik“. Možete li nam nešto reći o tome i o značaju nacionalne literature za pravilno sagledavanje i usvajanje standarda nacionalne kulture i samo-svijesti?

Asanović: Kad je o lektiri riječ, tamo bi trebalo da se nalaze književna djela dokazane umjetničke vrijednosti, djela o čovjekovoj sudbini, etničkoj i univerzalnoj, i koja su istovremeno u svome jeziku, jer u jeziku je sve. (Sofoklo u Filoktetu kaže da je jezik uzrok svemu a ne djelovanje.) Takva djela morala bi biti u školskoj lektiri i obrađivana na filozofskim i filološkim katedrama. A crnogorska književnost obiluje

takvim djelima i to od najstarijih vremena do današnjeg stvaralaštva.

Prosvjetni rad: Vaše priče i literarna ostvarenja uvrštene su u brojne antologije jugoslovenskih književnosti. Da li se danas u dovoljnoj mjeri i na ovaj način grade kulturni i društveni mostovi između novih država, a nekadašnjih republika bivše SFRJ?

Asanović: Ja ne znam da postoji neka regionalna kulturna i književna saradnja koja bi bila organizovana i stimulirana od država koje su činile SFRJ. Ali u isto vrijeme djeluju i unapređuju književnu saradnju i afirmišu pisce regiona crnogorski Otvoreni kulturni forum, Plima, Festival knjižare Karver, zagrebački izdavači Fraktura i Durio, sarajevski Bajbuk i znameniti

ta tuzlanska nagrada Meša Selimović, kao i pisci Beogradskog kruga i neki njihovi portali...

Prosvjetni rad: Kako ocjenjujete položaj crnogorskog jezika – u školama, u medijima, u javnosti u cjelini?

Asanović: Crnogorski jezik je normiran, donesen je pravopis i gramatika, pa bi prosvjetni radnici, prije svih, trebalo da ga predaju i promoviraju kako to propisuju školski programi. Istina, i u prosvjeti, i medijima i javnosti neki još ne uvažavaju i ne primjenjuju ono što je jednom zasvagda postignuto i ozakonjeno; ima i takvih koji prećutkuju ili se konsterniraju i na sam pomen crnogorskog imena jeziku.

Volio bih, takođe, da prosvjetni radnici utiču, i ne samo na časovima, da



ko bi se dobar dio novinara, voditeljica i političara potrudio i naučio da ne govori i piše: obzirom nego s obzirom; odmara nego odmara se; počela sa radom nego počela rad; prehladio,

prehladen nego prehladio (sam) se; značajno nego znatno... Ovakvih „priloga“ jeziku ima mnogo a najveće sam samo neke.

Razgovarao: Goran Sekulović

U Privrednoj komori održan okrugli sto „Razvoj preduzetničkog učenja u sistemu obrazovanja“

PODRŽATI MLADE NA PUTU KA SAMOSTALNOM BIZNISU

Organizovano preko 70 seminara iz oblasti preduzetništva, dva nacionalna sajma za učenike koji izučavaju predmet Preduzeća za vježbu, a do sada smo učestvovali na preko 20 međunarodnih sajmova i osvojili više od 30 nagrada iz te oblasti, istakao Srđan Obradović iz Centra za stručno obrazovanje

Na okruglom stolu „Razvoj preduzetničkog učenja u sistemu obrazovanja“, koji je Privredna komora Crne Gore organizovala u saradnji sa Savezom sindikata, Direkcijom za mala i srednja preduzeća i Centrom za stručno obrazovanje, sagledano je mjesto preduzetništva u sistemu obrazovanja i predstavljeni budući planovi u cilju unapređenja preduzetničkih vještina, ljudskih resursa.

Kako je kazao rukovodilac Sektora za obrazovanje Privredne komore dr Mladen Perazić, u procesu ekonomske tranzicije i pristupanju Evropskoj uniji, razvoj preduzetništva i preduzetničkih kompetencija prepoznaje se kao jedan od glavnih oslonaca crnogorske ekonomije i društva.

U svom izlaganju o preduzetničkom učenju u osnovnom obrazovanju, Nevena Čabrilo iz Zavoda za školstvo istakla je da je, uvažavajući iskustva iz naše obrazovne prakse i iskustva obrazovnih praksi u regionu i evropskoj zajednici, odlučeno da preduzetničko učenje bude uvedeno kao ključna kompetencija koju će razvijati sva deca od I do IX razreda osnovne škole. Ministarstvo prosvjete i Zavod za



PODRŽATI INOVATIVNE I TALENTOVANE UČENIKE: Sa okruglog stola

školstvo pripremaju uvođenje ovog vida obrazovanja i u gimnazije.

Čabrilo je istakla da se o preduzetništvu uči u svim razredima osnovnih škola, te da je Zavod za školstvo napravio uputstvo za nastavnike kako bi ovaj vid učenja bio implementiran kroz sve nastavne predmete. „To je

međupredmetna oblast koja dopunjava već postojeće sadržaje u predmetnim programima. Taj vid učenja doprinosi integrativnom pristupu obrazovanju i u većoj mjeri povezuje sve obrazovne sadržaje koji se uče. Značajna novina, u odnosu na dosadašnje predmetne programe, su metode i oblici ra-

da. Ovaj vid učenja zahtijeva primjenu savremenih metoda i oblika rada u nastavi. Ide se ka tome da svi zadaci koji su definisani nude primjenljiva znanja“, naglasila je Čabrilo.

O preduzetničkim centrima, formiranim u srednjim stručnim školama u Mojkovcu, Bijelom Polju i Berana-

Velibor Bošković:

NEDOVOLJNA PODRŠKA

Preduzetnički centri usmjereni su ka učenicima srednjih škola, ali i svim drugima koji žele preduzetničku edukaciju. Osnovani su s ciljem da pokrenu mlade ljude u pravcu privatnog biznisa, ohrabre ih da svoje ideje realizuju na tržištu. Saradnja sa lokalnom zajednicom je od presudnog značaja. U tom cilju formirani su lokalni koordinacioni odbori kao savjetodavna tijela koja sačinjavaju predstavnici opštine, zavoda za zapošljavanje i privatni preduzetnici.

Među mladom populacijom postoji potencijal za razvoj privatnog biznisa u tom regionu. Prepreke tome su nedostatak znanja, entuzijazma i sveobuhvatne podrške tim mladim ljudima, pa Bošković u tome vidi ulogu preduzetničkih centara.

što je rezultat projekta MNE/011, govorio je predstavnik projekta Velibor Bošković. Projekat, uz donatorsku podršku Vlade Luksemburga, realizuju Centar za stručno obrazovanje i Ministarstvo prosvjete, u saradnji sa lokalnim upravama, Zavodom za zapošljavanje, Direkcijom za razvoj malih i srednjih preduzeća, Privrednom komorom, Unijom poslodavaca, Ekonomskim fakultetom iz Podgorice, Asocijacionom poslovnih žena, Investiciono-razvojnim fondom i finansijskim i mikro-kreditnim institucijama u Crnoj Gori.

Srđan Obradović iz Centra za stručno obrazovanje je ukazao da je posljednjih godina, kada je u pitanju preduzetništvo, u srednjim stručnim školama urađeno mnogo. U skoro sve obrazovne programe uvedeni je predmet Preduzetništvo, a u ekonomskim školama predmet Preduzeća za vježbu. Osnovan je i poseban sajt za učenike i nastavnike koji izučavaju, odnosno predaju taj predmet, a urađeni su i priručnici. Obučeni su i nastavnici koji ih predaju.

Lj. Vukoslavović

20

Prosvjetni rad

KOLAŽ
Br. 22-25

Zavod za školstvo organizovao savjetovanja o preduzetničkom učenju za nastavnike osnovnih škola

UPOZNAVANJE SA KONCEPTOM KLJUČNIH KOMPETENCIJA ZA CJELOŽIVOTNO UČENJE

Mogućnost implementacije preduzetničkog učenja kao međupredmetne teme razmatrana je na praktičnim primjerima. Kako je metodološki pristup od posebnog značaja za ovaj vid učenja, posebno su obrađene i metode rada. U najvećem broju škola savjetovanju su prisustvovali uprava i stručne službe škole

U cilju upoznavanja nastavnika osnovnih škola sa osnovnim elementima preduzetničkog učenja i mogućnostima implementacije ovog vida nastave/učenja kroz kompletni kurikulum u osnovnoj školi, Zavod za školstvo je organizovao savjetovanja u 26 osnovnih škola iz Danilovgrada, Podgorice i Bara. Akcenat je bio da se škole upoznaju sa konceptom ključnih kompetencija za cjeloživotno učenje,

uz poseban osvrt na kompetenciju za preduzetničko učenje. Mogućnost implementacije preduzetničkog učenja kao međupredmetne teme razmatrana je na praktičnim primjerima. Kako je metodološki pristup od posebnog značaja za ovaj vid učenja, posebno su obrađene i metode rada.

Savjetovanjima je prisustvovalo 758 nastavnika. Škole su prethodno organizovale sjednice nastavnčkih vije-

ća na kojima su upoznale nastavnike sa ciljevima uvođenja preduzetničkog učenja. Treba istaći da su neki nastavnici sami, na osnovu publikacija koje su dobili od Zavoda za školstvo, uradili predloge priprema za nastavu koje su razmatrane tokom savjetovanja. U najvećem broju škola savjetovanju su prisustvovali uprava i stručne službe škole. Uprave škola su dobile odštampano uputstvo za implementaci-



NASTAVNICI VEOMA ZAINTERESOVANI: Sa jednog od savjetovanja

ju preduzetničkog učenja, kao i precizne instrukcije na koji način da prate implementaciju ove ključne kompetencije kroz redovnu nastavu, kao i mogućnosti primjene kroz vannastavne aktivnosti.

Savjetovanje je realizovano u sljedećim školama: „Milosav Koljenšić“, Slap na Zeti; „Blažo Mraković“, Donji Zagarač; „Vuko Jovović“, Dani-

lovgrad; „Njogoš“, Spuž; „21. maj“, Podgorica; „Branko Božović“, Podgorica; „Vladimir Nazor“, Podgorica; „Dr Dragiša Ivanović“, Podgorica; „Savo Pejanović“, Podgorica; „Milorad Musa Burzan“, Podgorica; „Maksim Gorki“, Podgorica; „Sutjeska“ Podgorica; „Blažo Jokov Orlandić“, Bar; „Đerđ Skenderbeg“, Ostro; „Jugoslavija“, Bar; „Jovan Tomašević“,

Virpazar; „Pavle Rovinski“, Podgorica; „Marko Miljanov“, Podgorica; „Vuk Karadžić“, Podgorica; „Oktoih“, Podgorica; „Božidar Vuković Podgoričanin“, Podgorica; „Radojica Perović“, Podgorica; „Srbija“ i „Mrkojevići“, Bar; „Kekec“, Sutomore; „Vlado Milić“, Podgorica; „Mahmut Lekić“, Tuzi; „Meksiko“, Bar; „Ante Đedović“, Bar i „Jedinstvo“, Bar.

Lj. V.

Predstavnice Regionalnog centra za razvoj preduzetničkih kompetencija za zemlje Jugoistočne Evrope posetile Zavod za školstvo

UNAPREĐIVANJE IZUČAVANJA PREDUZETNIČKOG UČENJA

Direktor Pavle Goranović ukazao na značaj probnog projekta „Preduzetna škola“ kojim su bile obuhvaćene četiri osnovne škole iz Crne Gore

Zavod za školstvo posetile su predstavnice Regionalnog centra za razvoj preduzetničkih kompetencija za zemlje Jugoistočne Evrope (SEECEL), direktorica Efka Heder i pomoćnice direktora Maja Ljubić i Sandra Rončević. One su sa predstavnicima

ove obrazovne institucije razgovarale o modalitetima za unapređivanje izučavanja preduzetničkog učenja kao ključne kompetencije u osnovnim školama i gimnazijama.

Direktor Zavoda za školstvo Pavle Goranović ukazao je na značaj probnog projek-

ta „Preduzetna škola“ kojim su bile obuhvaćene četiri osnovne škole iz Crne Gore.

„Tokom razvijanja sistema cjeloživotnog preduzetničkog učenja, u kome je preduzetništvo ključna kompetencija, velikim dijelom smo se oslanjali na iskustva iz ovog projekta,



ZNAČAJAN NAPREDAK CRNE GORE: Sa sastanka u Zavodu

dok njegovo širenje, uključivanjem četiri nove osnovne škole i gimnazije, predstavlja dodatnu podršku našim aktivno-

stimu na polju preduzetničkog učenja“, kazao je Goranović.

Direktorica SEECEL-a Efka Heder pohvalila je značajan

napredak Crne Gore i obećala dodatnu stručnu pomoć i podršku.

Lj. V.

Ministar prosvjete Slavoljub Stijepović sa predstavnicima Evropske komisije svečano otvorio novi kabinet u podgoričkoj Elektrotehničkoj školi „Vaso Aligrudić“

EVROPA KOD NAS



USPOSTAVLJANJE SAVREMENOG OBRAZOVNOG SISTEMA: Sa otvaranja kabineta

Ministar prosvjete Slavoljub Stijepović, predstavnik Delegacije Evropske unije u Crnoj Gori Alberto Kamarata, šef političkog sektora, kao i direktor škole Veselin Pićurić svečano su otvorili kabinet

„Evropa kod nas“ u Elektrotehničkoj školi „Vaso Aligrudić“ u Podgorici.

Radi se o kabinetu sa interaktivnim monitorom i montiranim tablet uređajima na đačkim klupama. Predviđeno je da se nastava

va realizuje tako što će profesor postavljati pitanja na monitoru, a učenici uz pomoć tableta odgovarati, čime se omogućava njihovo aktivno učešće tokom trajanja časa.

Lj. V.

Gimnazija „Tanasije Pejatović“ u Pljevljima obilježila 112 godina postojanja i 100 godina rada u Crnoj Gori gimnazije „Tanasije Pejatović“

DECENIJE RADA KRUNISANE USPJESIMA I TALENTIMA

– Centralni sadržaj prigodne svečanosti posvećen Njegošu
– Njegovanje kulturne misije



VELIKI BROJ PROFESORA, ĐAKA I PRIJATELJA ŠKOLE: Na svečanosti

Povodom 112 godina postojanja i 100 godina rada gimnazije „Tanasije Pejatović“, za Dan škole, 18. novembra, organizovana je prigodna svečanost, čiji je centralni sadržaj bio u znaku obilježavanja 200 godišnjice od rođenja Petra Drugog Petrovića Njegoša, uveličana kompozicijama velikana klasične muzike.

– Za proteklih 112 godina, kroz pljevaljsku gimnaziju prošlo je hiljade đaka i stotine prosvjetnih radnika, od kojih se značajan broj školovao u evropskim metropolama, pogotovo u prvim decenijama njenog rada.

U školskoj 2012/2013. godini upisano je 587 učenika, a ove školske godine 563. Maturске diplome dobilo je 153

učenika, a 29 đaka imalo je diplomu Luča, kaže direktor gimnazije Dragan Zuković.

Svake godine gimnazija organizuje takmičenja iz stranih jezika, prirodnih nauka, prve pomoći, sportskih aktivnosti i debate. Izvanredne rezultate pljevaljski gimnazijalci ostvarili su na državnim takmičenjima i olimpijadi znanja.

M. Joknić

Gimnazija „Stojan Cerović“ u Nikšiću obilježila vijek postojanja

LUČA CRNOGORSKOG ŠKOLSTVA

– „Izuzetna tradicija Gimnazije i svijetli likovi njenih profesora i učenika primjeri su na kojima treba učiti i vaspitavati nove generacije. I danas se škola ponosi svojim profesorima i učenicima koji postižu izuzetan uspjeh na državnim i međunarodnim takmičenjima iz matematike, fizike, hemije, biologije, ruskog i francuskog jezika“, rekao je direktor škole Žarko Raičević

– Čestitke su poslali predsjednik Crne Gore Filip Vujanović i premijer Milo Đukanović

– Povodom jubileja, škola je dobila plaketu SUBNOR-a, koju je uručio prof. dr Ljubo Sekulić



SA LUČOM CRNOGORSKOG ŠKOLSTVA PRED NJEGOŠEM: Žarko Raičević, direktor Gimnazije

NAGRADE

Direktor Gimnazije Žarko Raičević uručio je plakete bivšim direktorima akademiku Branku Radojičiću, profesoru Novu Stanišiću, profesorici Zorici Kotri i profesoru Mijatu Božoviću.

Zahvaljujući na priznanju u ime nagrađenih, akademik Radojičić je kazao da treba mnogo raditi na stvaranju jakog kolektiva i usmjeravanju mladih ljudi i da je to nikšićka gimnazija uspjela.

Povodom jubileja, škola je dobila plaketu SUBNOR-a, koju je uručio prof. dr Ljubo Sekulić.

Povodom obilježavanja 100 godina rada Gimnazije „Stojan Cerović“ u Nikšiću priređena je akademija na „Sceni 213“ kojoj su prisustvovala brojne zvanice iz privrednog i društvenog života, a čestitke su poslali predsjednik Crne Gore Filip Vujanović i premijer Milo Đukanović.

„Jubileji mogu da pobude izuzetne emocije i ljude učine ponosnim. Tako i mi danas sa ponosom govorimo o 200 godina od rođenja Njegoša i 100 godina gimnazije ‘Stojan Cerović’. Po završetku II balkanskog rata, građani Nikšića su se obratili ministru prosvjete Crne Gore Mirku Mijuškoviću da se u Nikšiću otvori gimnazija, koja počinje da radi 4. decembra 1913. godine. Za direktora je postavljen profesor slavistike Mihailo Bukvić“, istakao je direktor Gimnazije Žarko Raičević.

„Učenici ove škole studiraju i postižu izuzetan uspjeh na najuglednijim Univerzitetima svijeta od Podgorice do Prinstona. Nikšićka gimnazija je sada institucija koja brusi naše dijamante i nosi i uzdiže luču crnogorskog



BIVŠI UČENICI SADA AKADEMICI, DOKTORI NAUKA, KNJIŽEVNICI...: Dobitnici plaketa

školstva. Sa njom ćemo izaći pred Njegoša“, rekao je, uz ostalo, direktor ove škole. O. Đ.

Direktor Gimnazije Žarko Raičević: U BOŽIČNOM USTANKU 1919. GODINE UČESTVOVALI UČENICI GIMNAZIJE

„U Prvom svjetskom ratu učestvovalo je 56 učenika nikšićke gimnazije. U Božićnom ustanku 1919. godine učestvovali su učenici gimnazije, a 22. maja iste godine nastava je u gimnaziji obustavljena na neodređeno vrijeme. U trinestojulskom ustanku 1941. godine učestvovali su bivši učenici i profesori nikšićke gimnazije. U NOB-u 386 učenika i profesora ove škole dalo je živote. Narodnim herojima proglašena su 33 đaka, među kojima su: Veljko Vlahović, Veljko Milatović, Veljko Zeković, Ljubo Čupić, Vojo Kovačević, Vojin Nikolić.“

RADULOVIĆ, TADIĆ, DAČEVIĆ, PETRUŠIĆ I ČANOVIĆ

Na Sajmu nauke i tehnike 2010. godine učenik Janko Radulović sa svojim patentom osvojio je prvo mjesto i proglašen najboljim mladim istraživačem u Crnoj Gori. Na Olimpijadi znanja 2013. godine u Podgorici učenici Petar Tadić, Rade Dačević i Marko Petrušić osvojili su maksimalan broj bodova – 100. Učenici ove škole nosioci su olimpijskih medalja, najvećeg međunarodnog priznanja u obrazovanju. Zlatna Olimpijska medalja iz ruskog jezika 2009. godine u Moskvi pripala je učenici Andrijani Čanović, takođe 2012. na Olimpijadi iz fizike u Estoniji Petar Tadić je nosilac bronzane medalje, a isto odličje zavrjedio je i naredne godine na Olimpijadi iz fizike u Danskoj.

Učenci i nastavnici OŠ „Njegoš“ sa Cetinja posetili OŠ „Ristan Pavlović“ u Pljevljima

DRUŽENJE I TAKMIČENJE



NEZABORAVNI SUSRET: Gosti i domaćini

Nakon potpisivanja Povelje o bratimljenju, osnovne škole „Ristan Pavlović“ u Pljevljima i „Njegoš“ sa Cetinja nastavile su uspješnu saradnju. U tom znaku, početkom aprila pedesetak učenika i nastavnika OŠ „Njegoš“ posetilo je OŠ „Ristan Pavlović“, de im je direktor škole Dragan Tošić poželio srdačnu dobro-

došlicu. Organizovana su takmičenja u ženskoj odbojci, muškom rukometu, šahu i kviz znanju iz hemije. Gosti su obišli grad i izrazili zadovoljstvo srdačnim prijemom i upoznavanjem kulturno-istorijskih znamenitosti Pljevalja.

Direktorica OŠ „Njegoš“ Novka Milošević istakla je da ova saradnja ima višestru-

ki smisao. „Nosimo najljepše utiske o srdačnom dočeku i nezaboravnom druženju, što nas motiviše da još više razvijamo saradnju koja mora biti uspješna kada iza nje stoje iskreni prijateljski odnosi kakvi su između škola pobratima“, kazala je Novka Milošević.

M. Joknić

Stručna lica iz Specijalizovane ustanove na Kakarickoj gori posetili Gimnaziju „Miloje Dobrašinović“ u Bijelom Polju

PREDAVANJE O BOLESTIMA ZAVISNOSTI



KORISNI SAVJETI: Iz Gimnazije u Bijelom Polju

Stručna lica iz Specijalizovane ustanove za rehabilitaciju i resocijalizaciju korisnika psihoaktivnih supstanci na Kakarickoj gori (psihijatar-narkolog, socijalna radnica i asistent u tretmanu) održala su, u saradnji sa opštinskom Kancelarijom za prevenciju narkomanije, predavanje o bolestima

zavisnosti u Gimnaziji „Miloje Dobrašinović“ u Bijelom Polju, u okviru projekta „Otvori oči ti biraš“.

Učenicima je ukazano na opasnost i štetne posljedice konzumiranja droga. Čuli su i životnu priču asistenta u tretmanu, koji je nakon dvije decenije konzumiranja psihoak-

tivnih supstanci izliječen. Održana je i tribina za roditelje na kojoj je apostrofirano ponašanje adolescenata koje može dovesti do ulaska u svijet zavisnosti. Roditelji su razmijenili iskustva i dobili korisne savjete kako da usmjere i podrže dobre i zdrave oblike ponašanja svoje dece.

Lj. V.

Inovacije u Elektrotehničkoj školi „Vaso Aligrudić“ u Podgorici

PRECIZNO ŠKOLSKO ZVONO

Elektrotehnička škola „Vaso Aligrudić“ iz Podgorice instalirala je aplikaciju pomoću koje će odsad imati novo, precizno školsko zvono, koje će zvoniti tačno u sekund. Kako je

kazao direktor ove srednjoškolske ustanove Veselelin Pičurić, više niko neće moći da po vlastitom nahođenju određuje trajanje časa, jer će za to biti zadužen kompjuter. Pored to-

ga, na samom ulazu u školu đaci će, zahvaljujući monitoru, uvijek moći da dobiju informacije vezane za nastavu, kao i osnovne podatke o svojoj školi.

N. N.

Područno odjeljenje OŠ „Rade Perović“ na Crnom Kuku

UČITELJICA I ČETIRI ĐAKA

Prije nepunu deceniju, na Crnom Kuku, na putu Kralja Nikole od pobjede na Vučijem dolu, vrijedni mještani, uz pomoć Opštine Nikšić, izgradili su školsku zgradu koju je otvorila učiteljica Zorica Miljanić. U školi su sada četiri đaka – pješačka o kojima se ona majčinski brine, jer treba, dok traje nastava, da osuše odjeću natopljenu planinskim kišama. Za to vrijeme oni upijaju znanje od svoje omiljene

učiteljice, iskusnog i dobrog pedagoga.

Škola, ponos rijetkih mještana, treća je škola na ataru Gornjih Koprivica. Prva je otvorena u Milogori, u švapskoj kasarni poslije Prvog svjetskog rata. Radila je od 1920. do 1922. i nije zabilježena u Ljetopisu OŠ „Rade Perović“ – Velimlje, iako je to područje centralne škole, sadašnje škole na Crnom Kuku, kao i zatvorene školske zgra-

de u Zajmovici, izgrađene 1947. godine. Nažalost, nje-ne fotografije nema među područnim odjeljenjima.

Nije isključeno da za koju godinu i ova škola na Crnom Kuku ne bude muzej – škola kao one u Zajmovici i nedalekim Dubočicama, koja je renovirana, iako odavno ne radi i stoji kao muzejska uspomena...

B. Koprivica

Učenci Ekonomske škole „Mirko Vešović“ u Podgorici drugi na regionalnoj ekonomijadi u Beogradu

TIMSKIM RADOM DO USPJEHA

Nagradu osvojili u kvizu „Pametna ekonomija“ koji se sastojao iz 15 nastavnih oblasti



Nagrađeni učenici Radoslav Razić, Tina Vujošević i Lazar Vujović sa direktorom škole Branislavom Đukićem, pomoćnikom Svetozarom Kneževićem i profesoricom Anom Đurović

Učenci trećeg razreda Ekonomske škole „Mirko Vešović“ u Podgorici osvojili su drugo mjesto na ovogodišnjoj regionalnoj ekonomijadi, održanoj u Beogradu u organizaciji Druge ekonomske škole. Riječ je o šestom takmičenju na kojem učestvuju učeni- ci ekonomskih škola iz bivše Jugoslavije.

Učenci trećeg razreda Radoslav Razić, Tina Vujošević i Lazar Vujović osvojili su nagradu u kvizu „Pametna ekonomija“ koji se sastojao od 15 nastavnih oblasti. Rezultat je ostvaren u konkurenciji devet škola i tri sa statusom posmatrača.

Pomoćnik direktora Svetozar Knežević, koji je zajedno sa profesoricom Anom Đurović vodio takmičare, ocjenjuje da su učenici pokazali zavidno znanje, ali i zrelost, koncentraciju i timski rad. On ističe da su đaci ove škole dva puta učestvovali na ovom ta-

„ZLATNA PLAKETA“ ZA IZUZETAN DOPRINOS DOBROVOLJNOM DAVALAŠTVU KRVI

Fondacija „Sava Vuković Montenegro“ dodijelila je Zlatnu plaketu Srednjoj ekonomskoj školi „Mirko Vešović“ za izuzetan doprinos razvoju i popularizaciji dobrovoljnog davalatstva krvi u Crnoj Gori u kategoriji edukacije omladine. Inače, maturanti ove škole imaju tradicionalno veliki odziv u akciji dobrovoljnog davanja krvi. Ove godine je od 250 učenika IV razreda, njih 95 dalo krv. U tome ih podstiče i profesor Novica Šaranović koji vodi zdrave stilove života kao vannastavnu aktivnost. Ljekari Centra za transfuziju drže đacima predavanja o zdravim stilovima života.

kmičenju i oba puta se vratili sa nagradama. Knežević još naglašava da se takmičenje svake godine održava istog dana kada se u Crnoj Gori organizuje maturski ispit iz crnogorskog-srpskog,

bosanskog i hrvatskog jezika i književnosti i zato su prinuđeni da na nadmetanje šalju učenike trećeg razreda.

Lj. V.

Cetinjska gimnazija u Zetskom domu obilježila 200 godina od rođenja Njegoša

VRIJEDNOSTI U SPOJU TRADICIJE I MODERNOSTI

– Bogat program sa dramskim, muzičkim i recitatorskim numerama pokazao veliku stvaralačku inventivnost đaka

– Profesori im samo pomogli da njihova ideja dobije konačan oblik, kaže profesorica Biljana Vukčević

– Ideja da se uključimo u obilježavanje velikog Njegoševog jubileja potekla je od đaka, istakla je učenica drugog razreda Vanja Pejović

Svečana akademija „Cetinjski gimnazijalci Njegošu u čast“, kojom su se učenici i profesori cetinjske gimnazije pridružili obilježavanju 200 godišnjice rođenja Petra II Petrovića Njegoša, izazvala je veliko interesovanje publike koja je Kraljevsko pozorište „Zetski dom“ ispunila do posljednjeg mjesta.

– Ideja da se uključimo u obilježavanje velikog Njegoševog jubileja potekla je od učenika, što je odmah naišlo na odobravanje

uprave škole i profesora koji su nam puno pomogli u realizaciji programa. Željeli smo da uradimo nešto što je drugačije i da pokušamo da spojimo moderno i tradicionalno. Zaista smo zadovoljniji što smo, zahvaljujući razumijevanju „Zetskog doma“, upravo na dan kada je tačno prije 200 godina rođen veliki Njegoš, uspjeli da sugrađanima pokazemo da znamo da čuvamo tradiciju ali istovremeno i da prikažemo jednu savremenu i modernu

gimnaziju – istakla je jedna od organizatora programa, učenica drugog razreda gimnazije Vanja Pejović.

Njena profesorica Biljana Vukčević rekla je da su đaci ovaj program pripremali još od septembra te da je ona zajedno sa svojim kolegicama profesoricama Natašom Stanojević i Svetlanom Ivanović samo pomogla učenicima da njihova ideja dobije konačan oblik.

N. Vujanović

Učenci SSŠ „Ivan Uskoković“ iz Podgorice osvojili treće mjesto na Međunarodnom takmičenju u robotici u Bukureštu

POKAZALI ZNANJE I INOVATIVNOST

Podgoričkom timu pripalo je i prestižno prvo mjesto za iskazani profesionalizam. Odlazak na takmičenje pomogli su Ministarstvo prosvjete i Ministarstvo nauke Vlade Crne Gore



USPJEŠNI U JAKOJ KONKURENCIJI: Ekipa SSŠ „Ivan Uskoković“

Maja Bajčeta, učenica: OVO JE ZA NAS OGROMAN USPJEH

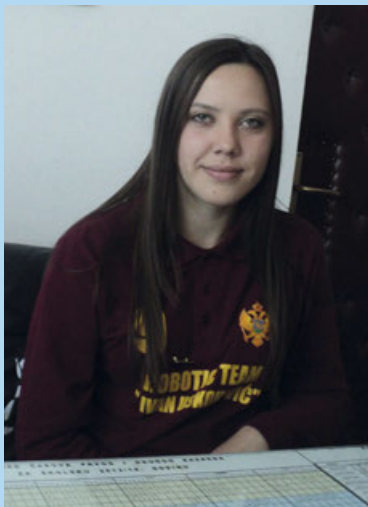

Već dvije godine sam u ovom timu i veoma sam zadovoljna. Upoznala sam iskustva učenika iz drugih zemalja, funkcionisanje američkih škola. Čini mi se da mi ne zaostajemo za njima. Posebno me raduje što mi, čak i sa malim sredstvima možemo dosta da postignemo.

Ovo je za nas ogroman uspjeh. Mogli smo i bolje da prođemo da nismo imali taj problem sa kontrolnom jedinicom. Naime, došlo je do statičkog elektriciteta što je smetalo kontrolnoj jedinici da upravlja i da radi kako treba. Dešavalo se da usred borbe i takmičenja kontrolna jedinica stane i ne možemo ništa da uradimo.

Tim učenika podgoričke Srednje stručne škole „Ivan Uskoković“

Boris Bićanin, učenik: NAJVIŠE ME ZAINTERESOVAO STEFAN

S obzirom na vrijeme koje smo imali za pripremu, materijal, i s obzirom na konkurenciju, veoma smo zadovoljni trećim mjestom. Ovo iskustvo mi je bilo veoma korisno i iduće godine planiram da se takmičim. U ovaj tim sam se uključio podstaknut željom da saznam nešto više o robotici. Ipak, najviše me zainteresovao Stefan, drug koji je bio i prošle godine u toj grupi.



osvojio je treće mjesto na Drugom međunarodnom takmičenju u robotici, koje je održano u Bukureštu. Oni su dobili i prestižnu prvu nagradu za iskazani profesionalizam, koju dodjeljuje stručni žiri ovog evropskog takmičenja u robotici.

Bronzani pehar pripao je učenicima III i IV razreda – Stefanu Drobnojaku, Jeleni Šavelić, Maji Bajčeti, Juriju Onišuku i Borisu Bićaninu. Sa njima su u rumunskoj prijestonici bili i direktor škole Žarko Borovinić, njegov pomoćnik Srećko Kljajić, mentor Vasilije Kovačević, profesor praktične nastave, i profesor Srđa Kostić.

Podgorički srednjoškolski predstavili su se robotom koji je, zapravo, bio modernizovana verzija istog onog sa kojim su na prošlogodišnjem takmičenju, zajedno sa kolegama iz Elektroteh-

ničke škole „Vaso Aligrudić“, osvojili drugo mjesto.

„Veoma je pozitivno to što su đaci bili veoma motivisani da se takmiče, ali i što žele da nastave u tom pravcu. Posebno me raduje što su prošlogodišnji takmičari interesovanje za robotiku proširili i na svoje drugove i uključili ih u ovogodišnje nadmetanje. To znači da će svoj uticaj prenositi i na ostale, pa će se tim takmičara iz robotike još više proširiti. Ra-

duje me i činjenica da su i mentori veoma zadovoljni i motivisani da i dalje pripremaju đake za takmičenje. Veoma je značajno i to što naša deca ne zaostaju u odnosu na vršnjake u Evropi, već pokazuju da imaju kvalitet. Ona, čak sa slabijim materijalnim uslovima, uspijevaju da dostignu visok nivo. Sve to govori da se naš sistem obrazovanja potvrđuje kao dobar“, ocjenjuje direktor škole Žarko Borovinić.

Stefan Drobnjak, učenik: TRUDIĆEMO SE DA PRIPREMIMO MLAĐE GENERACIJE UČENIKA ZA TAKMIČENJE

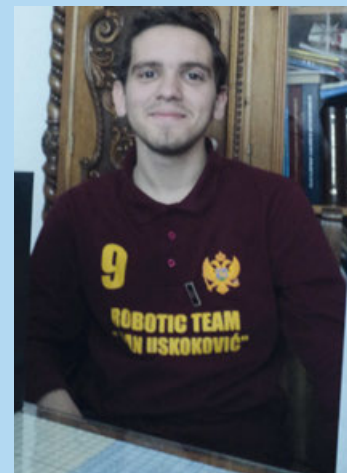

Ovo iskustvo je veoma dragocjeno. Upoznali smo kako rade učenici u drugim zemljama. Mogli smo i bolje od trećeg mjesta da smo imali malo više vremena da se pripremimo za takmičenje. Zadatak je bio teži nego prošle godine, bilo je mnogo više ekipa, mnogi su se bolje spremali. Uprkos tome, mogli smo da budemo još bolji

da je tim s kojim smo radili bio fer-plej. Pored osvojenog trećeg mjesta, najvećim uspjehom smatramo nagradu za gracioznu profesionalnost koju dodjeljuju sudije takmičenja. To priznanje znači da smo se ponašali veoma profesionalno, da smo bili fer-plej prema ostalima, da smo imali dobru komunikaciju sa sudijama i drugim timovima. Mi, koji smo većiskusni članovi ovog tima, trudićemo se da pripremimo mlađe generacije učenika naše škole da nastave da se takmiče iz ove oblasti i postignu bolje rezultate od nas.

Lj. Vukoslavović

Najboljim učenicima osnovnih škola Komercijalna Banka AD Budva dodijelila godišnju nagradu fondacije „Rastemo zajedno“

PODSTREK MLADIMA ZA DALJE USAVRŠAVANJE I NAPREDOVANJE



Odabrani najbolji

Nastojeći da mlade generacije podstakne na usavršavanje i postizanje zapaženih rezultata, Komercijalna banka AD Budva dodjeljuje najboljim učeni-

cima osnovnih škola godišnju nagradu Fondacije „Rastemo zajedno“. Tako je nedavno dodijelila 10 nagrada u pojedinačnom iznosu od 500 eura.

Budući da je za nagradu bilo 58 kandidata iz 163 crnogorske osnovne škole, nije bilo lako izabrati samo njih 10.

Š. B.

Podgorički osnovci obilježili Međunarodni dan knjige za djecu u Narodnoj biblioteci „Radosav Ljumović“

NEZAOBILAZNI DRUG U OBRAZOVANJU I ODRASTANJU

Povodom obilježavanja Međunarodnog dana knjige za djecu u kreativnoj radionici „Rastimo uz knjigu“, učestvovali učenici IV-tih razreda podgoričkih škola „Štampar Makarije“, „Sutjeska“ i „Maksim Gorki“



„PUSTI BRIGU, UZMI KNJIGU“: Detalj iz radionice

Učenici IV-tih razreda podgoričkih osnovnih škola „Štampar Makarije“, „Sutjeska“ i „Maksim Gorki“ učestvovali su u kreativnoj radionici „Rastimo uz knjigu“, koja je povodom Međunarodnog dana knjige za djecu” orga-

nizovana u Dječjem odjeljenju Narodne biblioteke „Radosav Ljumović“ u Podgorici. Bibliotekarke Vjera Popović i Mirjana Žiha govorile su o značaju knjige u obrazovanju i zdravom odrastanju djeteta i njenu važnost naglasile

pozivom ispisanim na tabli: „Pusti brigu, uzmi knjigu“.

One su ukazale da nije slučajno to što se Međunarodni dan knjige za djecu obilježava na dan rođenja Hansa Kristijana Andersena, pisca koji najljepšim bajkama („Djevojčica sa šibicama“, „Ružno pače“, „Mala sirena“) generacijama prenosi pouku o neprolaznim vrijednostima poput ljubavi i istine.

„Knjiga je uvijek tu za vas da vas pouči, zabavi i pomogne da odrastete“, istakle su, između ostalog, Vjera Popović i Mirjana Žiha, poručujući starijima da kod dece razvijaju i njeguju lijepu naviku čitanja.

Š. B.

Gimnazija „Slobodan Škerović“ u Podgorici obilježila 107 godina rada

ŠKOLA U KOJOJ ŽIVI MUDROST, CARUJE ZNANJE, ODJEKUJU USPJESI

Radiša Ščekić: Naučili smo i da iz ovog kamena možemo iznjedriti velikane, pronaći talente i usmjeriti ih na pravi put. A ovaj kojim mi idemo, jedan je od najvažnijih i on ne smije imati stranputica

Prigodnom svečanošću, u prisustvu brojnih poslenika prosvjete, nauke, kulture i društvenog života, roditelja, učenika i profesora, Gimnazija „Slobodan Škerović“ obilježila je svoj dan. „U ovom hramu obrazovanja, zrno je klicu znanja zametnulo još prije 107 godina, a njeni plodovi, zreli i jaki, najbolji su reprezentivi te klice – toga korijena, naše Crne Gore i šire sjeme svoga znanja kako u našoj

državi, tako i van nje. Još od prve generacije maturnanata do današnje, u ovoj školi živjela je mudrost, carovalo znanje, odjekivali su uspjesi, a zvono je uvijek najavljivalo početak nečeg novog. Mi, Crnogorci, naučili smo od našeg vladike Rada da čovjek nije samo ratnik, već i emotivna ljudska priroda sakrivena u roditelju, vojskovođi, vladaru – u svakom smrtniku; da je vas-

pitač i učitelj ne samo u porodici, već svuda gdje se nađe iliti zadesi. Naučili smo i da iz ovog kamena možemo iznjedriti velikane, pronaći talente i usmjeriti ih na pravi put. A ovaj kojim mi idemo, jedan je od najvažnijih i on ne smije imati stranputica. Mislim – uvjeren sam – da je to gimnazija“, kazao je direktor Gimnazije Radiša Ščekić.

Lj. V.

Predsjednik Crne Gore Filip Vujanović SAČUVATI ONO NAJBOLJE IZ NAŠE VASPITNO-OBRAZOVNE TRADICIJE

Predsjednik Crne Gore Filip Vujanović uputio je kolektivu Gimnazije i učenicima telegram u kojem im je poželio puno uspjeha u životu i radu.

„Već 107 godina Gimnazija ‘Slobodan Škerović’ uzoran je kolektiv u kojem se vaspitaju i obrazuju generacije učenika Podgorice i Crne Gore. Za dugi period, ova obrazovna institucija je iznjedrila plejadu mladih ljudi koji su svojim profesionalnim i društvenim aktivizmom obilježili vrijeme i događaje naše istorije.

Vjerujem da će ova gimnazija i u vremenu koje je pred nama sačuvati ono najbolje iz naše vaspitno-obrazovne tradicije i dati svoj doprinos sveobuhvatnom unapređenju naše Crne Gore“, poručio je predsjednik Vujanović.

U KIC-u „Budo Tomović“ održana manifestacija „Gimnazijalci u Podgorici“ PROMOCIJA VANNASTAVNIH AKTIVNOSTI

Učenici Gimnazije „Slobodan Škerović“ organizovali su u KIC-u „Budo Tomović“ manifestaciju pod geslom „Gimnazijalci Podgorici“. Tim povodom otvorena je izložba radova „Nit“, kojima su učenici predstavili svoje viđenje Njegoša. Osmislili su je profesori likovne umjetnosti i učenici, izlažući radove koji su nastajali u nastavnom procesu. Promovisani su gimnazijski list „Koraci“, časopis „Znak“ i izidne novine „Prolazniče“. Predstavili su se Volonterski i Debatni klub Gimnazije.

Kruna svega bio je recital „Što je čovjek, a mora bit čovjek“. Prema riječima profesorice crnogorskog – srpskog, bosanskog i hrvatskog jezika i književnosti Irene Ivanović, koja je pripremila recital, manifestacija je organizovana sa ciljem da se promovira vannastavne aktivnosti učenika i profesora, tj. da ti dometi i kreativnost i jednih i drugih ne ostanu samo u granicama škole.

Recital je već bio izveden povodom dana škole. „Motivisana onim što se u prethodnoj godini dešavalo vezano za Njegoša – 200 godina od njegovog rođenja, osmislila sam recital koji nastaje kao jedinstvena cjelina „Gorskog vijenca“ i „Luče mikrokozme“. Moto recitala je „Šta je čovjek a mora bit čovjek“. Recital se predstavio kao sinkretična cjelina koja objedinjuje više umjetnosti, jer su u programu učestvovali hor, folklor, balet, solisti. Kroz taj umjetnički kontekst predstavljen je čovjek kao mikrokozam, dakle taj mali kosmos, sazdan od protivrječnosti. Jer, čovjek je stalno u borbi između onog želi i onog što može, između dobra i zla, pravde i nepravde, u rasponu između zemaljskog i nebeskog. Suština je da je Njegoš, u stvari, čovjeka predstavio kao izvor i poprište borbi tih suprotnosti koje se reflektuju i na makrokosmos. Tako da je cilj osmišljavanja ovog recitala bio da se te svezremenske univerzalne poruke prenesu“, ističe Ivanovića.

Program je pratio veliki broj Podgoričana, bivših učenika, koji su pokazali izuzetno interesovanje, što je, kako kaže profesorica Ivanović, još jedna potvrda da je ovo veoma lijepa

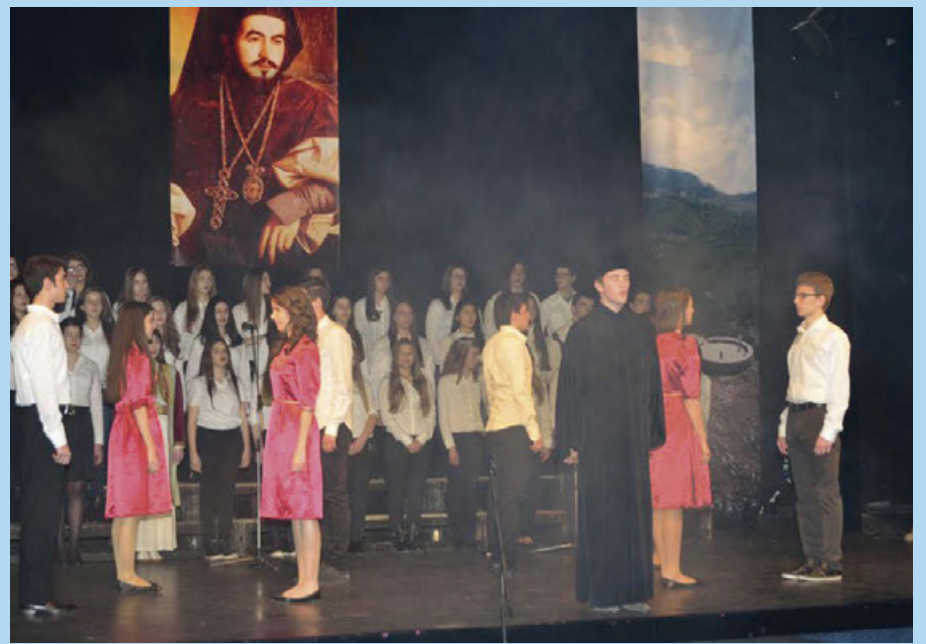

KREATIVNOST ODUŠEVILA PUBLIKU: Detalj iz programa u KIC-u

ideja koja će sigurno pozitivno uticati i na buduće generacije i biti klica jednog novog odnosa prema vannastavnim sadržajima.

Lj. V.

Iz OŠ „Luka Simonović“ u Nikšiću: Zaštita prirode misija svakog čovjeka

UZGOJ ORGANSKE HRANE U ŠKOLSKOM DVORIŠTU

Članovi ekološke sekcije čistili školsko dvorište, posadili tri stabla i pripremili power point prezentaciju na temu Svjetski dan planete Zemlje. Vrijednim radom poslali poruku svojim vršnjacima i sugrađanima da se brižljivije odnose prema životnoj sredini

Dan planete Zemlje (22. april) obilježava se širom svijeta različitim manifestacijama i akcijama, pa je i u nikšićkoj OŠ „Luka Simonović“ obilježen raznovrsnim sadržajima. Članovi ekološke sekcije čistili su školsko dvorište, pripremili organsku baštu i zasadili tri stabla: platan, brezu i hrast i tako oplemenili ovaj dio školskog zdanja.

Članovi ekološke sekcije, uz podršku direktorice i nastavnika biologije, došli su na ideju o uzgoju organske hrane u jednom dijelu školskog dvorišta. Učenici će se tako bolje upoznati sa značajem organski uzgajane bašte i sami učestvovati u sadnji povrća, začinskog i ljekovitog bilja. Kroz timski rad i fizičku aktivnost shva-

tiće dublje značaj primjene organskih đubriva u uzgajanju kvalitetne i zdrave organske hrane. Osim toga, učenici sedmog razreda pripremili su za učenike VI razreda niz power point prezentacija na temu: Svjetski dan planete Zemlje i Svjetski dan knjige.

„Zaštita prirode treba da bude misija svakog od nas jer je i sam čovjek njen dio“, poručuju mladi ekolozi ove vaspitno-obrazovne ustanove. Sara Vujičić, učenica IX razreda, smatra da su sadržaji ovakve vrste vidljivi svi-

ma, te tako na najbolji način skreću pažnju onima koji su nemarni i svakim danom sve više zagađuju životnu sredinu. „Ovim putem želimo da

pošaljemo poruku svim ljudima da čuvaju i njeguju prirodu“, istakla je ona. Govoreći o ovim sadržajima, njena drugarica Kseni-

ja Krivokapić, takođe učenica IX razreda, uviđa da njihov vršnjaci ne poklanjaju dovoljno pažnje prirodi i okolini.

„Svi možemo dati svoj doprinos uljepšavanju životne sredine i mjesta u kom živimo“, poručuje ona.

Š. B.



Oplemenili dio školskog zdanja

„RECIKLAŽA NIJE BLAMAŽA“

Članovi ekološke sekcije tokom cijele godine aktivno učestvuju u održavanju i uljepšavanju školskog dvorišta, a njihov vrijedan rad naročito je došao do izražaja u projektu „Reciklaža nije blamaža“, koji je, pored ostalog, realizovan putem takmičenja osnovnih i srednjih škola. U selektivnom prikupljanju i predaji prikupljenog otpada učenici OŠ „Luka Simonović“ osvojili su treće mjesto. Prema riječima članova ove sekcije, njihov cilj je da probude svijest o značaju i čuvanju prirode i životne sredine.

Seminar za učenike srednjih škola sa ševera na temu „Od ideje do biznisa“

PREDUZETNIŠTVO KAO NAČIN RAZMIŠLJANJA

Seminaru prisustvovali đaci 17 srednjih škola sa ševera. Predavači ukazali na mogućnosti za razvijanje biznisa i podstakli mlade da razvijaju preduzetnički duh

Predstavnici Montenegro biznis alijanse (MBA) održali su seminar učenicima srednjih škola sa ševera Crne Gore na temu „Od ideje do biznisa“, kojem su prisustvovala po tri učenika iz 17 srednjih škola. Seminar je vodila menadžer ove poslovne asocijacije Bojana Kalezić.

Mujo Vreva, predstavnik bjelopoljske Opštine, govorio je o šansama za razvijanje biznisa na lokalnom nivou, dok je prof. dr Dragana Radević, di-

rektorica Instituta za preduzetništvo i ekonomski razvoj (IPER) i predavač na Univerzitetu Donja Gorica, održala zanimljivo predavanje na temu „Preduzetništvo kao način razmišljanja“ i „Od ideje do biznisa“. Ona je podstakla učenike da razvijaju preduzetnički duh, naglašavajući njegovu važnost za lični uspjeh, kao i ukupan razvoj ševera naše zemlje.

Š. B.

Ministarstvo odbrane: Obrazovanje kadrova za potrebe Vojske Crne Gore

BEZ LJUBAVI PREMA OTADŽBINI NE MOŽETE SE BAVITI OFICIRSKIM POZIVOM

Strategijski pregled odbrane Vlade Crne Gore definiše jedan od prioriteta u budućem sistemu vojnog obrazovanja – razvoj kapaciteta za profesionalno vojno obrazovanje oficira u postojećem visokoobrazovnom sistemu Crne Gore

Sistem odbrane je od posebno značaja za svaku državu i zahtijeva posebno obučene i obrazovane kadrove. Sticanjem državnosti Crne Gore stvo-

nila se potreba za razvojem sistema odbrane u skladu sa njenim bezbjedonosnim ciljevima, interesima i opredjeljenjima, odnosno razvojem Vojske Crne Gore za pružanje odgovora na savremene izazove, rizike i prijetnje.

Kako ističu u Ministarstvu odbrane, veličina Vojske Crne Gore, kao i opredjeljenje da stvaranje sopstvenih profesionalnih vojnih obrazovnih institucija nije racionalno, odredili su da se oficiri za potrebe Vojske Crne Gore regrutuju na dva načina. Prvi, upućivanjem na obrazovanje, u svojstvu kadeta, najkvalitetnijih srednjoškolaca, koji se dobrovoljno jave, na vojne akademije u inostranstvu, u skladu sa ponudama partnerskih zemalja, a na osnovu potpisanih planova bilateralne saradnje u oblasti odbrane. Obrazovanje kadeta na vojnim akademijama u inostranstvu predstavlja njihovo školovanje za poziv profesionalnog oficira osposobljenog za početne dužnosti nivoa komandira voda i pripreme za intelektualne i etičke izazove oficirskog poziva, u skladu sa misijama i zadacima Vojske Crne Gore. Drugi, prijemom lica sa stečenim visokim obrazovanjem sa civilnih fakulteta, koji bi poslije završene osnovne obuke i oficirske obuke, po sistemu obuke za dužnosti, gradili svoje karijere u vojsci. Od 2008. do 2012. godine primljeno je deset lica sa stečenim visokim obrazovanjem u svojstvu oficira, koji su se poslije završene osnovne obuke i oficirske obuke opredijelili da grade svoje karijere u vojsci.

Kako ističu u Ministarstvu odbrane, do sada su

Jovana Perošević, kadet I godine na Pomorskoj akademiji u Anapolisu (SAD) BEZBRIŽNOST I SIGURNOST JE OSTALA U CRNOJ GORI

„Porodica i moja zemlja mi zaista nedostaju, bezbrižnost i sigurnost je ostala u mom domu. Odrastanje ne pada lako nikome, ali tek kada odemo daleko od svoje zemlje i porodice shvatimo značaj i ljubav koju posjedujemo prema domu i zemlji odakle potičemo. Rečeno je davno: 'Ne pitajte što vaša zemlja može učiniti za vas, pitajte što vi možete učiniti za svoju zemlju'. Tako je i moja želja da moju lijepu Crnu Goru pomognem i svoj dug domovini odužim na pravi način“.



Erdan Kunjić, kadet IV godine na Vazdhoplovnoj akademiji u Atini

ODUVIJEK SAM ŽELIO DA SLUŽIM SVOJOM ZEMLJI

„Oduvijek sam želio da služim svojoj zemlji i smatram da je vojni poziv pravi način na koji bih mogao to da ostvarim. Takođe, kada sam čuo da je otvoren konkurs za mjesto vojnog pilota, to sam vidio kao jedan veliki izazov, posao koji može da radi vrlo mali broj ljudi i u meni se javila želja da i ja budem dio njih. Takođe, jedan od motiva je bila i činjenica da je školovanje besplatno, kao i to da je po završetku akademije posao obezbijeđen“.



Marija Mičković, kadet IV godine na Kopnoj Vojnoj akademiji u Atini

NIJE LAKO POSTATI OFICIR

„Nije lako postati oficir. Pod uticajem medija ljudi uglavnom smatraju da je vojni poziv igra i da je možda čak i lako postati oficir. Ali naravno da nije, jer od prvog dana kada postanete učenik Vojne akademije i obučete uniformu, shvatate da ste preko noći odrasli zbog situacija u kojima se nalazite i koje morate sami da rješavate“.

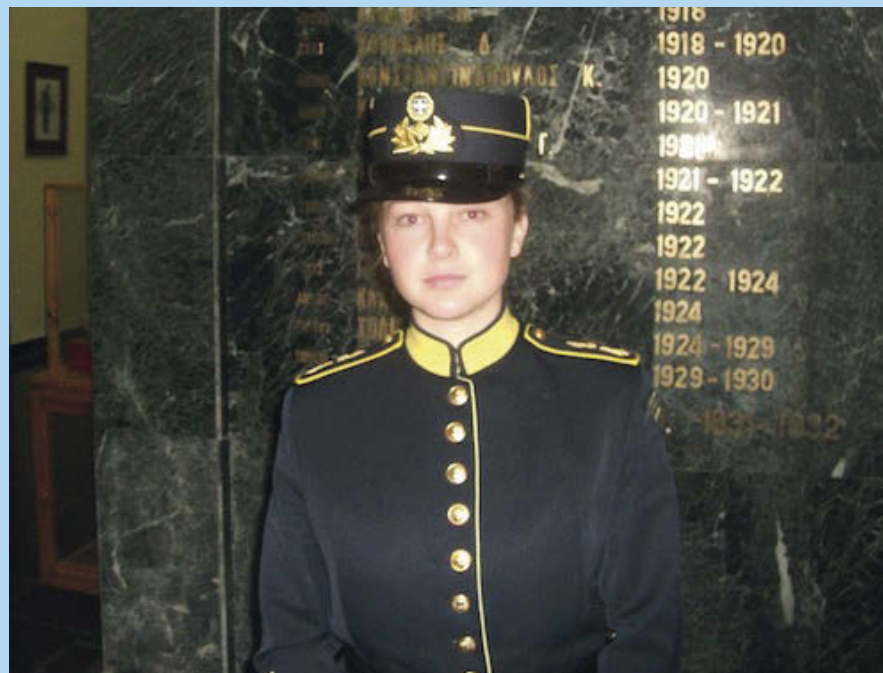

na inostranim vojnim akademijama diplomirala 43 kadeta i kadetkinje. Trenutno se u inostranstvu školuje 27 kadeta, od čega je devet žena.

POŠETE SVIM SREDNJOŠKOLSKIM CENTRIMA

Ministarstvo odbrane, u cilju privlačenja najkvalitetnijih kandidata i kandidatkinja, nakon objavljivanja javnih konkursa, odnosno oglasa u štampanim i elektronskim medijima, za obrazovanje na vojnim akademijama u inostranstvu, organizuje posete svojih predstavnika, među kojima se nalaze i svršeni kadeti, svim srednjoškolskim centrima, de se putem video prezentacija i kroz lični kontakt srednjoškolski upoznaju sa vojnim pozivom, uslovima obrazovanja na vojnim akademijama, mogućnostima zaposlenja poslije završetka obrazovanja, kao i sa uslovima i načinom rada u Vojsci. Promovisanjem vojnog poziva kao atraktivne profesije, kroz emitovanje video spotova, izradom flajera i gostovanjima predstavnika Ministarstva odbrane i Vojske u TV emisijama, svake godine se povećava broj zainteresovanih mladih ljudi koji žele da se obrazuju na ovaj način, s obzirom na to da se radi o obrazovanju na prestižnim vojnim akademijama u svijetu koje omogućava kvalitetno obrazovanje i sigurno zaposlenje.

Jelena Marsenić, kadet IV godine na Vojnoj akademiji „General Mihailo Apostolski“ u Skoplju

VOLIM TO ŠTO ZNAM DA ČU ČUVATI SVOJU DRŽAVU

„Volim uniformu, odgovornost, disciplinu, i to što znam da ću služiti i čuvati svoju državu. Kada je u pitanju usavršavanje, neću stati, ambicije postoje, a de ima ambicija ima i uspjeha. Ovo je veliko iskustvo, kako u privatnom tako i u profesionalnom životu. Rad sa ljudima, vojne vještine, leaderske sposobnosti, neobična iskustva sa kojima se ne sriječemo svakoga dana, sve to predstavlja poseban izazov“.



O. Đuričković

25

Prosvjetni rad

KOLAŽ
Br. 22-25

Na Cetinju obilježeno 65 godina postojanja Saveza udruženja boraca Narodnooslobodilačkog rata i antifašista Crne Gore

NEUMORNII GRADITELJI DRŽAVE

– Potpredsjednik SUBNOR-a akademik Zuvdija Hodžić: *Ponosni smo na svoj rad i na ulogu koju Savez udruženja boraca Narodnooslobodilačkog rata Crne Gore danas ima u društvu*

– Potpredsjednik SUBNOR-a prof. dr Ljubomir Sekulić: *Naša organizacija izgrađivala je sebe uporedo sa izgradnjom zemlje*



VIŠEDECENIJSKA ULOGA: Sa svečanosti

Povodom 65 godina postojanja Saveza udruženja boraca Narodnooslobodilačkog rata i antifašista Crne Gore, na Cetinju je, u Kraljevskom pozorištu „Zetski dom“, održana svečana akademija. Potpredsjednik SUBNOR-a akademik Zuvdija Hodžić ukazao je na značaj Saveza udruženja boraca Narodnooslobodilačkog rata i antifašista Crne Gore kroz minule dekade.

„Naša organizacija je ostala jedinstvena na području Crne Gore. Nastala iz Narodnooslobodilačke borbe, imala je važnu ulogu u očuvanju tekovina slobode i antifašizma. Ponosni smo na svoj rad i na ulogu koju Savez udruženja boraca Narodnooslobodilačkog rata Crne Gore danas ima u društvu“, kazao je akademik Hodžić.

Kako je kazao potpredsjednik te organizacije

profesor dr Ljubomir Sekulić, SUBNOR je imao važnu ulogu u izgradnji zemlje.

„Borci su bili neumorni graditelji države, a SUBNOR nezamjenjivi čuvar vrijednosti Narodnooslobodilačke borbe. Naša organizacija izgrađivala je sebe uporedo sa izgradnjom zemlje“, naglasio je on.

Lj. V.

Savez udruženja boraca NOR-a i antifašista Crne Gore nagradio aktiviste

PRIZNANJE ZA POSEBNE REZULTATE

„Prosvjetni rad“ dobio Povelju za posebne zasluge u razvoju i unapređenju antifašizma u Crnoj Gori



Nagrađeni sa rukovodstvom SUBNOR-a

Savez udruženja boraca NOR-a i antifašista Crne Gore uručio je prigodne nagrade jednom broju svojih članova i aktivista za posebne rezultate postignute u izvršavanju programskih obaveza i zadataka.

Nagrađeni su: Senka Klikovac, član Komisije za boračko-invalidsku zaštitu; Jadranka Selhanović, član Komisije za čuvanje spomenika kulture i njegovanje crnogorske slobodarske tradicije.

Slobodanka Đurišić, sekretar SUBNOR-a Bar; Čedo Marović, član Komisije za organizaciona pitanja; Milić Vidaković, predsjednik SUBNOR-a Mojkovac; Slobodan Simović, predsjednik Komisije za čuvanje spomenika kulture i njegovanje crnogorske slobodarske tradicije.

Povelju za posebne zasluge u razvoju i unapređenju antifašizma u Crnoj Gori primio je, u ime Redakcije „Prosvjetnog rada“, dr

Goran Sekulović, odgovorni urednik ovog lista.

Nagrade i priznanja uručio je Andrija Nikolić, predsjednik SUBNORA. On je tom prilikom istakao da će ideja antifašizma živjeti vječno i da tome poseban doprinos daju ne samo rijetki borci, već i mladi antifašisti, među kojima su u ovoj godini poseban doprinos dali nagrađeni članovi ove organizacije.

Lj. V.

26

Prosvjetni rad

Savez Udruženja boraca NOR-a i antifašista Crne Gore obilježio u Gimnaziji „Slobodan Škerović“ Međunarodni dan sećanja na žrtve holokausta

DA SE NIKAD VIŠE NE PONOVI

Predsjednik Jevrejske zajednice u Crnoj Gori Jaša Alfandari: *Naša dužnost je da prenesemo znanje o najvećem zločinu u istoriji čovječanstva*

Potpredsjednik Saveza udruženja boraca NOR-a Ljubomir Sekulić: *Zločin je izvršen nad jednim civilizovanim narodom koji je, svuda đe se nalazio, učestvovao u procesu civilizacije, koji je proživio svoju kulturu sa drugim kulturama naroda i svuda činio dobro*

Direktor Gimnazije Radiša Ščekić: *Ovo je primjer kako treba saradivati i prenositi tradiciju sa poštovanjem na stradale žrtve, ali ne samo u antifašizmu već u svakom ratu, vođenom na ovim prostorima*

Povodom Međunarodnog dana sećanja na žrtve holokausta, Savez Udruženja boraca NOR-a i antifašista Crne Gore, u saradnji sa Jevrejskom zajednicom Crne Gore, održao je u Gimnaziji „Slobodan Škerović“ u

Podgorici javni čas o stradanjima Jevreja i drugih naroda u Drugom svjetskom ratu, sa porukom „da se nikad više ne ponovi“.

Ukazavši da je ovaj susret prilika da se izrazi poštovanje prema žrtvama

holokausta, direktor Gimnazije „Slobodan Škerović“ Radiša Ščekić istakao je da je budućnost mladih u Crnoj Gori u svijetu bez rata.

„Naša škola nosi ime istaknutog revolucionara



POŠTOVANJE PREMA ŽRTVAMA NAJVEĆEG ZLOČINA: Sa javnog časa u Gimnaziji

Slobodana Škerovića, što nas obavezuje da na mlade prenosimo tradiciju poštovanja revolucije i borbe protiv antifašizma. Ovo je primjer kako treba sara-

divati i prenositi tradiciju sa poštovanjem na stradale žrtve, ali ne samo u antifašizmu, već u svakom ratu, vođenom na ovim prostorima. Nastavljamo saradnju

sa Savezom udruženja boraca NOR-a i antifašista Crne Gore i ubuduće“, poručio je direktor Gimnazije.

Lj. V.

Učenici OŠ „Marko Miljanov“ i predstavnici Udruženja boraca NOR-a i antifašista Glavnog grada položili cvijeće na spomenik na Vrelima ribničkim

ŠEĆANJE NA HRABRE RODOLJUBE

Povodom 72 godine od masovnog strijeljanja rodoljuba i boraca na Vrelima ribničkim, predstavnici Udruženja boraca NOR-a i antifašista Glavnog grada posetili su sa učenicima OŠ „Marko Miljanov“ spomenik i položili vijenac i cvijeće.

Da podsetimo, okupator je na Vrelima ribničkim strijeljao 55 rodoljuba kako bi pokazao svoju snagu i zaplašio lokalno stanovništvo.

O ovom događaju pisao je i Alt Selhanović i opisao brutalnost okupatora, hra-

brost strijeljanih i ponašanje izdajnika.

Na skupu je govorio i evocirao uspomene Razim Ličina, predsjednik Udruženja boraca NOR-a i antifašista Konika.

Lj. V.



Uspomene na one koji su dali život za slobodu

Projekat „ECDL – za digitalnu Crnu Goru“

BICE OBUČENO OKO 2.000 PROSVJETNIH RADNIKA

Izgradnja modernog obrazovnog sistema preduslov je za društvo koje teži da postane cjelovito društvo znanja. Da bismo u potpunosti osposobili kapacitete koje imamo, ali ih i dalje unaprijedili, od najveće važnosti je da u budućnosti kontinuirano radimo na razvoju digitalne pismenosti zaposlenih u školama. Obuke se sprovode u računarskim učionicama škola koje zadovoljavaju ECDL standarde, naglašava Marina Matijević, načelnica Odjeljenja za ICT Ministarstva prosvjete

Projekat „ECDL – Za digitalnu Crnu Goru“ realizuje se u okviru „IPA 2011“ programa. Inicijatori i partneri u njegovoj realizaciji su Ministarstvo prosvjete i Ministarstvo za informaciono društvo i telekomunikacije, a nosioci aktivnosti su ECDL Fondacija i Regionalna ECDL kancelarija, dok ga finansira Evropska unija. Cilj projekta jeste jačanje ICT kapaciteta u sistemu državne uprave i obrazovnih institucija u Crnoj Gori. Usklađen je sa standardima Evropske unije, kao i nacionalnim strategijama: Strategija razvoja informacionog društva i Strategija uvođenja ECDL standarda. Projektom je planirano da 3.500 zaposlenih u ministarstvima, sudovima i školama u Crnoj Gori prođe ECDL obuku i testiranje i dobije ECDL sertifikat za četiri osnovna modula (korišćenje računara i upravljanje datotekama, obrada teksta, tabelarne kalkulacije, informacije i komunikacije), odnosno ECDL start sertifikat. Na ovaj način ostvaruje se efikasniji rad državne uprave, obrazovnih ustanova i sudstva, izuzetno ulaganje u informatički sektor u Crnoj Gori, bu-

NAJRASPROSTRANJENIJI STANDARD INFORMATIČKE PISMENOSTI U SVIJETU

ECDL (European Computer Driving License) je nezavisan, vendorski standard kojim se definišu jedinstveni okviri osnovnih informatičkih znanja i vještina krajnjih korisnika računara. ECDL potvrđuje da je vlasnik sertifikata u potpunosti kompetentan za korišćenje personalnog računara i osnovnih programskih aplikacija u svakodnevnom radu na poslu i kod kuće. Proces ECDL obuke i provjere znanja obuhvata sedam tematskih cjelina: osnove informacionih tehnologija, korišćenje računara i upravljanje datotekama, obrada teksta, tabelarne kalkulacije, baze podataka, prezentacije, te informacije i komunikacije. ECDL standard je dostupan za različite nivoe ICT znanja, prilagođen potrebama tržišta rada i usklađen sa razvojem modernih tehnologija i informacionog društva. Podsetimo, ECDL Fondacija, sa sjedištem u Dablinu, kreator je i vlasnik ovog vodećeg svjetskog sertifikacionog programa, koji se primjenjuje i van evropskih okvira, kao ICDL („International Computer Driving License“). ECDL, odnosno ICDL sertifikati, mogu se steći u 148 zemalja svijeta, a program i testovi su identični u svim zemljama. Sa preko 12 miliona kandidata, ECDL je danas referentan, najrasprostranjeniji standard informatičke pismenosti u svijetu.

dući da je riječ o projektu velikog obima i dometa, vrijednosti 778.000,00 eura.

Jedna od glavnih prednosti koju ovaj projekat donosi za razvoj društva znanja u Crnoj Gori jeste unapređe-

nje ukupnog nivoa digitalne pismenosti u crnogorskom društvu. Informatička pismenost u Crnoj Gori, kao važan strateški cilj, u budućnosti će se razvijati u skladu sa ECDL standardom. **Š. B.**

Ministarstvo za informaciono društvo i telekomunikacije omogućilo besplatan bežični internet za građane Crne Gore

EVROPSKA PRAKSA I KOD NAS



Ministarstvo za informaciono društvo i telekomunikacije, u okviru projekta Wireless Montenegro, omogućilo je građanima u Crnoj Gori besplatan bežični pristup internetu. Riječ je o pojedinim lokacijama u Podgorici i Budvi. U Ministarstvu očekuju da će do marta biti pokriveni Wi-fi sistemom djelovi Bara i Budve, a nakon toga Aerodrom Tivat i ostali gradovi Crne Gore.

„U današnje vrijeme bežični internet pristup neizostavan je dio svakodnevice savremenih korisnika. Realizacija se vrši postavljanjem Wi-Fi hotspot mreže na određenoj lokaciji, kojoj se obično pristupa putem laptopa, tablet ili smartfon uređaja. Najidealnije lokacije za postavljanje hotspotova su gradski trgovi, autobuske i željezničke stanice, kao i mnoga druga javna mjesta na kojim se ostvaruje najve-

ća frekvencija ljudi“, kaže za „Prosvjetni rad“ mr Sandra Veličković, sekretar Ministarstva za informaciono društvo i telekomunikacije.

Korišćenje bežičnog interneta može biti besplatno ili se naplaćuje. Kod besplatnog korišćenja dovoljno je prihvatanje uslova, a kod korišćenja uz naplatu mora se izvršiti registracija i plaćanje, najčešće elektronskim putem pomoću kartice. Današnja praksa je gotovo nezamisliva da u većim gradovima Evrope makar gradski trgovi nisu pokriveni bežičnim internetom. Neće je to besplatno, a neće se plaća.

„Prateći Evropske tokove, a posebno ciljeve Strategije razvoja informacionog društva od 2012–2016. godine u Crnoj Gori, de je definisano da ključna mjesta za dostupnost širokopojasnog interneta predstavljaju mjesta de se okuplja veći broj ljudi, Ministarstvo je pokrenulo ovaj projekat. Na tom planu, otišlo se i korak dalje i prije nekih drugih razvijenijih ekonomija, a naročito prije zemalja u okruženju, uspješni smo da realizujemo projekat na nacionalnom nivou, odnosno besplatan bežični pristup biće omogućen građanima u svim gradovima Crne Gore“, istakla je Veličkovića.

Projekat se realizuje kroz privatno-javno partnerstvo sa EOSS industries Holding iz Austrije, sprovođenjem širokopojasnog pristupa

internetu posredstvom WiFi MESH tehnologije. To je najnoviji tip WiFi mreže, dizajniran tako da se veoma lako uspostavlja bežični pristup širokopojasnom internetu u gradskim sredinama. Mreža povezuje sve uređaje u MESH-u, čime omogućava visoke performanse i redundanciju mreže. Idealna je za pokrivanje velikih teritorija, kako u gradskim, tako i udaljenim, teško pristupačnim, ruralnim ili planinskim oblastima.

O. Đ.

RAZMJENA PORUKA, ELEKTRONSKE POŠTE, PREGLED PORTALA...

Korisnici bežičnog besplatnog pristupa internetu mogu da koriste internet servise koje i najčešće koriste prilikom svakodnevnog upotrebe: razmjenu poruka i podataka, pregled elektronske pošte, pregled portala i korišćenje društvenih mreža. Neki servisi nisu omogućeni, poput gledanja filmova i preuzimanja velikih fajlova, jer bi to remetilo ostale korisnike u surfovanju internetom.

Obilježen Dan bezbjednog interneta, 11. februar

KREIRAJMO SIGURAN INTERNET ZAJEDNO

Potpredsjednik Vlade i ministar za informaciono društvo i telekomunikacije prof. dr Vujica Lazović istakao je da zaštita nacionalnih interesa predstavlja primarni strateški cilj svake države u vremenu sve veće dominacije informacionih tehnologija

Pored svih blagodeti i koristi koje sa sobom nosi informatičko globalizovano društvo i internet zajednica, kako u pogledu razvoja novih radnih mjesta, zapošljavanja, ekonomije, transparentnosti, demokratizacije, ono nosi i opasnost koja se u opštem kontekstu može tretirati kao bezbjednost na Internetu“, rekao je potpredsjednik Vlade i ministar za informaciono društvo i telekomunikacije prof. dr Vujica Lazović povodom Dana bezbjednog interneta, 11. februara. On je na skupu nazvanom „Kreirajmo siguran internet zajedno“ naveo da je Boston Konsalting grupa prije neko-

liko godina, u istraživanju za potrebe Google, predvidela da će svake godine biti oko 200 miliona novih korisnika interneta. Očekuje se da će do kraja 2015. godine biti oko tri milijarde korisnika. Potpredsjednik Lazović je istakao da zaštita nacionalnih interesa predstavlja primarni strateški cilj svake države u vremenu sve veće dominacije informacionih tehnologija.

Obezbeđivanje pouzdanog rada IT procesa je od vitalnog značaja

„Imajući u vidu sve dobre strane globalizacionih

tokova, te napredak koji su moderne tehnologije donijele cjelokupnom društvu, svjesni smo činjenice da se suočavamo sa 'drugom stranom medalje' ovih tokova i procesa. Svjedoci smo da se institucije na svim nivoima sve više oslanjaju na sajber, odnosno informatičke infrastrukture, i danas gotovo da nema državnog organa koji svoje poslovanje i pozitivne procese na određeni način ne bazira na platformama koje su, u suštini, dominantne web platforme sa otvorenim konceptima. Glavni državni organi upotrebljavaju informacione tehnologije, ne samo za obavljanje nekih prostih operativnih poslova, nego i za značajnije nivoe strateškog odlučivanja. Imajući to u vidu, zaštita informacionih sredstava i obezbeđivanje pouzdanog rada IT procesa je od vitalnog značaja za poslovne operacije, kako korporativnih, tako i vladinih tijela. Evidentno je da razvoj i zaštita informacionog društva, kao i primjena ICT-a u cilju podizanja nivoa efikasnosti ekonomskih i društvenih procesa zahtijeva koordinirane napore i aktivnosti od stra-

ne svih vladinih institucija. Vlada ima odgovornost da zaštiti sopstvene sisteme, kao i kritičnu nacionalnu infrastrukturu obezbeđujući na taj način siguran digitalni ambijent za preduzeća i pojedince. To podrazumijeva da se obezbijedi logistička i tehnička podrška, edukacija, kao i adekvatni organizacioni i pravni okvir. Prepoznajući nove trendove na polju informacionih tehnologija, te kao odgovor na povećanje prijetnji koje dolaze iz tzv. sajber prostora, Vlada Crne Gore definisala je zakonodavni okvir koji prati savremene evropske i međunarodne standarde u predmetnoj oblasti. Dakle, usvojili smo Zakon o informacionoj bezbjednosti u čijoj su pripremi, pored Ministarstva za informaciono društvo, učestvovali i svi državni organi“, rekao je Lazović.

Ekspanzija hakerskih foruma

U septembru prošle godine Vlada je usvojila Strategiju sajber bezbjednosti Crne Gore od 2013. do 2017. godine, čiji su ciljevi: zaštita kritične informatičke infrastrukture, sarad-

nja sa relevantnim međunarodnim organizacijama, jačanje administrativnih kapaciteta i kontinuirane obuke i vježbe, kao i podizanje nivoa javne svijesti o značaju sajber bezbjednosti. Istovremeno, u okviru Ministarstva za informaciono društvo i telekomunikacije prepoznati su nacionalni nosioci sistema sajber bezbjednosti, a radi se i na jačanju kapaciteta i osnivanju nacionalnog savjeta za sajber bezbjednost, kao stručno-tehničko tijelo, koji će koordinirati realizacijom Strategije o sajber bezbjednosti Crne Gore.

Dejan Tomović iz Agencije za nacionalnu bezbjednost (ANB) ukazao je na ekspanziju hakerskih foruma prilagođenih ovom govornom području. On je rekao da na njima postoje detaljne informacije o ranjivosti pojedinih državnih institucija, ali i sajtova privatnih institucija, kao i instrukcije o sprovođenju hakerskih napada.

Prema riječima Tomovića, okolnosti se uslozjavaju i one su uticale da se pretihodnih godina koncept bezbjednosti sa vojnog pre-

mjesti i na ostala područja, kao što su politika, ekologija, ekonomija i dr.

„Analitičari bezbjednosti ukazuju da se velika pažnja mora posvetiti sajber bezbjednosti i da bez adekvatnog tretiranja tog pitanja nema ni pravog tretiranja nacionalne bezbjednosti. ANB u skladu sa zakonom tretira savremene oblike ugrožavanja bezbjednosti, u koje spada i sajber bezbjednost. Crna Gora predstavlja područje sa izraženim stepenom zaraženosti malicioznim softverom i to je ono na čemu, prije svega, kroz manju zastupljenost piraterije treba raditi u budućnosti“, rekao je Tomović.

On je ukazao da je primjetan porast napada kojima se ostavljaju različite, prvenstveno političke poruke na sajtove. Kao primjer, Tomović je naveo više napada na sajt predsjednika Crne Gore, dodajući da je ANB više puta radila forenzičku istragu u tim slučajevima.

Na konferenciji su govorili Adis Balota iz Ministarstva za informatičko društvo i telekomunikacije i drugi predstavnici relevantnih institucija.

O. Đ.

EDUKACIJA JAVNOSTI O SAJBER PRIJETNJAMA

„U narednom periodu, članstvom, povezivanjem i razmjenom iskustava sa regionalnim, evropskim i međunarodnim organizacijama i forumima, kao i uspostavljanjem nacionalne mreže za koordinaciju i saradnju, nastavićemo da se aktivno borimo sa prijetnjama i incidentima u sajber prostoru. Naravno, nastavićemo i sa projektima promotivnog tipa, koji će imati za cilj da se kroz edukaciju i komunikaciju sa javnošću naši građani informišu o prijetnjama u sajber prostoru, kao i modelima otklanjanja tih prijetnji“, istakao je prof. dr Vujica Lazović.

Univerzitet Crne Gore obilježio 40 godina postojanja

BEZ UNIVERZITETA NE BI BILO NI DANAŠNJE CRNE GORE

– Rektor UCG prof. dr Predrag Miranović: UCG se trudi da odgovori svim izazovima koje savremena nauka, tehnika, tehnologija i umjetnost stavljaju pred društvo

– Ministar prosvjete Slavoljub Stijepović: Osnivanje Univerziteta s pravom smatramo jednim od najznačajnijih događaja u crnogorskoj istoriji

– Miloš Pavićević, student povjerenik: Marljivim i temeljnim radom, studenti zajedno sa svojim profesorima, a uz adekvatnu podršku nadležnih organa, kao i cijelog društva, treba da rade na razvoju crnogorskog društva



Nemjerljiv doprinos procesima evropskih i evroatlantskih integracija

Povodom obilježavanja 40 godina Univerziteta Crne Gore (UCG) u Crnogorskom narodnom pozorištu (CNP) priređena je svečana akademija u prisustvu predsjednika Crne Gore Filipa Vujanovića, predstavnika Vlade, sudstva, kulturnog i javnog života, te dekana fakulteta, profesora i studenata.

Ističući da je 40 godina postojanja jubilej vri-



GENERACIJE STUDENATA PREPOZNTLJIVE PO ZNANJU: Sa svečanosti u CNP-u

jedan pažnje i poštovanja, rektor UCG prof. dr Predrag Miranović dodao je da su pojedine članice Univerziteta osnovane prije Drugog svjetskog rata, te da se s pravom može reći da je UCG jedna od najstarijih crnogorskih institucija.

Miranović je istakao da se UCG trudi da odgovori svim izazovima koje savremena nauka, tehnika, tehnologija i umjetnost stavljaju pred druš-

te, te da je njegova dužnost da širi, unapređuje i promoviše znanje, učenje, vještine i umjetničke sklonosti.

„Osnivanje Univerziteta s pravom smatramo jednim od najznačajnijih događaja u crnogorskoj istoriji. Proslava ovog jubileja obavezuje nas da se podšetimo svih onih vrijednih pregalaca koji su doprinijeli razvoju univerzitetskog života u Crnoj Gori. Svih onih koji su, u različitim oblastima, znali da je kvalitetno obrazovanje najpouzdaniji garant naše pripadnosti civilizovanom svijetu i vrhunskim evropskim vrijednostima. Današnja Crna Gora mo-

že da se ponosi blistavim umovima čijim su znanjem ojačani temelji ove države. Isto kao što može da vjeruje u obrazovanje onih koji su stekli diplome na Univerzitetu Crne Gore u prethodnom periodu”, kazao je ministar prosvjete Slavoljub Stijepović.

„Studenti imaju razloga da budu ponosni zbog ostvarenih rezultata, naročito zbog činjenice da su brojne generacije koje su izašle sa našeg Univerziteta ostvarile značajne rezultate i uspjehe u svojim profesijama”, istakao je Miloš Pavićević iz Studentskog parlamenta (SP).

O. Đuričković

DODIJELJENE PLAKETE NAJBOLJIM STUDENTIMA

Na akademiji su dodijeljene plakete UCG najboljim studentima. To priznanje dobili su Nemanja Turković (za oblast tehničkih, prirodno-matematičkih i medicinskih nauka), Anđela Vujković (za oblast društvenih nauka), Ivana Dedić (za oblast umjetnosti), svi s prosekom 10.



Nemanja Turković



Anđela Vujković

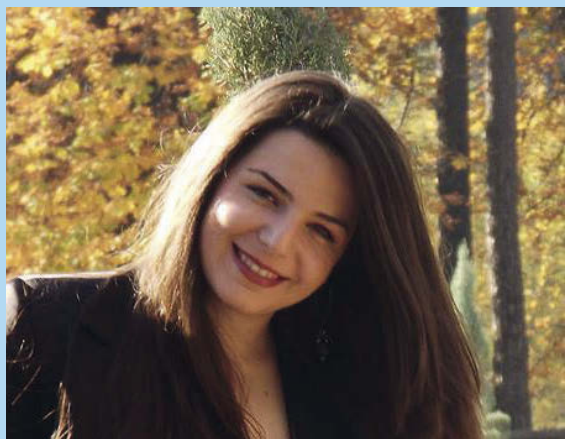

Ivana Dedić

Čestitke predsjednika Vlade Mila Đukanovića i predsjednika Skupštine Ranka Krivokapića ĐUKANOVIĆ: RASADNIK KRITIČKOG MIŠLJENJA I INTELEKTUALNIH ELITA

„Jubilej Univerziteta je veliki praznik za Crnu Goru, jedan od najznačajnijih događaja u cijeloj njenoj istoriji. Ovaj datum je u direktnoj vezi sa 21. majem 2006. godine kada smo poslije gotovo jednog vijeka demokratskim putem obnovili svoju državu. Bez Univerziteta ne bi bilo ni današnje Crne Gore”, navodi se u čestitki predsjednika Vlade.

Premijer Đukanović je naglasio da su „osnivanjem Univerziteta Crne Gore ostvareni vjekovni snovi i težnje generacija u Crnoj Gori koje su se borile za sveukupnu emancipaciju na ovim prostorima”.

„Bio je to znak da je sedamdesetih godina prošloga vijeka crnogorsko društvo ostvarilo takav stepen kulturnog i ukupnog napretka, i da ima kapacitet da sopstvenim snagama i intelektualnim potencijalom može održavati i razvijati takvu elitnu instituciju, što je vrijeme potvrdilo” istakao je on.

Premijer je ocijenio da je univerzitet „u svim vremenima, i na svim meridijanima, jedan od temelja samobitnosti i zrelosti naroda i društava, motor razvoja i progressa svake države, obrazovno i naučno središte, i rasadnik kritičkog mišljenja i intelektualnih elita”, a da je u Crnoj Gori „istovremeno i prepoznatljiv pokazatelj državne i nacionalne posebnosti i multietničnosti”.

„Posebnu ulogu i odgovornost Univerzitet ima u savremenom razvoju Crne Gore i ostvarenju njenih evropskih i evroatlantskih integracijskih težnji, kao izvor novih znanja, koje će omogućiti bržu i kvalitetniju valorizaciju sopstvenih potencijala, i pripremati generacije za dostojanstveniju poziciju u porodici evropskih naroda i država.”

KRIVOKAPIĆ: NA UNIVERZITETU JE VELIKA ODGOVORNOST

„Univerzitet ima tu posebnu moć i privilegiju da u mlade ljude utka univerzalnu vrijednost, luču čiji plamen odolijeva svemu, novo znanje i ideju. Upravo zato presudno je važno neprestano brinuti o stručnosti i kvalitetu produkta kuće znanja i kulture, jer taj dom proizvodi intelektualnu vojsku kojoj prirodno pripada da zauzme kormilo crnogorskog broda.

Samo sa Univerzitetom kojeg čine intelektualci sa moralnom čistotom i profesionalnim i ličnim integritetom, Crna Gora će imati svoj puni dignitet i biti država budućnosti, ponosna i dostojna svoje grandiozne prošlosti.

Vjerujem da će nauka, kao i vazda, imati dovoljno snage da odgovori brojnim izazovima i sačuva sebe od trenutnog i prolaznog”.

U Rektoratu Univerziteta Crne Gore obilježen početak realizacije Tempus projekta „Razvoj ishoda učenja – put ka boljoj uporedivosti, priznavanju i zapošljavanju“

POMOĆ POSLODAVCIMA DA PREPOZNAJU ZNANJA STUDENATA

– Prof. dr Predrag Miranović: Stvorićemo neophodne metodološke koncepte za uvođenje ishoda učenja u institucije visokog obrazovanja, a kvalifikacije će postati uporedivije na međunarodnom nivou

– Mubera Kurpejović: Ovaj projekat je izuzetno važan jer predstavlja prvi korak u razvoju ishoda učenja u svim ustanovama visokog obrazovanja, i na svim studijskim programima

– Prof. dr Mira Vukčević: Sve zemlje potpisnice Bolonjske deklaracije moraju uskladiti svoje nacionalne okvire kvalifikacija sa evropskim, a to se postiže preciznim definisanjem znanja, vještina i kompetencija, koje nosi svaka pojedina kvalifikacija

U Rektoratu Univerziteta Crne Gore (UCG) obilježen je početak realizacije Tempus projekta „Razvoj ishoda učenja – put ka boljoj

uporedivosti, priznavanju i zapošljivosti“, čiji je osnovni cilj definisanje ishoda učenja na studijskim programima sva tri univerziteta u Cr-

noj Gori. Koordinator projekta je državni Univerzitet u saradnji sa univerzitetima „Mediterran“ i Donja Gorica“, Ministarstvom prosvjete, Za-



■ RADNA SNAGA KONKURENTNA NA EVROPSKOM TRŽIŠTU RADA: Sa skupa u Rektoratu

vodom za zapošljavanje, Privrednom komorom Crne Gore, a od partnera iz EU tu su

univerziteti iz Danske, Austrije, Grčke i organizacija WUS Austrija. Projekat će traja-

ti do 2016. godine a ukupni budžet iznosi oko 550.000 eura.

U uvodnom izlaganju, rektor UCG prof. dr Predrag Miranović istakao je da projekat predstavlja važan korak ka unapređenju kvaliteta studijskih programa svih univerziteta u Crnoj Gori, kao i stvaranju snažnijih veza između institucija visokog obrazovanja i tržišta rada.

O. Đ.

Rektor Univerziteta „Mediterran“ prof. dr Slobodan Backović:

RAD UNIVERZITETA, NACIONALNI OKVIR KVALIFIKACIJA I TRŽIŠTE RADA

Rektor Univerziteta „Mediterran“ prof. dr Slobodan Backović istakao je posebno značajnim što projekat okuplja sva tri univerziteta na jednom mjestu, sa idejom da se poboljša kvalitet obrazovanja na fakultetima, istovremeno i da se univerziteti jače povežu sa tržištem rada.

„Ovo je prvi put da imamo projekat koji povezuje reformu zakona, kurikulum, povezivanje sa tržištem rada, sa zakonima koji se tiču nacionalnog okvira kvalifikacija, tako da je to nešto što je bilo neophodno Crnoj Gori, i mislim da je ovo dobro zamišljen projekat, čiji rezultati treba da budu prepoznati od relevantnih državnih organa i da se rezultati tog rada nađu u zakonskoj regulativi koja se odnosi na rad univerziteta, nacionalni okvir kvalifikacija i tržište rada“, smatra Backović.

Obilježen jubilej Pedagoške akademije i Filozofskog fakulteta u Nikšiću NAUČNO JEZGRO CRNE GORE

– Svi parametri upućuju da je ova institucija uspješno odgovorila krupnom zadatku školovanja 50 generacija, sa blizu 29.000 studenata, od kojih je nešto više od 11.000 steklo višu ili visoku spremu, istakao je dekan Fakulteta prof. dr Blagoje Cerović

– Mi Nikšićani izuzetno smo ponosni što Filozofski fakultet ostvaruje svoju misiju u našem gradu, kazao je predsjednik Opštine Nikšić Veselin Grbović



■ Svečanosti prisustvovala brojne ličnosti iz političkog, obrazovnog, privrednog i kulturnog života države i grada

Svečanom akademijom na Sceni 213, u Nikšiću je obilježeno 50 godina rada Pedagoške akademije i Filozofskog fakulteta, u prisustvu brojnih predstavnika političkog, obrazovnog, privrednog i kulturnog života države i grada.

Dekan Fakulteta prof. dr Blagoje Cerović podšetio je

da je Pedagoška akademija počela da radi 1963. godine sa deset nastavno-naučnih grupa, na kojima su se obrazovali nastavnici, praktično, za sve predmete osnovne škole, a sada je na Filozofskom fakultetu 15 studijskih programa. Više od 2.500 studenata na osnovnim i više od 300

na magistarskim i doktorskim studijama slušaju predavanja iz blizu 700 različitih disciplina. „Intenzivni razvoj bio bi nezamisliv bez stalne brige za obezbjeđivanje nastavno-naučnog kadra, o čemu svjedoče podaci da je na Akademiji, Nastavničkom i Filozofskom fakultetu radilo 450 nastavnika u svim univerzitet-skim zvanjima. Riječju, svi parametri upućuju da je ova institucija uspješno odgovorila krupnom zadatku školovanja 50 generacija, sa blizu 29.000 studenata, od kojih je nešto više od 11.000 steklo višu ili visoku spremu, što bi moglo da znači da smo izvršili značajnu društvenu misiju obezbjeđivanja kvalitetnih nastavnika i profesora, a činjenica je i da su državni organi u kontinuitetu podržavali naš razvoj“, rekao je Cerović.

„Mi Nikšićani izuzetno smo ponosni što Filozofski fakultet ostvaruje svoju misiju u našem gradu. Bezrezervno ga podržavamo i nadamo se da će ubrzo realizovati planirane investicije“, kazao je predsjednik Opštine Nikšić Veselin Grbović.

Prof. dr Blagoje Cerović uručio je zahvalnice Filozofskom i Filološkom fakultetu u Beogradu za dugogodišnju uspješnu saradnju.

O. Đ.

Na svečanoj šednici Senata Univerziteta Crne Gore dodijeljene nagrade najboljim studentima

ZNANJE JE JEDINA ISTINSKA MOĆ

„Ono po čemu se dobri univerziteti prepoznaju upravo ste vi, najbolji studenti, jer ćete vašim znanjem i vještinama koje ste stekli u svakoj radnoj sredini biti najbolji promoteri Univerziteta Crne Gore“, poručio je rektor Univerziteta prof. dr Predrag Miranović



■ Rektor Univerziteta Crne Gore sa najuspješnijim akademcima

Rektor Univerziteta Crne Gore (UCG) prof. dr Predrag Miranović uručio je nagrade najboljim studentima u studijskoj 2013/2014. godini na svečanoj šednici Senata Univerziteta Crne Gore (UCG), na kojoj je tradicionalno obilježen kraj kalendarske godine.

Nagrađeni su: Aleksa Đaćić (Institut za strane jezike), Marko Petrić (PMF) Jovana Žugić (Ekonomski fakultet), Lidija Nikčević (Fakultet likovnih umjetnosti), Svetlana Stevović (Filozofski Fakultet), Nenad Radović (FPN), Nevena Crnogorac (Farmaceutski fakultet), Dušan Đurović (Arhitektonski fakultet), Sara Arianna Serhatlić (Muzička akademija), Marija Nikčević (FDU), Aleksandra Rakočević (Pravni fakultet), Julija Vukčević (Fakultet za turizam i hotelijerstvo), Vanja Matković (Fakultet za pomorstvo), Marko Đuranović (Građevinski fakultet), Bojana Knežević (MTF), Vasilije Bošković (Medicinski fakultet), Ivana Bezmarević (Biotehnički fakultet), Nikola Latković (ETF), Lazar Đokić (Fakultet primijenjene fizioterapije), Ivan Račević (Fakultet za sport i fizičko vaspitanje), Violeta Ramušević (Studijski program

za obrazovanje učitelja na albanskom jeziku) i Elma Delić (Mašinski fakultet).

Čestitajući dobitnicima nagrada na ostvarenim rezultatima, rektor Miranović je naglasio: „Ono po čemu se dobri univerziteti prepoznaju upravo ste vi, najbolji studenti, jer ćete vašim znanjem i vještinama koje ste stekli, u svakoj radnoj sredini, biti najbolji promoteri UCG. Želio bih da vam uputim iskrene čestitke na osvojenim nagradama, jer one dokazuju vašu spremnost da svoju budućnost zasnovate na znanju, koje predstavlja jedinu istinsku moć. Znamo da cilj obrazovanja nije u poznavanju činjenica, već vrijednosti, zato je naš zajednički zadatak da gradimo vrijednosti na kojima će počivati naša stvarnost. Vašim trudom koji ulažete u naučni rad iznova oživljavate tu ideju, i na tome smo vam zahvalni“.

Miranović je podšetio da su prošlu godinu na UCG obilježili uspješni istraživači koji su za realizaciju svojih projekata obezbijedili finansiranje iz inostranih izvora. Najveći su projekti ETF-a, koji finansira Evropska komisija u okviru programa FP 7, kao i

Fakulteta za pomorstvo, od novca Norveške vlade, u okviru programa HERD. Oba projekta pojedinačno imaju budžet preko million eura. Zatim, istraživači sa Instituta za biologiju mora uspjeli su da za više sopstvenih projekata obezbijede finansiranje u okviru IPA programa. Tu su i projekti za strukturne reforme obrazovnog sistema, kojima će rukovoditi Mašinski fakultet, Fakultet za pomorstvo i Univerzitet kao cjelina, i za koje je obezbijedeno u 2013. godini više od million i po eura od Evropske komisije, u okviru TEMPUS programa.

„Ovu godinu je obilježilo i jačanje naših infrastrukturnih kapaciteta, otvaranje novog studentskog doma, početak izgradnje sportske dvorane Univerziteta Crne Gore, koja će biti dovršena naredne godine, kao i radovi na izgradnji kompleksa za fakultete umjetnosti na Cetinju, što će nam dati dodatni podstrek da se razvijamo u instituciju u kojoj se njeguje kvalitet i koja obuhvata različite spektre naučnog rada, umjetničkog stvaralaštva i bogatog studentskog života“, rekao je, uz ostalo, Miranović.

O. Đ.

STUDENTI OVOG FAKULTETA ČINE TEMELJ OBRAZOVNOG SISTEMA

Prema riječima rektora Univerziteta Crne Gore prof. dr Predraga Miranovića, još Viša pedagoška škola na Cetinju predstavljala je naučno jezgro Crne Gore, na kojem je počivala pedagoška misao, a kasnije je, kao Pedagoška akademija, pa Nastavnički i Filozofski fakultet, nastavila razvoj na čvrstim temeljima, tako da je danas savremena naučna ustanova.

„Studenti ovog fakulteta već decenijama čine temelj obrazovnog sistema i zato imamo veliku odgovornost da ih pripremimo za taj težak zadatak“, rekao je, uz ostalo, Miranović.

ČESTITKA PREMIJERA ĐUKANOVIĆA

„Vaš praznik je praznik visokog školstva u Crnoj Gori, kao i grada Nikšića. I u procesu obnove i afirmacije naše savremene države istaknuti pojedinci dali su poseban doprinos njenom demokratskom preobražaju. Vjerujem da će studenti i profesori vašeg fakulteta sve više na pravi način prepoznati svoju ulogu u izgradnji moderne Crne Gore“, navodi se, uz ostalo, u čestitki premijera Mila Đukanovića.

Dr Milena Đukanović, najuspješnija žena u nauci u 2013. godini

VOLJA, TRUD I RAD SU KLJUČ USPJEHA

Nagrada je ujedno i priznanje svim ženama u Crnoj Gori koje se bave naučnoistraživačkim radom

Nagrada Ministarstva nauke za najuspješniju ženu u nauci u 2013. godini pripala je dr Mileni Đukanović, saradnici u nastavi na Elektrotehničkom fakultetu (ETF) u Podgorici i na Fakultetu za pomorstvo u Kotoru.

Priznanje, vrijedno 2.000 eura, Đukanovićeva doživljava kao satisfakciju za uloženi trud i rad, ali i obavezu za buduće pregalštvo.

„Nagrada je ujedno i priznanje svim ženama u Crnoj Gori koje se bave naučnoistraživačkim radom, a predstavljaju značajan dio naučne zajednice. Ovo priznanje ima specifičnu težinu s obzirom na činjenicu da žene pored bavljenja naukom imaju i brojne dru-

ge obaveze. Takođe, kako sam sa svojih trideset godina na početku naučnoistraživačke karijere, onda je ona za mene još značajnija. Da bi se postao laureat ovako vrijednog priznanja potrebno je imati značajne naučnoistraživačke rezultate i biti svestran u smislu objavljivanja radova u renomiranim naučnim časopisima, angažovanosti na projektima, saradnje sa inostranim naučnoistraživačkim timovima itd”, kaže za „Prosvjetni rad” Đukanovićeva.

Završila je ETF u Podgorici, Odsjek za elektroniku, telekomunikacije i računare. Njena doktorska disertacija „Tehnike sidechannel napada na hardver pametne kartice i hardverske mjere zaštite” bavi se

analizom najefikasnije klase napada na pametne kartice u protekloj deceniji, koja se zasniva na slabostima u hardverskoj implementaciji algoritama i eksploatiške informacije koje „cu-re” iz kriptografskog uređaja u toku izvršavanja algoritama. Učestvuje u nacionalnom projektu „Geneza novih specijalnih trans funkcija i njihova primjena u tipologizaciji provodnih fluida, transport plutonijuma i zaštiti podataka u nanotehnologijama”, koji finansira Ministarstvo nauke. Kao rukovodilac istraživačkog tima sa Univerziteta Crne Gore učestvuje u COST projektu i akciji IC 1204 iz domena ICT. Učestvovala je u brojnim nacionalnim, TEMPUS I FP 7 projektima. Objavila je pet radova u međunarodnim časopisima sa SCI liste, izlagala radove na 11 međunarodnih i domaćih naučnih konferencija. Objavila je univerzitetski udžbenik „Uvod u mehatroniku” i jednu nacionalnu istraživačku monografiju.

Prema njenim riječima, ključ uspjeha u obrazovanju i poslu je – volja, trud i rad. „Uz sve to je potrebno i malo sreće – da naiđete na dobrog mentora, tim, tematiku koja vama odgovara, i pritom da uz sve vaše vizije i nadanja u jednom trenutku počnete da prezentujete i dobre rezultate svojih istraživanja. Po mom mišljenju je nepohodno da jedan mladi naučnik provede dio svojih studija na nekom renomiranom univer-

zitetu van Crne Gore. Takođe, potrebno je govoriti više jezika, imati izvjesnu dozu socijalne inteligencije, biti prilagodljiv u smislu

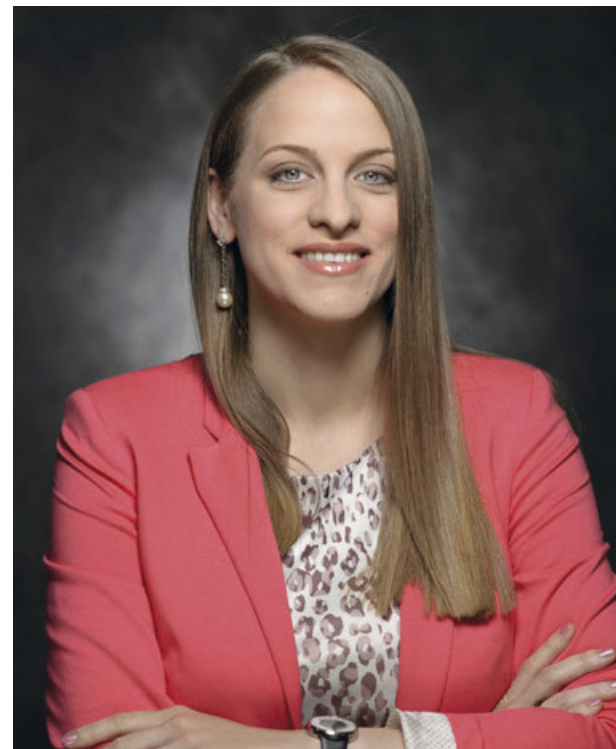

PREMA ISTRAŽIVANJU ĐEVOJKE SU USPJEŠNIJE TOKOM STUDIRANJA OD SVOJIH KOLEGA: Dr Milena Đukanović

prihvatanja i obaveza koje nisu direktno vezane za vaš opis posla”, smatra Milena Đukanović.

O. Đuričković

Mladi naučnik crnogorskog porijekla Nikola Mišković, docent na Fakultetu elektronike i računarstva u Zagrebu, dobitnik je Nagrade mladom znanstveniku „Vera Johanides”

POTVRDA VRHUNSKOG NAUČNOG POTENCIJALA

Odluku je donijelo Predsjedništvo Akademije tehničkih znanosti Hrvatske. U prilog činjenici da se radi o vrhunskom mladom naučniku je i podatak da je njegov projekat „Bespilotne ronilice – identifikacija i upravljanje” u 2013/2014. godini finansiran sredstvima EU fondova u iznosu od šest miliona eura



VELIKI USPJEH NAŠEG NAUČNIKA: Doc. dr Nikola Mišković

Član Vijeća crnogorske nacionalne manjine Grada Zagreba, mladi naučnik, docent na Fakultetu elektronike i računarstva u Zagrebu Nikola Mišković dobitnik je Nagrade mladom znanstveniku „Vera Johanides” za 2013. godinu. Odluku je donijelo Predsjedništvo Akademije tehničkih znanosti Hrvatske.

U prilog činjenici da se radi o vrhunskom mladom naučniku je i podatak da je njegov projekat „Bespilotne ronilice – identifikacija i upravljanje” u 2013/2014. godini finansiran sredstvima EU fondova u iznosu od šest miliona eura.

N. N.

Vladimir Pejović, student II godine Elektrotehničkog fakulteta Univerziteta Crne Gore najuspješniji mladi istraživač u 2013. godini

NAGRAĐA KOJA PODSTIČE I OBAVEZUJE

Izražavajući nadu da će se ubuduće povećavati sredstva koja se izdvajaju za nauku i da će uslovi za naučnoistraživački rad u Crnoj Gori biti sve bolji, Pejović dodaje da za deset godina sebe vidi u timu koji radi u laboratoriji na nekom istraživačkom projektu



Ministarka nauke prof. dr Sanja Vlahović i Vladimir Pejović

Prema odluci Ministarstva nauke, najuspješniji mladi istraživač – talent do 20. godine života jeste Vladimir Pejović, student II godine Elektrotehničkog fakulteta Univerziteta Crne Gore, sa prosječnom ocjenom 10.

Vladimira je za tu prestižnu nagradu, vrijednu 1.000 eura, predložila Fondacija za promovisanje nauke (PRONA). Zahvaljujući svom znanju i talentu, on je 2012. godine osvojio prvo mjesto na Državnom takmičenju iz fizike za učenike srednjih škola (multidiscipli-

narnim pristupom u istraživačkom radu) i dobio pohvalu na 43. međunarodnoj fizičkoj olimpijadi u Estoniji iste godine. Bio je polaznik i koordinator Ljetnje škole nauke na Ivanovim Koritima, te kordinator V festivala nauke „Noć istraživača”. Rezultati njegovog samostalnog istraživačkog rada su: upotreba integrisanog kola NE 555, kao oscilatora za postizanje zvučnih i svjetlosnih efekata, projekti sa digitalnim kolima (upotreba dekadnog brojača 4017), projekti sa operacionim pojačivačima

(LM358 i LM386), integrisanim i digitalnim kolima, mikrokontrolorima (upotreba Arduino platforme), pretvaranje zvučnih talasa u električne impulse, projektovanje temperaturnih i svjetlosnih senzora (upotreba NTC termistora i fototranzistora), kao i projektovanje audio-modulisanog Teslinog transformatora i demonstracija TEA – lasera. Sve se to može kad je neko pametan, talentovan, posvećen onome što voli, ambiciozan i dobro organizovan.

O. Đ.

Osnivanje prvog centra uspješnosti u Crnoj Gori

NAJUSPJEŠNIJI PROJEKAT ELEKTROTEHNIČKOG FAKULTETA

Crna Gora će dobiti istraživačke centre koji će biti u prilici da svoja istraživanja podignu na najviši nivo i funkcionišu na nivou evropskih i svjetskih standarda. Instituciji (grupi naučnika) koja dobije status prvog centra uspješnosti u Crnoj Gori u naredne tri godine biće na raspolaganju 3,7 miliona eura

Elektrotehnički fakultet (ETF) Univerziteta Crne Gore sa projektom BIO-ICT, prof. dr Igora Đurovića, dobio je najviše ocjene na konkursu za dobijanje granta za osnivanje prvog Centra uspješnosti u Crnoj Gori.

Ministarka nauke prof. dr Sanja Vlahović je na konferenciji za novinare istakla da će osnivanjem Prvog centra uspješnosti Crna Gora dobiti značajno povećanje

ulaganja u naučnoistraživačku djelatnost.

„Crna Gora će dobiti istraživačke centre koji će biti u prilici da svoja istraživanja podignu na najviši nivo i funkcionišu na nivou evropskih i svjetskih standarda. Vršenje istraživanja u centrima učiniće da dobijeni rezultati doprinesu razvoju društva u oblastima u kojima se istražuje”, naglasila je Vlahovićeva.

Na konkurs je stiglo 10 prijava projekata naučnoistraživačkih ustanova iz Crne Gore, u saradnji sa stranim partnerima, nakon čega je započeo proces evaluacije od strane inostranih eksperata, koji je prošao kroz dvije faze strane ekspertize, kao i davanje mišljenja Savjeta za naučnoistraživačku djelatnost.

O. Đuričković

CANU dodijelila stipendije najboljim studentima

NAGRADE ZA DESETKE

Odbor za podsticanje razvoja talentovanog naučnog i umjetničkog podmlatka CANU dodijelio je, tradicionalno, jednogodišnje stipendije najboljim stu-

dentima Univerziteta Crne Gore.

Stipendije za studentsku 2013/2014. godinu dobili su: Vladimir Kostić, (Elektrotehnički fakultet), Milica Ostoj-

nić (Filozofski fakultet), Lidija Nikčević (Fakultet likovnih umjetnosti) i Jovana Žugić (Ekonomski fakultet).

O. Đ.

U čitaonici cetinjske Narodne biblioteke „Njegoš“ obilježen Međunarodni dan knjige za decu ZA BOGATIJU MAŠTU I KREATIVNOST

Bibliotekarke Vanja Lopičić, Ksenija Janković i Ana Pavličević održale učenicima drugog razreda osnovnih škola „Njegoš“ i „Lovčenski partizanski odred“ kratko predavanje o djelu i životu pisca H. K. Andersena. Prikazano i nekoliko ekranizovanih bajki



UŽIVALI U BAJKAMA: Učenicima drugog razreda osnovnih škola „Njegoš“ i „Lovčenski partizanski odred“

U znak sećanja na danskog pisca H. K. Andersena u čitaonici cetinjske Narodne biblioteke „Njegoš“ organizovan je program kojim je obilježen Međunarodni dan knjige za decu. U kratkom predavanju, bibliotekarke Vanja Lopičić, Ksenija Jan-

ković i Ana Pavličević govorile su učenicima drugog razreda osnovnih škola „Njegoš“ i „Lovčenski partizanski odred“ o radu i djelima ovog pisca i obezbijedile deci da uživaju u filmskim projekcijama bajki: „Ružno pače“, „Carstvo novo odijelo“, „Uspava-

na ljepotica“, „Mala sirena“ i „Djevojčica sa šibicama“. Direktorica biblioteke Saša Lovre Božović naglasila je da i ubuduće planiraju programe kojima će motivisati najmlađe da putem čitanja obogaćuju maštu i kreativnost.

Š. B

Riječ više: Književnica Ksenija Popović, umjetnička direktorica Međunarodnog podgoričkog sajma knjiga o ovoj nedavno završenoj manifestaciji

NAJPOŠEĆENIJI KULTURNI DOGAĐAJ OPRAVDAO OČEKIVANJA

– Vjerujem da je upravo umjetnički program taj koji je obilježio ovogodišnju manifestaciju: kvalitet i brojnost crnogorskih autora koji su objavljivali ove godine, kvalitet autora koji su došli sa strane i koji su takođe objavljivali ove godine, sjajni program Italije kao zemlje gosta, ali i brojnost posetilaca na promocijama

– Nagrada koju je dobio Zavod za udžbenike i nastavna sredstva Podgorica potvrđuje koliko organizatori polažu na prosvjetu i, posebno, na audio-knjige i izdanja za decu sa posebnim potrebama, jer one su od vitalne važnosti za njihovu integraciju u društvo

U Podgorici je održan deveti Međunarodni podgorički sajam knjiga. Tokom sedam sajamskih dana posetioци su imali prilike da kupe knjige kod brojnih domaćih i regionalnih izdavača, ali i da prisustvuju zanimljivim promocijama. Tim povodom, razgovarali smo sa književnicom Ksenijom Popović, umjetničkom direktoricom

Međunarodnog podgoričkog sajma knjiga.

„Ono što je, po mom mišljenju, obilježilo ovaj sajam jeste sama činjenica da ga je uopšte i bilo. Sigurna sam da su svi koji su ga obišli mogli da steknu utisak da je to velika mašinerija koja podrazumijeva jako puno organizacionih segmenata, pa se ljudi iznenade kad im kažem da je sve to zapravo organizo-

valo svega petoro ljudi. Entuzijasta, akrobata, nazovite nas kako hoćete, ali bilo nas je petoro i to smo uradili sa smiješno malim sredstvima, uz vrlo skromnu finansijsku pomoć sa strane u kojoj, pritom, Glavni grad nema nikakvog udjela već sedam godina, iako sam sigurna da mu naša manifestacija može samo biti za ponos“, kaže Ksenija Popović i ističe svijetliju stranu ovogodišnjeg Sajma: „Vjerujem da je upravo umjetnički program taj koji je obilježio ovogodišnju manifestaciju: kvalitet i brojnost crnogorskih autora koji su objavljivali ove godine, kvalitet autora koji su došli sa strane i koji su takođe objavljivali ove godine, sjajni program Italije kao zemlje gosta, ali i brojnost posetilaca na promocijama.“

POZIV PROFESORIMA

Na Sajmu je bilo primjetno i prisustvo najmlađih čitalaca. Oni su svojim interesovanjem i brojnošću uveličali ovaj događaj. Naša sagovornica ističe zadovoljstvo zbog ovog trenda, ali i ukazuje na situacije u kojima su deca odmah sjedala u sajamski kafić, kao da su tu dovođena tek reda radi. Ona poziva profesore da ubuduće inspirišu svoje učenike da više obrate pažnju na knjige, među kojima mogu naći mnogo zanimljivih izdanja.

POSEBAN PROGRAM ZA JUBILARNI SAJAM

Jubilarni, deseti Sajam održaće se naredne godine. Umjetnička direktorica otkriva da će se povodom važnog jubileja organizovati posebni program. Već postoji načelni dogovor sa sljedećom zemljom gostom, a realno je očekivanje da će umjetnički program biti bogat kao i ove godine. Fokus je uvijek na autorima koji su nešto objavili u godini koja je protekla između dva sajma, a nakon dvogodišnjeg peha sa hrvatskim autorima koji su najavljivali dolazke, pa ih iz objektivnih okolnosti otkazivali u posljednjem trenutku, očekuje se da će se iduće godine konačno okupiti nekoliko važnih imena iz te zemlje.

Izložba „Lubarda kao inspiracija“ cetinjskih i hercegovačkih učenika u više crnogorskih gradova

KREATIVNOST U PUNOM SJAJU

– Marko Gardašević dobitnik Prve nagrade stručnog žirija

– Izložba, na kojoj je prepoznat veliki talent učenika, biće tradicionalna

Lubarda kao inspiracija” naziv je izložbe organizovane povodom četrdesetogodišnjice od smrti poznatog crnogorskog likovnog velikana Petra Lubarde, na inicijativu Fondacije „Petar Lubarda“. Izložba je sačinjavala sastavni dio zimskog dijela programa ove fondacije, a prikazana je na Cetinju, Herceg Novom, Baru i Podgorici. Postavku čini 40 radova učenika SLŠ „P. Lubarda“ sa Cetinja i SMŠ „Ivan Goran Kovačić“ iz Herceg Novog. Koliko se organizovano i promišljeno prišlo toj izložbenoj postavci najbolje svjedoče prethodne pripreme: učenici su posetili Narodni muzej na Cetinju da su mogli da vide dio reprezentativnih djela Petra Lubarde, a organizovana je i radionica, u kojoj je, nakon redovne nastave, grupa zainteresovanih učenika uradila oko 50 radova u različitim tehnikama, od kojih su izabrani najbolji. Za pohvalu je i to što je učenica Teodora Sukalo osmislila vizuelni identitet izložbe, a to podrazumijeva pozivnice, plakat, katalog, diplome, zahvalnice...

J. Vukanović

UČENICI O SVOM UZORU

Marko Gardašević
IV razred, smjer grafički dizajner

Lubarda, kao jedan od najvećih crnogorskih slikara, bio mi je velika inspiracija. Mnogo ideja mi je bilo u glavi, ali mi se, na kraju, iskristalisala ona sa kojom sam osvojio I nagradu stručnog žirija.

Fondacija „Petar Lubarda“ je ovim projektom uspjela da obnovi slavu velikog umjetnika, pružila nam se mogućnost da u sklopu vannastavnih aktivnosti naučimo više o njegovom životu i radu.

Iako crnogorska likovna scena nije velika u širim razmjerama, veliki je podsticaj za nas, koji još nijesmo formirani umjetnici, da se nađemo na njoj i pokažemo javnosti što to mi radimo i, svakako, velika odgovornost da u budućim projektima budemo još ozbiljniji.

(Dobitnik Prve nagrade stručnog žirija)

Andrea Miljanić
III razred, smjer likovni saradnik slikar

Prisustvo na likovnoj sceni je veoma značajno za mene, jer je to način da javnosti prikažem svoje shvatanje umjetnosti, u ovom slučaju, Petra Lubarde. Radeći savremenim tehnikama (fotografija, ekseri, monotipija), pokušala sam da spojim sadašnjost sa vremenom u kojem je Lubarda stvarao.

Izložba je prošla veoma zapaženo, kako od strane publike tako i od medija.

(Dobitnica Prve nagrade ispred Škole)

Marija Marković
II razred, smjer likovni saradnik slikar

Izložbe u čast Petra Lubarde su mi mnogo značile, jer sam po prvi put bila u prilici da javnosti pokažem svoje radove.

Izložbama je prethodio veliki rad u školi, organizovane su radionice u popodnevnim satima, i uz pomoć naših mentora otkrili smo nove tehnike i izrazili svoju kreativnost u punom sjaju.

U školi je bilo organizovano predavanje istoričara umjetnosti Petra Čukovića, i to nam je bila sjajna prilika da se bolje upoznamo sa likom i djelom velikog umjetnika, čije ime nosi naša škola.“



SAJAM ORGANIZOVALO SVEGA PETORO ENTUZIJASTA: Ksenija Popović

Netipično predstavljanje autora

Upravo su dobro pošećene promocije bile sporedni, ali ne manje važan dio Sajma. Na inicijativu umjetničke direktorice koja se vodila vlastitim iskustvom, Sajam drugu godinu zaredom organizuje za Crnu Goru netipično predstavljanje autora, koje u dobroj mjeri oduvara od dosadašnje prakse. Naime, većina promocija održana je na principu intervjua: moderator i publika postavljaju pitanja, a autor odgovara. Bilo je par izuzetaka,

na insistiranje autora, ali najveći dio promocija je urađen po ovom modelu, na što je publika sjajno reagovala.

„Duboko sam ubijedena da je to pravi način, jer i ja kao publika odlazim na promociju da upoznam i čujem autora, a ne druge“, napominje Popović.

Pomenuti koncept pokazao se kao opravdan, jer, ma da su najpošećenije bile promocije pisaca iz Italije i iz regiona, ni domaći pisci se nijesu mogli požaliti slabom pošećenošću. Sajamske promocije su inače tradicionalno prazne, pa je prisustvo

tolike publike za organizatore predstavljalo pravo ohrabrenje i učvrstilo ih u uvjerenju da Sajam mora opstati.

Inkluzivni projekti moraju biti državni

Posebnu nagradu na Sajmu dobila je čitanka u audio-formatu za četvrti razred osnovne škole pod nazivom „Čarolija čitanja“, čije su autorke Nataša Borović i Sonja Ašanin. Izdavači čitanke su Zavod za udžbenike i nastavna sredstva i JU Resursni centar za djecu i mlade „Podgorica“ iz Podgorice. Čitanka je snimljena u „Daisy“ formatu koji omogućava lako snimanje pisanog materijala i može da sadrži zvučne i vizuelne poruke. Popović kaže da upravo ova nagrada potvrđuje koliko organizatori polažu na prosvjetu i, posebno, na ovako specifična izdanja.

„Audio-knjige i izdanja za decu sa posebnim potrebama su od vitalne važnosti za njihovu integraciju u društvo, ali je, nažalost, u Crnoj Gori njihova produkcija suviše mala, jer ipak su to veoma skupi proizvodi za veoma ograničenu publiku. Stoga, takvi projekti moraju biti državni, mora ih biti, a svi mi kao privatne organizacije iz struke moramo dati sve od sebe da ih što bolje podržimo i promoviramo“, ističe ona. Gledajući unazad proteklih devet godina, Ksenija Popović zaključuje: „Na mišiće smo napravili najpošećeniju kulturnu manifestaciju u Crnoj Gori. Vjerujem da njenu važnost najbolje oslikava komentar mog prijatelja koji je, ulazeći sa mnom na sajam prvog dana, nostalgичno rekao: ‘Čovječe, ja se osećam kao da Sajam nikada nije prestao da postoji, kao da je bio tu cijele godine. Nekako, kao da dolazim kući!’“

N. Nikolić

Konkurs Ministarstva prosvjete i Pošte Crne Gore za najljepše pismo POBJEDNICA MIRELA RUJOVIĆ

O temi „Kako muzika može dodirnuti naše živote“ pisali učenici iz 43 crnogorske osnovne škole. Na adresu Pošte pristigla 134 rada. Stručna komisija Ministarstva prosvjete proglasila tri najbolja pisma

Mirela Rujović, učenica podgoričke OŠ „Štampar Makarije“, pobjednica je takmičenja za najljepše pismo, koje organizuje Pošta Crne Gore u saradnji sa Ministarstvom prosvjete od 2003. godine. O temi „Kako muzika može dodirnuti naše živote“, pisali su učenici iz 43 crnogorske osnovne škole. Na adresu Pošte, pristigla su 134 pisma koja su, prema procjeni njihovih profesora, bila najbolja na školskom nivou. Stručna komisija Ministarstva prosvjete, odlučila je da drugo mjesto pripadne Hani Rastoder, učenici podgoričke OŠ „Vuk Karadžić“. Treće je osvojila Anđela Medojević, učenica OŠ „Radomir Rakočević“ iz Mojkovca, dok je, za osvojeno četvrto mjesto, specijalna nagrada otišla u ruke Jelene Bjelice, učenice OŠ „Branko Višnjić“, (Golija), Nikšić.

Pošta Crne Gore obezbjedila je nagrade za auto-



Mirela Rujović

re najboljih radova. Tako je pobjednica takmičenja nagrađena laptop računarnom, drugonagrađena tablet računarnom, dok je autorka pisma

koja je osvojila treće mjesto nagrađena mobilnim telefonom.

Š. B.

Uručeni sertifikati studentima koji su završili praksu u članicama Američke privredne komore

PRAKSA JE VAŽAN PREDUSLOV ZA ULAZAK U POSLOVNI SVIJET

Sertifikate uručila ambasadorka SAD Sju K. Braun. U programu učestvovalo 14 studenata sa Univerziteta Crne Gore, Donja Gorica i Mediteran



Lično usavršavanje neophodno

Ambasadorka SAD u Crnoj Gori Sju K. Braun uručila je sertifikate studentima koji su uspješno završili program štažiranja u trajanju od 12 nedjelja, u nekoj od članica Američke privredne komore (AmCham).

Ona je čestitala studentima na uspješno obavljenoj praksi i ohrabrila ih da nastave da stiču neophodne vještine i kvalifikacije, jer je u svijetu stalnih promjena i intenzivne konkurencije

je lično usavršavanje neophodno.

Na usavršavanju je bilo 14 studenata sa Univerziteta Crne Gore, Donja Gorica i Mediteran.

Lj. V.

OŠ „Jovan Gnjatović“ u Vračenićima obilježila jubilej Njegoševog rođenja

ZNANJA NIKAD NIJE MNOGO

Centralna manifestacija bila je omaž crnogorskom literarnom geniju. Osmišljen je pano „Njegoš naša luča mudrosti okičen vijencem ljepote i vječnosti“ pored koga su učenici recitovali odabrane stihove velikog pjesnika

U Vračenićima, na granici Crne Gore sa Bosnom i Hercegovinom je OŠ „Jovan Gnjatović“, za koju kažu da je mala škola velikih uspjeha. Svojim rezultatima škola može najviše da zahvali preduzetnoj direktorici Vesni Mijušković. Prva je u nikšićkoj regiji nabavila interaktivnu tablu, reno-

viralu staru školu, područno odjeljenje Pilatovci, skraćujući tako put za nekoliko učenika do centralne škole. Organizovala je kamp za decu socijalnog staranja iz Bijele, kao i redovne posete sajmovima knjiga u Podgorici i Nikšiću, sa učenicima i kolektivom obišla sva značajnija istorijska mjesta šire oko-

mala škola bila galerija i pjesnička radionica.

Centralna manifestacija u okviru svih tih aktivnosti bio je omaž crnogorskom literarnom geniju Petru II Petroviću Njegošu povodom dva vijeka od njegovog rođenja. Za pano naslovljen „Njegoš naša luča

mudrosti okičen vijencem ljepote i vječnosti“ pored koga su učenici recitovali odabrane stihove velikog pjesnika, direktorica Mijušković kaže da će ostati utkan u viziju malih dječijih glavica, budućih velikih intelektualaca.

„Više će zapamtiti Njegoša kroz život, nego da im je o njemu tri školska časa govorio najistaknutiji naš ili strani njegošolog-profesor. Ovaj vid predstavlja sublimaciju svega onog dosadašnjeg što su učenici saznali o Njegošu. A znanja

nikad nije mnogo. To je najplemenitiji simbol-dragulj za pamćenje-razmišljanje i nezaborav, jer velikani ne umiru – njihova djela vječno žive“, ističe direktorica, i dodaje: „Mi smo za jubilej u veoma skromnim uslovima uradili koliko smo najviše mogli. Ovaj memento isticao kazuje ko smo bili i kakvi treba da ostanemo u kulturnoj i nacionalnoj istoriji koju ne treba prekrapati“.

Blagota Koprivica

U Podgorici predškolci i đaci učestvovali na manifestaciji „Na krilima proljeća“

KOSTA MUGOŠA, UČENIK OŠ „SUTJESKA“, NAJBOLJI GORAN

Dječji savez Podgorice, Udruženje gorana, učenici podgoričkih osnovnih škola „21. maj“, „M. M. Burzan“ i „Radojica Perović“, mališani iz vaspitne jedinice „Jelena Četković 2“, te umjetničkih škola „Vasa Pavić“ i „Andre Navara“ programom kolažnog tipa označili dolazak proljeća



ULJEPŠALE PROGRAM: Učenice baletske škole „Vasa Pavić“ na sceni



MAŠTOVITO DOČARALI DOLAZAK PROLJEĆA: Učenici OŠ „21. maj“

Dječji savez Podgorice i Udruženje gorana organizovali su i ove godine

tradicionalnu manifestaciju „Na krilima proljeća“. U programu kolažnog tipa učes-

stvovali su osnovci iz nekoliko podgoričkih škola: „21. maj“, „Milorad Musa Burzan“

i „Radojica Perović“. Pridružili su im se i mališani iz vaspitne jedinice „Jelena Čet-

ković 2“, Dječjeg vrtića „Đina Vrbica“, učenice Umjetničke škole za muziku i ba-

let „Vasa Pavić“, Umjetničke škole osnovnog i srednjeg muzičkog obrazovanja za talente „Andre Navara“, kao i Dječji ansambal „Monte folk“. Igrom, pjesmom i recitacijama, označili su početak omiljenog godišnjeg doba – proljeća. Za najboljeg mladog gorana za 2013. godinu proglašen je Kosta Mugoša, učenik OŠ „Sutjeska“. Govoreći o njegovom radu, Lidiya Kusovac, sekretarka Udruženja gorana, podšetila je na njegovo učešće u brojnim akcijama gorana.

„Kosta je pohađao i uspješno završio školu gorana i istakao se vrijednim radom, kao i spretnošću da svoje znanje prenese svojim drugarima. Stoga ga Dječji savez nagrađuje sedmodnevnom boravkom na Veruši“, kazala je Kusovac.

Š. B.

LIST CRNOGORSKIH PROSVJETNIH, KULTURNIH I NAUČNIH RADNIKA
IZDAVAČ: ZAVOD ZA UDŽBENIKE I NASTAVNA SREDSTVA PODGORICA

ODGOVORNI UREDNIK: dr Goran Sekulović

List izlazi mjesečno. Godišnja pretplata 8,80 eura, polugodišnja 4,40 eura

Broj žiro računa: 510 - 267 - 15

VEB-SAJT: www.zuns.me/prosvjetnirad

UREDNIŠTVO I ADMINISTRACIJA: Ulica Balšića br. 4

tel/fax: 020/ 231-254 i 020/ 231-255; mob: 067/ 222-982; e-mail: prosvjetnirad@t-com.me

Rukopisi se ne vraćaju



КОЛАЖ ФЕБРУАРСКОГ, МАРТОВСКОГ, АПРИЛСКОГ И МАЈСКОГ БРОЈА

НЕОЧЕКИВАНО ПРИЈАТЕЉСТВО

За вријеме летњег распуста, много времена сам проводио на плажи.

Једног дана, на плажу је дошао дјечак кога је мајка возила у инвалидским колицима. Онда га је она узела у наручје и унијела у море. Отишао сам за њима у воду. Желио сам да упознам тог дјечака. Рекао је да се зове Сергеј и да је дошао из Москве.

Ронио сам и вадио за њега ракове, шкољке и жежеве. Био је срећан и смијао се. Научио сам га како да држи ракове а да га не штимају. А он је мене научио да помоћу сјенки преставим разне животиње. Наше дружење се наставило и наредних дана до његовог повратка у Москву.

Једног дана добио сам од њега разгледницу која ме је веома обрадовала.

Милош ШКЕРОВИЋ, IV, ОШ „Блажо Јокв Орландић”, Бар

КАД СЕ ПОЈАВИ СУНЦЕ

Кад се сунце појави иза високе планине, обасјана биће поља, шуме, ријеке и долине. Кад се сунце појави, отопиће снијег, потећи ће бистри поток низ малени бријег.

Елма ХУРЕМОВИЋ, IV, ОШ „Махмут Адровић”, Петњица

ДРУГАРИЦА

За руку ухватим другарицу и шетамо низ улицу. На лицу се осмијех учртао и све је невоље избрисао. Увијек, кад имам неке проблеме, другарица је ту, без дилеме.

Андреа ЈОВОВИЋ, VI-1, ОШ „Радоје Чизмовић”, Озринићи

ШЕСТИ РАЗРЕД

Распуст је прошао у један мах. Сад је пуно наставника, али ме није страх. Створих се у школи, као кад лупнеш дланом о длан. Лијепо ми је прошао први школски дан. Наставнице нове и разредна Весна брину се о нама. Свака од њих нам је као друга мама. За Миленка кажу да је наставник строг, али ја баш волим наставника тог. Тамара је сјајна дама – наставница. Кад уђе у учионицу, озари сва ћечичја лица.

Звездана ГОЈКОВИЋ, VII-1, ОШ „Октоих”, Подгорица

МОЈА МАМА

Моја мама зове се Миленка. Има плаву косу до рамена и зелене очице сјајне. Она зна све моје тајне.

Теодора РАОНИЋ, III ОШ „Владо Милић”, Доња Горица

ШКОЛА

Септембар долази, почињу нове бриге, школа нас дозива: Спремите ћецо књиге!

У школи су другари и стари и нови, све наше жеље, надања и снови.

Септембар долази, школа нас зове, а пјесма крије стихове ове: Учење је игра, а игра дар радости!

А школа? Школа је представа на репертоару младости!

Ристо Вујовић ОШ „Ловћенски партизански одред” Цетиње

МАЛА ГАЛЕРИЈА

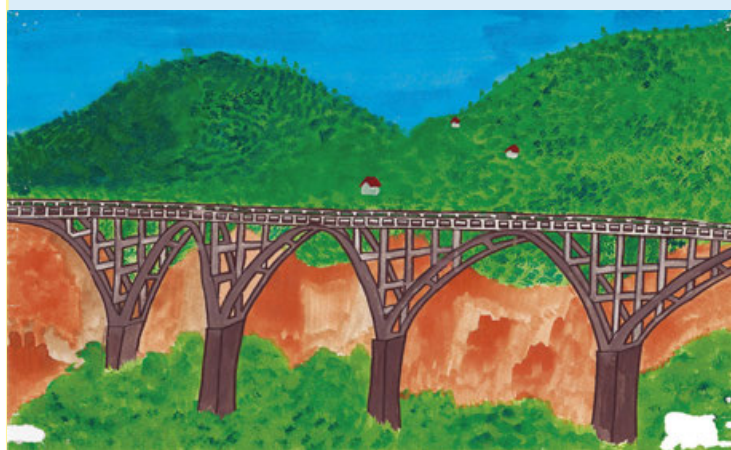

Тамара ЦАРИЋ, VIII-4, ОШ „Октоих”, Подгорица



Александра АНДРИЋ, VI-2, ОШ „Ратко Жарић”, Никшић



Тијана ЈОКАНОВИЋ, V, ОШ „Браћа Лабудовић”, Никшић



Ивана ВЕСКОВИЋ, VI-4, ОШ „Милија Никчевић”, Никшић



Андрија МРДАК, VIII, ОШ „Лука Симоновић”, Никшић

ДА НАМ ОПЕТ ГРАД ПОЗЛАТИ

Дошла нам је јесен жута, одморила покрај пута; одлучила да се врати, да нам опет град позлати.

И док крошње њежно шуште, да на земљу тепих спусте.

Има воћа на све стране, поклоне нам јесен даје, повиле се пуне гране.

Јована Вујовић ОШ „Ловћенски партизански одред”, Цетиње

ПРОЉЕЋЕ У МЕНИ

Већ у мени почиње да се буди прољеће. Гледам птица лет, како се све одједном буди, оживљава.

Излазим у град и сријећем прелијепе смеђе очи и црну косу. Гледам га и замишљам један диван топли дан са њим. Маштам да шетамо обалом, гледамо у бистро море док се сунце пресијава на његовим начарима, а ја срећнија него икад прије корачам по камењу. Мало сам уморна, али због његовог осмијеха све издржавам.

Сунце почиње лагано да залази, све се стишава. Ближи се и крај шетњи са прелијепим смеђим очима.

Ивана ИВАНОВИЋ, IX-4, ОШ „Југославија”, Бар

СУНЦЕ

Окрени се сунцу да ти се насмије, окрени се да те огрије. Онда се сунцу насмиј и ти. Зар није лијепо на сунцу бити? Послушај пјесму, пјевају славуји, послушај како поточиће весело бруји. А пјесма тече од потока даље док нам сунце поздраве шаље.

Лена КОРАЋ, IV, ОШ „Махмут Адровић”, Петњица

ЛЕПТИРОВА СМРТ

Морска увала. Истањен лук плаже. Титраји врлине над пијеском. Сунце тамни на кожи купача. При страни пламса жуквино цвјетање. Запомажу зриковци.

Разигран лептир над цвијетом жулке. Никад не видјех толиког и тако лијепог. Крила – као два дјечја длана. Златаст сјај јарких рубова. Чини се да лептир нема тијела, но само та крила, осута шареним пјегама и црвеним окицама налик на бубамаре.

Лептир се на трен одиже – лебди над цвијетом. Потом се занесе страну, окренут лаком струјом маестрала. И опет над цвијетом, па на њему, крила искошених. Ни лептир ни цвијет не црне под зрацима из висине. На крилима пламсаји боја којима не знам имена.

И сад, гле, треперава крила око златаста цвијета. Као лептирица, ноћу, око свијеће, око сијалице. Као ми, сви, око сунца.

Одједном дјечји повик:

Хоћу лептира, мама! Лептира!

С пијеска се извија витка жена. Дугорука. Њени дланови ловачки се прикрадају шареном летачу и цвијету. Нагло се склопе. Лептир је ухавањен – заробљеник тамних шака. Дотрчи дијете. Пружа прозирну најлонску кесу. Дланови оне жене полагају уроне у кесу па се хитро повуку. Дјечја рука стеже отвор над шареним крилима.

Лептир осјети да је лишен своје кратке слободе. Узнемири се, заломата крилима у тјескоби, у свијетлој тамници од пластике. Узалуд се крила залијећу на једну, па на другу страну. Загушен је врелим зраком, на жези. Сад се дијете затрчава у играње, обузето заносом радовања. С ноге на ногу. Маше над купачима.

Радознало се подижу главе, знојне, зажарених образа. Пијесак се готово не види од гумених душека, лежаљки на расклапање, убруса, гумених пераја, лопти, јастучића, маски и пушака за под-

водни лов, омота разних, стакла, бачених конзерви, боца с помас- тима и спрејовима... И можда се заробљеном лептиру, тог трена, учи- нило да смо и ми, сви, у недогледној кеси од пластике – сами у њу ус- качемо, а боримо се за дах и мах, жељни да прсмице уронимо у свје- жину простора и воде и ваздуха.

Кеса с лептиром вијори над главом дјетета.

Из пијеска кроз моје тијело, из мене у пијесак – дрхтање и језа ужа- са.

Ено, лепет дивотних крила нагло слаби.

Лептир клоне на дно кесе, трза се. Узлети закратко, занесен узма- хом дјечије руке. Залијепи се за страну кесе.

Дрхти, клизи полагају к дну.

Смртни трзај.

Дијете успори кораке.

Још корак-два. Стаде.

Очи к лептиру. Радосно озарене зјене наједном се укоче од зле слутње.

Прсти отварају кесу. Опрезно, меко дохватају лептира за вршак кри- ла и полагају га на длан.

Подиже се рука, длан к небу – нуди слободу клонулом летачу. И као да га моли: хајде, вини се опет, лепршај!

Крила мирују, окрућена. Непомично је и вретенасто тјелашце међу њима.

Дијете врисну, грчевито:

Умрије лептир, мама! Лептир!

Около све утихну. Не скаче млађарија са стијена. Не плускају вес- ла. Не сударају се валови с музиком из транзитора.

Чедо Вуковић

ЛУТКА И ЛУТАК

Једна лутка и један лутак имају свој малени кутак. – Аха!

Ах, какав кутак! Прави, без премца, тамо иза старог креденца. – Аха!

Ту се, далеко од очију, лутка и лутак повоздан крију. – Аха!

С њима се, док је била мања, данима играла једна Сања. – Аха!

Сад се лутка и лутак воле. док се не врати Сања из школе. – Аха!

Бранислав М. Вуковић

СУНЦОКРЕТ, ДУЊА И СУНЦЕ

У врту пуном боја, мириса и звуко- ва расло је разно цвијеће и биље.

Једно поред другог расла су дуња и сунцокрет.

Једног дана сунцокрет рече дуњи:

– Хајде, признај да имам више жуте боје од тебе. Видиш и сама да се сви диве мојој љепоти.

– Не бих баш рекла – одговори дуња. – И ја сам сва од злата, па ме ђе- ца и људи радо гледају.

У том тренутку неко је иза њих, скоро непримјетно и тихо, проговорио:

– Нема потребе да се свађате. Зна се ко има највише жуте боје на свијету.

Сунцокрет и дуња остадоше без ријечи, гледајући ко им се то обраћа.

Било је то Сунце, које је нештедими- це расипало своје зраке по земљи.

Милутин ЂУРИЧКОВИЋ

РИЈЕКЕ

Замислите свијет без ријека
Замислите свијет без човјека.

Без Зете, Дунава, Дона,
Без Влтаве, Амуре и Амазона.

Без Волге, Мисисипија, Ганга,
Без Јенисеја, Нијагаре и Јангцејанга.

Замислите свијет без Таре, Тисе, Сене,
Без Нила, Неве и без Лене.

Замислите свијет без извора
Замислите свијет без говора.

Замислите свијет без плавог плеса
Без бистрог тока са игром небеса.

Замислите свијет без ријека
Замислите свијет без човјека!

Борислав Јовановић

НА ИЗЛЕТУ

Једнога прољећњег дана, кад се природа преодјенула, Леон и Вјера, дјеца из села, у планину су кренула.

Пред колибу стигоше послје пута дуга. Сијала над њима разнобојна дуга. Из шуме се чула пјесма разних птица. Ђеци од радост блистала су лица. Што користи шума, што су четинари – сјетила се Вјера многих дивних ствари.

– О, Вјерице, сестро! – викну Леон смјело – гледај: ту је близу бистро горско врело! Сједоше крај зденца да мало одморе. Опази их старац из оближње горе.

– Добар дан вам био, ђеде! – јавише се што гласније. Ми смо дошли чак из жупе, камените Малесије. Ђед се на то осмјехну, ведра срца пун, и заједно тад кренуше право на катун.

– Добро дошли у планину, моји драги гости! Млијеком и скорупом Мируша ће да вас гости ...

(Одломак)

Зеф ЂУРАВЧАЈ

С албанског језика препјевао:
Д. Ђуришић

ЈЕЗИК У ЧВОРУ

У разреду до мог ђевојчица мила мозак ми је сасвим, сасвим замутила.

Коса дуга, црна, густе плетенице, очи свијетлоплаве, а љупке уснице.

На велики одмор ходнике обиђем, не бих ли је срио, спреман да јој приђем.

Ал кад се појави, да видите фору: ноге се затресу, а језик – у чвору!

Драгиша Л. Јововић

МЕНЕ ТАТА ВОЛИ

Мој тата је добар. Не смета му ништа да ме кући доведе из обданишта.

Мене тата воли, исто као мама, па се стално труди да сам насмијана.

Тата има добро срце. Ништа му не смета да свакога дана са мношћом кроз парк шета.

Мој тата је најбољи: никад се не љути, само њежне ријечи он мени упути.

Жарко Л. Ђуровић

Поводом 8. марта свечаности у вртићима и школама

ТОПЛО ПОРОДИЧНО ОКРУЖЕЊЕ – СИГУРНА ЛУКА ЉУБАВИ

У васпитној јединици „Јелена Ћетковић 2” подгоричке предшколске установе „Ђина Врбица”, организован је програм поводом обиљежавања међународног празника 8. марта -Дана жена-. Уз помоћ васпитачица, малишани из двије старије и једне млађе васпитне групе показали су великом броју родитеља, који су

били присутни, шта све умију, знају, могу и желе научити.

Према ријечима Дејане Прелевић, ПР ове установе, програмом приредбе наглашена је вриједност топлог породичног окружења, као човјекове једине сигурне и мирне луке, а самим тим и улоге родитеља, браће и сестара, као и осталих који несе-

бично пружају љубав. Током приредбе, смјењивале су се ђечје рецитације, хорско извођење пјесама, ритмика, балет, глума... На лицима родитеља блистао је осмијех а малишани су на овај начин, свим мајкама и женама честитали празник.

Ш. Б.

ЂАЦИ ИЗВЕЛИ БОГАТ КУЛТУРНО-ЗАБАВНИ ПРОГРАМ

У нашој школи ОШ „Полица” Беране поводом 8. марта и ове године је приређен богат културно-забавни програм. Ученици су уприличили програм рециталима, драматизацијама и изградом паноа, на којима су се нашле изреке познатих мислилаца. Њихове креације наишле су на одушевљење присутних,

што је још једна потврда да се у нашој школи посебан значај придаје ваннаставним активностима.

Под слоганом „Бирам да бирам”, програм је имао циљ да укаже на положај, права, достигнућа и могућности жена.

Новинарска секција ОШ „Полица”

ЗНАЊЕМ, ПАЖЊОМ И ЉЕПОТОМ ДО МАЈЧИНОГ СРЦА

Акција сађења ружа у дворишту васпитне јединице „Лептирић” Дјечјег вртића „Ђина Врбица”, посвећена обиљежавању међународног празника 8. марта. И најмлађи из ОШ „Радојица Перовић”, под мотом „Оне су нам живот подариле”, обиљежили овај празник

Под слоганом „Руже за маме”, Удружење горана Подгорица, као и горани из ОШ „Максим Горки”, а поводом међународног празника 8. марта -Дана жена у васпитној јединици „Лептирић” Дјечјег вртића „Ђина Врбица” посадили су 21 ружу. Овим бројем симболично су означили почетак прољећа, а како подсећају у управи ове васпитно-образовне установе, пошумљавање и уређивање дворишта постало је лијепа традиција.

„Акција посвећена празнику жена подстакла нас је да руже поклонимо нашим дјевојчицама и тако их поучимо о најважнијој будућој животној улози- улози мајке. Осим тога, боравак у дворишту, сам чин сађења, копања и припреме земље, заливање пружио је малишанима свих васпитних група могућност да из прве руке науче важне ствари, те је то био прави час из екологије и лијепог дружења”,

објаснила је Лидија Кусовац, председница Удружења горана.

И најмлађи из ОШ „Радојица Перовић” организовали су у школском холу прославу овог празника, под мотом „Оне су нам живот подариле”. Уз помоћ учитељица Зденке Поповић, Иване Вујшевић, Јелене Ђуришић, Милене Поповић, Милице Савић, као и васпитачица Душице Томковић и Вере Рудан припремили су занимљив забавни



ПРАВИ ЧАС ИЗ ЕКОЛОГИЈЕ: Најмлађи научили како копати, садити и заливати цвијеће

програм. Хор, састављен од ученика ове школе весело је пјевао пјесме посвећене мамама, док су духовити скечеви увесељавали публику. Ређа-

ли су се рецитатори, као и ритмичке и плесне тачке. Родитељи су присуством и аплаузима наградили најмлађе.

Ш. Б.

Одржан VI Међународни Фестивал ђечјег стваралаштва

НАЈМЛАЂИ ПРЕДСТАВИЛИ ЉЕПОТУ МУЗИКЕ, ПЛЕСА И ГЛУМЕ

– Наступило преко 100 учесника-талената у различитим областима из Русије и Црне Горе

– Андреј А. Нестеренко, амбасадор Руске Федерације: Ова смотра младих постала важан сегмент у његовању пријатељских односа државних и духовних веза

– Зоран Шошкић, директор КИЦ-а: Фестивал на најљепши начин афирмише ђечје стваралаштво у свим формама уметничког изражавања

Под покровитељством амбасаде Црне Горе у Руској федерацији и главног града, у организацији компаније „Кино-марк” и суорганизацији КИЦ-а „Будо Томовић” и Дјечјег савеза, одржан је шести међународни Фестивал ђечјег стваралаштва. Ове године из Москве и региона наступило је око 60 учес-

ника, талената, а исто толико и из Црне Горе с циљем да покажу умијеће у различитим областима.

Најмлађе учеснице, као и њихову публику, поздравили су амбасадор Руске Федерације Андреј Алексејевич Нестеренко и Зоран Шошкић, директор КИЦ-а „Будо Томовић”.



ПОКАЗАЛИ УМИЈЕЋЕ У РАЗЛИЧИТИМ ОБЛАСТИМА: Са фестивала

Амбасадор Нестеренко нагласио је да је фестивал постао важан у његовању пријатељских односа државних и духовних веза.

„Културни аспект наше двије државе увијек је био јак и надамо се да ће тако бити и убудуће.

Ђеца су наша будућност, и надамо се да ће она својим полетом и креативношћу наставити традицију добрих односа”, казао је амбасадор Нестеренко.

Говорећи о фестивалу, Зоран Шошкић је рекао да „Ки-

нотаврик” открива своју мисију добре организације фестивала у коме се преплићу различити програми. Према његовим ријечима, он на најљепши начин афирмише ђечје стваралаштво у свим формама уметничког изражавања.

У свом динамичном ритму, најмлађи су публици представили љепоту музике, плеса и глуме. У склопу фестивала организована је и акција „Голубови мира”, посвећена обиљежавању 700 година од рођења Сергеја Радоњежског, најпоштованијег руског светитеља. Други дио међународног ђечјег фестивала изведен је у позоришту „Зетски дом” на Цетињу.

Ш. Б.

ЂЕЧА АДАПТАЦИЈА ЧУВЕНОГ МЈУЗИКЛА „КОСА”

Око стотинак малишана показало је своје играчко умијеће и на даскама цетињског Краљевског позоришта „Зетски дом”.

Непосредно прије наступа, они су испред Зетског дома приредили перформанс под мотом „Голубови мира”, посвећен обиљежавању 700 година од рођења Сергеја Радоњежског. Такође, ђеца из удружења „Кредо” извели су посебан перформанс, ђечју адаптацију чувеног мјузикла „Коса”, Ј. Т. Формана.

„Друштвено одговорни и свјесни отуђења међу младим људима, због великог утицаја виртуелне комуникације (фејсбук), која је резултирала одсуством игре и живе ријечи, креирали смо овај мјузикл. Веца, заправо поручују да им оваква стварност не одговара, позивају вршњаке на дружење у природи и оживљавање заборављених лијепих игара попут, школице, ластиша и жмурке у двориштима. ‘Дајте нам сунца’, њихова је симболична порука”, казала је Катарина Сарић, представница тог удружења.

На Фестивалу су додијелене и захвалнице пријестоници Цетиње, Краљевском позоришту „Зетски дом”, као и Жани Лекић, секретарки за културу у пријестоници.

„Ђечје стваралаштво, које се огледа кроз музику, плес и глуму, снажно уједињује и зближава, како наше најмлађе таленте, тако оставља дубок и упечатљив траг у културним односима Црне Горе и Руске Федерације”, казао је између осталог, градоначелник пријестонице Александар Богдановић.

ИСТОРИЈСКИ КАЛЕНДАР ЦРНЕ ГОРЕ

25. фебруар 1974.

УСТАВ СР ЦРНЕ ГОРЕ

Усвојен и проглашен на заједничкој сједници свих вијећа Скупштине СР Црне Горе. У првом, основном начелу констатовано је: „Црногорски народ је, полазећи од свог права на самоопредјељење укључујући и право на отцјељење, заједно са припадницима других народа и народности у Црној Гори, створио СР Црну Гору као демократску државу црногорског народа...“ Претходно је, 21. фебруара исте године, усвојен Устав Социјалистичке Федеративне Републике Југославије.

21. март 1754.

„ИСТОРИЈА О ЦРНОЈ ГОРИ“

Василије Петровић, црногорски владика и господар, завршио је у Москви рукопис књиге „Историја о Црној Гори“. То дјело, штампано у Русији и преведено на многе стране језике, имало је огроман значај за формирање свијести Црногораца о вишевековној независности. Представља прву штампану црногорску историју. Зато се, без обзира на значајна историјска дјела настала прије ње, Василије као њен аутор може сматрати оснивачем црногорске историографије. Уз карактеристике историјско-мемоарског штива, то дјело има и извјесна литерарна својства. Први пут је прештампана у Будиму (1845), у Летопису Матице српске, а код нас тек 1884. у преводу Марка Драговића.

2. април 1974.

ОСНОВАН УНИВЕРЗИТЕТ ЦРНЕ ГОРЕ

Представници три факултета (Економског, Техничког и Правног из Титограда, двије више школе (Педагошке академије из Никшића и Више поморске школе из Котора) и три самостална научна института (Историјског Пољопривредног и Института за биолошка и медицинска истраживања из Титограда) усвојили су самоуправни споразум о удруживању у Универзитет „Вељко Влаховић“. Од 1992. године та установа дјелује под називом Универзитет Црне Горе. Своје организационе јединице има у Подгорици, Никшићу, на Цетињу, Котору, Херцег Новом, Будви, Беранама, Бијелом Пољу и Бару, и у свом саставу има 16 факултета са великим бројем одсјека и смјерова, четири научна института и једну високу школу. Први ректор црногорског универзитета био је професор др Мирчета Ђуровић.

1. мај 1858. године

БИТКА НА ГРАХОВЦУ

Исход борбе која је почела 29. априла је велики број Портиних и представника Великих сила, сматрајући је кључном за разрешење територијалних спорења измађу Црне Горе и Османског царства. Одбрана Грахова значила је, према мишљењу књаза Данила, одбрану Црне Горе. Црногорском војском командовао је војвода Мирко Петровић а османском, која се нашла у претходног дана формираном обручу, Хусеин-паша. Околности су наметнуле борбу прса у прса, а једини излаз османске војске био је повлачење. У бици завршеној највећим поразом Османлија на Балкану од битке на Крусима (1796) погинуо је Хадри-паша, замјеник Хусеин паше; према многим процјенама, и седам хиљада турских војника и двије хиљаде црногорских. Освојен је и велики плијен. Битка на Граховцу имала је велики не само војни већ и политички значај за Црну Гору у дефинисању њене позиције као независне државе.

21. мај 2006.

ЦРНА ГОРА ОБНОВИЛА ДРЖАВНИ СУВЕРЕНИТЕТ

На основу Закона о референдуму о државно-правном статусу Републике Црне Горе, и уз посредовање Европске уније у Црној Гори је одржан референдум на коме су се грађани изјаснили о будућем статусу Републике. Референдумско питање је гласило: „Желите ли да Република Црна Гора буде независна држава са пуним међународно-правним субјективитетом“, а чланом 6. Закона о референдуму одређено је да је одлука у прилог независности валидна ако за опцију „да“ гласа 55% од броја важећих гласова, под условом да је на референдуму гласала већина од укупног броја уписаних гласача. Референдумски процес надзирала је Републичка референдумска комисија, чији је председник био словачки дипломата др Франтишек Липка. Право гласа на референдуму имало је 484.718 пунољетних грађана, који су могли да гласају на 1.120 гласачких мјеста у 21 општини. Од укупног броја изашлих гласача (419.240, односно 85,5% од укупног броја уписаних), уз 3.577 неважећих листића, за опцију „ДА“, тј. независну Црну Гору гласало је 55,5%, тј. 230.661 грађанина, а против њене независности, тј. за опцију „НЕ“ 44,5% или 185.002 грађанина. Тај је резултат означио побједу суверенистичких снага и враћање пуног међународног државног субјективитета Црној Гори изгубљеног 1918. године одлукама нелегитимне и нелегалне Подгоричке скупштине. Референдум је надгледало више од 3.400 страних посматрача и пратило око 900 новинара.

Обиљежен Међународни дан аутизма – 2. април ДИЈАГНОЗА НИЈЕ ЕТИКЕТА ВЕЋ ПУТОКАЗ

Поводом обиљежавања међународног дана аутизма у Подгорици организован тродневни програм: предавање о овој теми у Народној библиотеци „Радосав Љумовић“, округли сто у Ресурсном центру „1. јун“, као и дружење на Тргу републике под мотом „Можемо бити пријатељи“



МОЖЕМО БИТИ ПРИЈАТЕЉИ: Манифестација на Тргу републике у Подгорици

Поводом обиљежавања Међународног дана аутизма – 2. априла, Ресурсни центар „1. јун“ организовао је у подгоричкој Народној библиотеци „Радосав Љумовић“ предавање с циљем да широј јавности, посебно васпитно-образовним установама, приближи природу овог проблема.

Обраћајући се присутнима, Драгана Дмитровић, директорица Библиотеке, подсетила је да је подгоричка ОШ „Штампар Макарије“ прва васпитно-образовна установа која је почела примјену концепта инклузивног образовања у облику пилот пројекта.

„Успјешна реализација овог концета захтијева средства и уско стручан кадар. Такође, неопходно је формирати мобилне тимове стручних сарадника, али и стварати климу у којој ће ђеца бити поучена да поштују различитости. Уколико у томе успијемо, околина и свијет биће бољи и богатији. Добићемо сви, и ми који поштујемо различитости и они који су наизглед другачији. Оно што сигурно даје резултате јесу јасно дефинисани циљеви, као и индивидуални планови, осмишљени у складу са ђетовим потребама. Дакле,

веома је важно да задаци буду кратки, једноставни и прецизни, али и начин информисања вербалним или визуелним путем. Не смије се занемарити осјећај повјерења и сигурности у учитеља“, казала је између осталог, директорица Дмитровић.

Директор Ресурсног центра „1. јун“ Жељко Дармановић објаснио је да је аутизам општи израз који се користи за описивање групе сложених развојних поремећаја који се обично јавља током прве три године живота. Према његовим ријечима, испољава се кроз проблеме у чулном опажању, говору, мишљењу и разумијевању социјалних ситуација.

„Дијагноза аутизма се поставља примјеном дијагностичких инструмената и протокола, као и на основу интерпретације опсервираног понашања. Уколико постоје проблеми у комуникацији, социјалним односима, понављање истих покрета и радњи, ријечи и интересовања, као и отпор према промјенама, онда се са сигурношћу може рећи да се ради о аутизму. Ипак, дијагноза није етикета, већ путоказ“, упозорава директор Дармановић.

О. Ђ. – Ш. Б.

ЦРНА ГОРА

Преко седам гора, Куда год да пођем,
поред дивног мора у срцу је носим,
у звјезданом сјају с домовином мојом
блиста Црна Гора. силно се поносим.

Ања Вуковић
ОШ "Ловћенски Партизански Одред"
Цетиње

ŠKOLSKI KALENDAR za 2014/2015. godinu



Zavod za udžbenike i nastavna sredstva
PODGORICA



<http://www.zuns.me/prosvjetnirad/>
prosvjetnirad@t-com.me
Telefon: +382(0)20 231 255
Telefon i faks: +382(0)20 231 254

SEPTEMBAR

P	U	S	Č	P	S	N
1	2	3	4	5	6	7
8	9	10	11	12	13	14
15	16	17	18	19	20	21
22	23	24	25	26	27	28
29	30					

OKTOBAR

P	U	S	Č	P	S	N
		1	2	3	4	5
6	7	8	9	10	11	12
13	14	15	16	17	18	19
20	21	22	23	24	25	26
27	28	29	30	31		

NOVEMBAR

P	U	S	Č	P	S	N
					1	2
3	4	5	6	7	8	9
10	11	12	13	14	15	16
17	18	19	20	21	22	23
24	25	26	27	28	29	30

DECEMBAR

P	U	S	Č	P	S	N
1	2	3	4	5	6	7
8	9	10	11	12	13	14
15	16	17	18	19	20	21
22	23	24	25	26	27	28
29	30	31				

JANUAR

P	U	S	Č	P	S	N
			1	2	3	4
5	6	7	8	9	10	11
12	13	14	15	16	17	18
19	20	21	22	23	24	25
26	27	28	29	30	31	

FEBRUAR

P	U	S	Č	P	S	N
						1
2	3	4	5	6	7	8
9	10	11	12	13	14	15
16	17	18	19	20	21	22
23	24	25	26	27	28	

MART

P	U	S	Č	P	S	N
						1
2	3	4	5	6	7	8
9	10	11	12	13	14	15
16	17	18	19	20	21	22
23 _{/30}	24 _{/31}	25	26	27	28	29

APRIL

P	U	S	Č	P	S	N
			1	2	3	4
5	6	7	8	9	10	11
12	13	14	15	16	17	18
19	20	21	22	23	24	25
26	27	28	29	30		

MAJ

P	U	S	Č	P	S	N
				1	2	3
4	5	6	7	8	9	10
11	12	13	14	15	16	17
18	19	20	21	22	23	24
25	26	27	28	29	30	31

* Provjera znanja učenika na kraju prvog i drugog ciklusa osnovne škole **11. i 12. maja.**
** Eksterna provjera znanja učenika na kraju trećeg ciklusa osnovne škole **26. 27. i 28. maja.**

JUN

P	U	S	Č	P	S	N
1	2	3	4	5	6	7
8	9	10	11	12	13	14
15	16	17	18	19	20	21
22	23	24	25	26	27	28
29	30					

Nastavna godina počinje u ponedjeljak, **1. septembra 2014. godine**, a završava se u **petak, 12. juna 2015. godine.**
Nastavna godina za učenike završnog razreda završava se u **srijedu, 20. maja 2015. godine.**

Zimski raspust počinje u ponedjeljak, 5. januara 2015. godine, a završava se u nedjelju, 25. januara 2015. godine.

Ljetnji raspust počinje u ponedjeljak, 15. juna 2015. godine, a završava se u ponedjeljak, 31. avgusta 2015. godine.

Ljetnji raspust za učenike stručnih škola počinje po završetku profesionalne prakse, u skladu sa zakonom.

Nastava se organizuje u petodnevnoj radnoj sedmici. Izuzetno, u slučaju nadoknade nastavnog radnog dana, nastava se može organizovati i subotom.

Ustanova može odstupiti od ovog kalendara zbog okolnosti koje nijesu predviđene Kalendarom, s tim da je dužna da ostvari broj radnih dana utvrđen zakonom najkasnije do 20. maja 2015. godine za učenike završnog razreda, a za učenike ostalih razreda najkasnije do 12. juna 2015. godine.

BROJ RADNIH DANA

Klasifikacioni period	Završni razredi	Ostali razredi
PRVI Od 1. septembra do 31. oktobra	45	45
DRUGI Od 1. novembra do 31. decembra	43	43
TREĆI Od 26. januara do 31. marta	47	47
ČETVRTI Od 1. aprila do 12. juna (za učenike završnog razreda od 1. aprila do 20. maja)	35	50
NASTAVNA GODINA	170	185

PREGLED RADNIH DANA PO MJESECIMA

Mjesec	Za učenike završnih razreda	Za učenike ostalih razreda
Septembar	22	22
Oktoobar	23	23
Novembar	20	20
Decembar	23	23
Januar	5	5
Februar	20	20
Mart	22	22
April	22	22
Maj	13	18
Jun	–	10
UKUPNO	170	185

BROJ RADNIH DANA PO DANIMA U SEDMICI

Klasifikacioni period	P	U	S	Č	P
I	9	9	9	9	9
II	9	9	9	8	8
III	10	10	9	9	9
IV	10	10	11	10	9
ZA UČENIKE ZAVRŠNIH	7	7	8	7	6
UKUPNO	38	38	38	36	35
ZA UČENIKE ZAVRŠNIH	35	35	35	33	32