

Dragana Đukanović • Jelena Šušanj • Bilal Alaj • Mirjana Mijović

UČIMO CRNOGORSKI 2

Priručnik za nastavnike za Crnogorski jezik kao nematernji



Zavod za udžbenike i nastavna sredstva
PODGORICA, 2013.

Mr Dragana Đukanović • Jelena Šušanj • Bilal Alaj • Mirjana Mijović

UČIMO CRNOGORSKI 2

Priručnik za nastavnike za Crnogorski jezik kao maternji

Izdavač	Zavod za udžbenike i nastavna sredstva – Podgorica
Glavni urednik	Marko Jokić
Odgovorni urednik	Lazo Leković
Urednica	Lida Vukmanović-Tabaš
Recenzenti	dr Dijana Vučković mr Fadila Kajević Lisjenka Marsenić Nada Maraš Fran Vuljaj
Lektura	Jasmina Radunović
Korektura	Sonja Šaković
Ilustracije	Ana Knežević
Dizajn i tehničko oblikovanje	Ana Knežević
Tehnički urednik	Rajko Radulović
Za izdavača	Nebojša Dragović
Štampa	Studio BRANKO – Podgorica
Tiraž	50

CIP – Каталогизacija u publikaciji
Национална библиотека Црне Горе, Цетиње

ISBN 978-86-303-1784-2
ISBN 978-86-303-1793-4 (CD)
COBISS.CG-ID 22744848

Nacionalni savjet za obrazovanje, rješenjem broj 16-3569 od 9. jula 2013. godine,
odobrio je ovaj priručnik za upotrebu u osnovnoj školi.

SADRŽAJ

Uvod u udžbenički komplet _____	5
Opšta uputstva i preporuke _____	7
1. Na času crnogorskoga jezika _____	9
2. U knjižari _____	15
3. Moja omiljena hrana _____	20
4. Vrijeme je za ručak _____	25
5. Novogodišnji praznici _____	30
6. Hajde da brojimo _____	35
7. Srećan rođendan, Marko! _____	40
8. U svijetu divljih životinja _____	45
9. Kod veterinara _____	51
Rječnik _____	56
Literatura _____	58
Transkript zadataka za radne listiće _____	59
Radni listići _____	61

Uvod u udžbenički komplet

„Učimo crnogorski 2“ namijenjen je učenicima drugoga razreda u sredinama u kojima je albanski jezik maternji jezik. Nastava se i na ovome nivou, kao i u prvome razredu, zasniva na verbalnim aktivnostima, budući da je opismenjavanje na crnogorskom jeziku predviđeno u trećem razredu.

U skladu s Predmetnim programom cilj kompleta „Učimo crnogorski 2“ jeste osposobljavanje učenika/učenica¹ za usmenu komunikaciju na crnogorskome jeziku.

Komplet „Učimo crnogorski 2“ čine Udžbenik, Radna sveska, Priručnik za nastavnike, audio-CD i slikovne karte. Udžbenik i Radna sveska namijenjeni su učeničkome radu, dok su Priručnik, audio-CD i slikovne karte dostupni samo nastavniku/nastavnici.

Udžbenik

Udžbenik ima devet poglavlja, a ilustrovani sadržaji svakog poglavlja precizno su strukturirani i interpretirani na po četiri strane. Učenike kroz sva poglavlja i sve tematske oblasti vode isti junaci: Samir, Lara, Marko, Hana, Dado i Azra, kojima je predstavljena crnogorska multikulturalna sredina. Osmišljene situacije razvijaju opštu kulturu i podstiču intelektualnu aktivnost učenika.

Jasne i privlačne ilustracije u Udžbeniku, s CD-a prate pjesme, priče, neumjetnički tekstovi i dijalozi radi prezentovanja i uvježbavanja riječi i rečeničnih struktura crnogorskoga jezika. Prva strana poglavlja jeste uvod u temu o kojoj će se govoriti. Ilustracija na dvolisnici koja slijedi predstavlja glavnu interpretaciju teme. Horizontalno, na dnu dvolisnice, u posebnim poljima, dat je slikovni pojmovnik, koji obuhvata riječi koje treba usvojiti u tome poglavlju. Četvrta strana je strana za vježbanje i provjeru znanja usvojenog u vezi s datom temom.

Na kraju Udžbenika je igra za učenike, koja se igra u paru. Za tu igru potrebna im je kockica i po jedna figurica za svakoga učenika (na primjer, figura iz kompleta *Ne ljuti se, čovječe*; oštraljka, gumica i slično). Cilj igre je revizija kompletnoga rječnika. Učenici bacaju kockicu, pomjeraju figu-

ricu za onoliko polja koliko je kocka pokazala. Kad zaustave figuru na određenom polju, kažu što je na slici. Igra je prilagođena učenicima različitoga nivoa znanja, pa učenici mogu samo imenovati pojam, neki mogu reći i boju predmeta, navesti količinu predmeta, a mogu konstruisati i rečenice. Ako učenik/učenica ne zna što je na polju, preskače jedno bacanje.

Radna sveska

Radna sveska je crno-bijela. Budući da se na ovome uzrastu učenici ne opismenjavaju, Radna sveska koncipirana je kao skup slagalica, lavirinata, zadataka s bojenjem, crtanjem, povezivanjem, prepoznavanjem pojmova koji ne pripadaju nizu i drugih vježbi koje ne zahtijevaju vještine čitanja i pisanja. Kao i u Udžbeniku, poglavlja imaju četiri strane, pri čemu se strane koje se odnose na zadatke s rezanjem nalaze na kraju Radne sveske.

Za svako vježbanje u Radnoj svesci urađen je prvi primjer, što učenicima olakšava razumijevanje instrukcije i izradu ostatka vježbanja.

Kroz Radnu svesku, pored kognitivnih i motoričkih sposobnosti, učenici razvijaju jezičke vještine i bogate rječnik uz pitanja i zadatke date na CD-u i u Priručniku.

¹ U daljem tekstu *učenici*

Priručnik za nastavnike

Priručnik za nastavnike podstiče stvaralačku i aktivnu nastavu crnogorskoga jezika kao nematernjeg, pomaže nastavniku/nastavnici² da pronađe kreativan put do učenika i ojača sopstvene profesionalne kompetencije. U Opštim uputstvima objašnjena je primjena kompleta i data objašnjenja opštih metoda i postupaka u pristupu svim poglavljima. U svakome poglavlju izdvojeni su ciljevi koje treba ostvariti, dat je popis sredstava potrebnih za rad, kao i aktivnosti koje se predlažu za interpretaciju poglavlja. Predložene su raznovrsne igre i aktivnosti te mogućnosti njihova izvođenja, na koje se prepreke pritom može naići i o čemu u njihovu izvođenju treba naročito voditi računa.

Igre za uvježbavanje usvojenih riječi i rečenih konstrukcija date su na kraju svakoga poglavlja. Igre su različite težine i usmjerene su na različite ciljeve. Svaka igra bez obzira u kojem je poglavlju predložena, može se prilagoditi rječniku iz bilo kojeg drugog poglavlja. Na primjer, igru *Dado kaže* iz prvoga poglavlja učenici mogu igrati i u posljednjem poglavlju, pri čemu se umjesto „Dado kaže“ može govoriti „Veterinar kaže“ i, naravno, rječnik se prilagođava novoj tematici. Dakle, ako učenici pokažu veliko interesovanje za neku igru, nema razloga da se ona ne ponovi i uz neko drugo poglavlje koristeći druge riječi.

Nakon igara data su rješenja zadataka iz Radne sveske i Udžbenika (koji se ne tiču bojenja i crtanja).

Na kraju Priručnika nalaze se Radni listići za svako poglavlje i transkript pratećih audio zapisa.

Nastavnici imaju na kraju Priručnika i Rječnik. Ukoliko im bude potrebno da neku riječ prevedu na albanski da bi je deci približili ovaj rječnik će im mnogo koristiti.

Audio-CD

Audio zapis obezbjeđuje sav tekstualni materijal za aktivnosti, priče, pjesmice, brzalice, kao i uputstva učenicima u vezi s testovima za *Učimo crnogorski 2*. Preko CD-a učenici uče pravilan izgovor glasova i riječi, akcentovanje i intonaciju. Nezamjenljiv je za razvijanje vještina slušanja i pravilnoga govorenja.

Ako nastavnik nije u mogućnosti da koristi CD, transkribovani tekst u cjelosti se nalazi u Priručniku.

Slikovne karte

Slikovne karte predstavljaju ilustracije dijela ključnih riječi iz Udžbenika *Učimo crnogorski 2*. Vrlo su stimulativne za učenike i pomoću njih se na različite načine može uvježbavati i usvajati jezik. Nastavnicima se preporučuje da sami osmišljavaju i sami ili s učenicima prave dodatne slikovne karte, koje će im koristiti u raznim igrama i aktivnostima. U radu s učenicima drugoga razreda mogu se koristiti i slikovne karte iz kompleta za prvi razred.

Svaki je nastavnik najbolji kreator svojega časa. Jedinstveni put i univerzalni ključ za osmišljavanje časa ne postoje. Stoga ni Priručnik za nastavnike ne daje konačna rješenja i planove za pojedinačni čas. Priručnik je pomoćna knjiga koja daje uputstva za olakšavanje rada, a svaki nastavnik će sam procijeniti koliko će je koristiti.

Autori

² U daljem tekstu *nastavnik*

Opšta uputstva i preporuke

- Nastavnik na početku godine podseća učenike na izgovor i značenje riječi kao što su *udžbenik, radna sveska, školska sveska, slušaj, otvori, zatvori, zaokruži, pokaži, poveži* i svega onoga što će imati na piktogramima i što će svakodnevno upotrebljavati. Nastavnik pritom koristi predmete kao pokazivače, dok glagole uglavnom objašnjava gestovima, mimikom, pantomimom. Isti metod može primijeniti i pri učenju novih riječi.
- Za obnavljanje gradiva iz prethodnoga razreda ili nekoga od prethodnih poglavlja nastavnik može koristiti metod kviza, dijeleći učenike na manje grupe ili, u manjem odjeljenju, na parove i organizujući takmičenje koja će se grupa prije šetiti tačnoga značenja riječi koju nastavnik izgovori ili naziva predmeta ili radnje koju (ili čiju sliku) nastavnik pokaže.
- Igra je moćno sredstvo učenja kod učenika mlađega uzrasta. Stoga je u Priručniku dato mnogo igara, prilagođenih uzrastu učenika i tematskoj oblasti koja se obrađuje.
- U svakom odjeljenju ima uspješnih i manje uspješnih učenika. Stoga prilikom igara treba formirati grupe i od jednih i od drugih. U okviru grupe i manje uspješni učenici treba da dobiju zadatak, da rezultate ne izlažu samo uspješni učenici. Oformljene grupe treba mijenjati iz zadatka u zadatak.
- Svaku aktivnost (vježbu ili igru) nastavnik objašnjava tako što prvi primjer sam radi, ako je potrebno i po nekoliko puta.
- Preporučujemo da se CD koristi na ovaj način: svaku riječ učenici slušaju i ponavljaju po nekoliko puta. Kad učenici savladaju glavne riječi za određeno poglavlje, prelaze na rečenice, dijaloge ili tekst. Svaki tekst ili dio teksta prvo nastavnik pušta s CD-a dok učenici drže zatvorene udžbenike. Učenici potom otvaraju udžbenike i drugi put slušaju audio zapis u cjelini, prateći ilustracije. Treći put slušaju se samo zahtjevniji djelovi s CD-a (uglavnom po jedna rečenica) i tad svi horski uvježbavaju izgovaranje. To je, dakle, minimum. Nakon toga se tekst s CD-a može slušati i više puta, u zavisnosti od sposobnosti odjeljenja.
- Nakon svakoga poglavlja učenici rade radne listiće, koji se nalaze na kraju Priručnika. Nastavnik fotokopira radni listić za odgovarajuće poglavlje za svakoga učenika. Učenici sa CD-a slušaju uputstva za izradu zadataka. Svaki zadatak treba slušati po dva puta. Vrijeme predviđeno za izradu radnoga listića je od 15 do 20 minuta.
- Korisno je da učenici prave slikovni rječnik od riječi koje u nekom poglavlju uče. Rječnik mogu praviti u školskim sveskama, lijepeći sličice ili rezati slike i čuvati ih u nekoj koverti. Izrezane ilustracije mogu poslužiti za igranje memorije, skrivanja.

U Udžbeniku i Radnoj svesci korišćeni su piktogrami koji će učenicima omogućiti da prepoznaju uputstva za rad.



NACRTAJ



POKAŽI



OBOJ



ODGOVORI



SLUŠAJ



OZNAČI



IZREŽI



ZALIJEPI



ODGOVORI



POVEŽI



ZAOKRUŽI



PJEVAJ

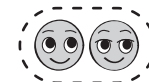

RAD U PARU

1. Na času crnogorskoga jezika

Ciljevi

Učenik/učenica treba da:

- upotrebljava lične i prisvojne zamjenice
- izgovara glasove koji nijesu isti kao u maternjem jeziku i podražava intonaciju onoga što čuje
- iskazuje pripadanje
- razumije i postavlja kratka pitanja i odgovara na njih
- pravilno upotrebljava prijedloge (*u, na, ispod, iznad, ispred, iza i pored*)
- učestvuje u igri uloga
- verbalno i neverbalno reaguje na zadatke i pitanja
- verbalno traži i daje informacije
- učestvuje u razgovoru po modelu.

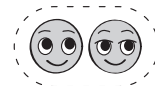

Sredstva potrebna za rad:

Udžbenik str. 5–8, Radna sveska str. 5–8, slikovne karte, makaze, kliker ili kamenčić, drvene bojice, flomasteri, ljepilo za papir, hamer papir.

Aktivnosti

Uputiti učenike na stranu 5 u Udžbeniku i s njima obnavljati imena glavnih junaka i sve što im je poznato iz prethodne školske godine (škola, boje, veličine, koliko čega ima i sve za što se pretpostavlja da su učenici usvojili, a potrebno je za datu temu).

Pustiti audio zapis 1 i pri tome u Udžbeniku pokazivati sve na naslovnoj strani.

CD 1

Završio se ljetnji raspust. Ponovo idemo u školu. U školi je mnogo đaka. U školi đaci uče i družu se. U školi je veselo.

Obnavljati s učenicima naučeno započinjući rečenicu, koju učenici treba da dovrše. Npr.:

U školi je mnogo...

Đevojčice iz Udžbenika zovu se Lara, Azra i...

Dječaci iz Udžbenika se zovu Marko, Dado i...

i slično. Težina rečenica zavisi od sposobnosti odjeljenja.

Učenici posmatraju stranu 5 u Radnoj svesci, a potom slušaju CD 7 i rješavaju zadatak:

Što je na slici?

– *Na slici su đaci ispred škole.*

Đe su đaci?

Koliko je đaka na slici?

Prebroj prozore na slici.

Navedi čega nema na slici.

Nacrtaj i oboj kao u Udžbeniku.

CD 7

Učenici posmatraju str. 6 i 7 Udžbenika, pričaju o junacima, o porodici, životinjama. Nastavnik koristi jednostavna pitanja:

Ko je ovo?

Koliko ima učenika?

Koja je ovo boja?

Ko su članovi porodice?

Koliko ima balona?

Je li pas domaća životinja? i sl.

Učenici slušaju CD 2:

Učiteljica: *Dobar dan, đeco! Šedite.*

Dobro došli u drugi razred.

Učiteljica: *Danas pravimo pano.*

Lara: *Što je pano?*

CD 2

Azra: *Pano stoji na zidu. Na pano lijepimo slike.*

Učiteljica: *Jeste, Azra.*

Učiteljica: *Zalijepite sliku drveta na pano. Ispred drveta zalijepite sliku psa.*

Dado: *Drvo je iza psa.*

Hana: *Pas je ispred drveta.*

Učiteljica: *Kućicu za psa zalijepite pored drveta.*

Marko: *Ja imam sliku porodice.*

Učiteljica: *Zalijepi sliku porodice ispod sata.*

Azra: *Učiteljice, ne mogu da nađem makaze.*

Samir: *Uzmi moje makaze. Na klupi su, pored plave pernice.*

Azra: *Hvala.*

Dado: *De ćemo staviti sliku školske torbe?*

Lara: *Stavi torbu ispod slike porodice.*

Hana: *To je torba ovoga dječaka.*

Lara: *Baloni iznad djevojčice su baš lijepi.*

Marko: *Najljepši je žuti balon.*

Nakon drugoga slušanja učenici pokazuju i govore što koji junak radi, đe se što lijepi ili nalazi.

Od učionice napraviti scenu sličnu onoj u Udžbeniku. Učenici izvode ono što su slušali na CD-u 2. Potom mijenjati grupe i svima pružiti šansu da igraju neku ulogu. Ako je odjeljenje brojnije i postoji mogućnost da učenicima ova aktivnost dosadi, mogu se mijenjati učenici između svake pauze na CD-u.

Skrenuti pažnju učenicima na izgovor glasa *š* (*šediš*) te na razliku u upotrebi *l* i *lj* (*lijepimo, najljepši*).

Radi uvježbavanja riječi, slijedi igra uloga na osnovu teksta 2, ali sad učenici koriste svoja prava imena. Ako je odjeljenje naprednije, učenici mogu mijenjati tekst, usklađivati ga s realnim stanjem u učionici, pri čemu bi im trebalo skrenuti pažnju na korišćenje prijedloga.

Posmatraju ilustracije na dnu dvolisnice, slušaju, ponavljaju i pokazuju odgovarajuću ilustraciju.

CD 3

djevojčica, dječak, drvo, kućica za psa, sat je iznad djevojčice, makaze su ispod pernice, sveska je u torbi, pernica je na klupi, kređa je pored sunđera, pas je ispred kućice, pas je iza kućice

Postaviti nekoliko pitanja s negativnim odgovorom za svaku ilustraciju pojedinačno i na kraju pitanje koje traži pozitivan odgovor. Npr.:

Je li pas ispod kućice?

Je li pernica u klupi?

Jesu li makaze na pernici? itd.

Postavljati što više takvih pitanja da bi učenici bolje uvježbali prijedloge kojima se inače teško ovladava.

Učenici ponovo posmatraju glavnu ilustraciju u Udžbeniku, slušaju CD 4 i pokazuju što čuju.

Đaci su u učionici.

Pano je na zidu.

Učiteljica je ispred table.

Pas je ispred kućice.

CD 4

Učenici slušaju CD 5 i ponavljaju odslušano.

Đaci su u učionici.

Pano je na zidu.

Učiteljica je ispred table.

Pas je ispred kućice.

CD 5

Evo nekoliko aktivnosti putem kojih se mogu uočavati prostorni odnosi među predmetima. Sprovođenje svih navedenih aktivnosti može izazvati dosadu kod učenika, stoga birati aktivnost od odjeljenja do odjeljenja i u zavisnosti od cilja koji se želi postići. Aktivnosti su gradirane prema cilju koji se njima ostvaruje, od jednostavnoga razumijevanja značenja prijedloga, preko korišćenja prijedloga u rečenici, do verbalnoga traženja i davanja informacija u vezi s prostornim odnosima. Takođe, u nekim slučajevima upravljati aktivnošću, a u drugima dozvoliti učenicima da rade samostalno ili u paru, ali bez direktnoga upliva.

1. Pomoću olovke (ili nekoga drugoga predmeta iz školskoga pribora), koju treba postaviti *ispod*, *iznad*, *ispred* i *iza* svoje šake, uvježbavati s učenicima đe se olovka nalazi. Može se koristiti riječ *šaka* iako još nijesu učili djelove tijela, ali treba insistirati na prijedlozima, a ne na oblicima riječi *šaka*. Učenici imitiraju pokrete nastavnika i tako još više uvježbavaju prijedloge. Ovo raditi zajedno, a potom izvoditi jednog po jednog učenika /učenicu koji to individualno rade.

Poslije usvajanja prijedloga *ispod*, *iznad*, *ispred* i *iza*, vježbaju isto za prijedloge *u*, *na* i *pred*.

2. Učenici rade isto što je nastavnik prethodno radio, pri čemu koriste druge predmete, stavljajući ih u različite međusobne odnose, dok izgovaraju rečenice koje odgovaraju tim odnosima.

3. Odjeljenje treba podijeliti u četiri grupe. Prije časa pripremiti nekoliko crteža na kojima su dva predmeta postavljena u određeni međusobni odnos, npr. olovka na knjizi. Ne pokazujući učenicima crtež, govoriti im o kojim se predmetima radi. Svaka grupa ima šansu da pogodi kakav je odnos između olovke i knjige (u, na, ispod, ispred, iza...). Kad neko pogodi, pokazati crtež učenicima. Nakon nekoliko takvih vježbi, učenici mogu preuzeti nastavnikovu ulogu, tako što će grupa koja pogodi odnos koji je nastavnik zamislio dobiti šansu da sama osmisli predmete i njihov odnos te da traži od ostalih grupa da pogode koji je to odnos. Npr.: Grupa 1: *Je li olovka ispod knjige?* Ako je odgovor negativan, odgovara se: *Ne, nije.* (Od učenika bi trebalo zahtijevati i puni odgovor: *Ne. Olovka nije ispod knjige.*)

4. Staviti stolicu ispred table, pored klupe; staviti svesku na klupu; bojicu ispod sveske; pernicu iza stolice itd. Postavljajući stvari i pribor iz učionice u različite odnose, zajedno s učenicima opisivati će se tačno što nalazi, a kasnije izgovarati niz i tačnih i pogrešnih rečenica. Npr. stavlja stolicu pored klupe, a izgovara: *Stolica je na klupi.* Učenici odgovaraju TAČNO, ako izgovorena rečenica odgovara stvarnome odnosu predmeta, ili NETAČNO, ako rečenica ne opisuje stvaran odnos predmeta, pri čemu od njih tražite da izgovore pravilan oblik. Kasnije može učenik/učenica izgovarati rečenice, a ostali odgovarati.

5. Može se napraviti situacija slična prethodnima i zahtijevati od učenika da postave pitanja, poput: „*De je...*“ i „*Je li...*“, i odgovore na njih.

6. Rad u paru. Učenici u parovima crtaju po pet ilustracija koje su vezane za prijedloge (de predmete stavljaju u određeni odnos). Prvo jedan član para govori drugome što da crta, a potom mijenjaju uloge. Na kraju to prezentuju pred cijelim odjeljenjem.

7. Druga je varijanta da učenici zasebno u sveskama crtaju po tri ilustracije po svojoj želji, a potom jedni druge ispituju o tome što su nacrtali. Pri tome treba što više da koriste prijedloge. Ovu aktivnost raditi ako se učenici žele podsticati i na postavljanje pitanja, a ne samo na korišćenje prijedloga.

Učenici posmatraju ilustracije na šestoj strani Radne sveske, slušaju minimum dva puta s CD-a 8.

Obilježavaju pravu ilustraciju. Potom pustiti sa CD-a uputstvo kako što na slikama da oboje. Boji se samo slika koju je učenik/učenica u prethodnoj aktivnosti označio.

Lara je pored Samira.
Olovka je u svesci.
Pernica je na klupi.
Azra je ispred table.

CD 8

Olovka je crvena. Sveska je plava.
Klupa je žuta. Pernica je narandžasta.
Tabla je zelena.

U Radnoj svesci na 7. strani posmatraju ilustracije i, slušajući uputstva s CD-a 9, docrtavaju što nedostaje.

Nakon toga učenici odgovaraju na pitanja s istoga audio zapisa.

Nacrtaj knjigu na klupi.
Nacrtaj drvo pored đevojčice.
Nacrtaj stolicu ispod sata.
Nacrtaj tablu iznad torbe.

CD 9

De je klupa?
– *Klupa je ispod knjige.*
Je li đevojčica iza drveta?
De je sat?
Je li torba ispod table?

U Udžbeniku na osmoj strani posmatraju šest ilustracija i razgovaraju o njima. Tražiti od učenika da prepoznaju predmete na ilustracijama, ne govoreći ništa o njihovu međusobnom odnosu. Učenici zatim slušaju CD 6 i odgovaraju na pitanja sa *Da, jeste/jesu* i *Ne, nije/nijesu*. Ako je odgovor na postavljeno pitanje negativan, kao u prvome primjeru, mogu se postavljati dodatna pitanja dok se ne dobije pozitivan odgovor.

CD 6

Jesu li bojice na knjizi?
 – *Ne, bojice nijesu na knjizi.*
 Je li knjiga na stolici?
 – *Da, knjiga je na stolici.*
 Āe su bojice?
 – *Bojice su na stolici.*
 Što je pored bojica?
 – *Pored bojica je knjiga.*

Ilustracija 1

Je li sveska u knjizi?
 Je li torba na svesci?
 Āe se nalazi knjiga?
 Āe je sveska?

Ilustracija 2

Je li olovka ispod knjige?
 Je li stolica iznad olovke?
 Āe je knjiga?
 Što je ispod stolice?

Ilustracija 3

Je li sat iza panoa?
 Je li pano ispod table?
 Što stoji pored table?
 Āe se nalazi sat?

Ilustracija 4

Je li Marko iza vrata?
 Je li Azra pored Marka?
 Āe su Marko i Azra?
 Ko je pored vrata?

Ilustracija 5

Je li cvijet ispod pernice?
 Je li pernica iznad cvijeta?
 Āe je cvijet?
 Što je ispred pernice?

Ilustracija 6

U Radnoj svesci na 8. strani posmatraju ilustracije, režu djelove s kraja Radne sveske i lijepe ih prema uputstvima s CD-a, a potom odgovaraju na pitanja.

Pas je iza drveta.
 Torba je pored klupe.
 Sveska je na stolici.
 Sat je iznad panoa.

Āe je drvo?
 Je li klupa iznad torbe?
 Je li sveska u stolici?
 Āe je pano?

CD 10

S učenicima praviti poster za učionicu. Podijeliti odjeljenje u dvije grupe i zadati im da u sveske crtaju, boje i režu ilustracije koje predstavljaju pomenuti rječnik (sat, knjigu, olovku, cvijet, pernicu, klupu, stolicu, torbu, prozor, vrata...). Kad izrežu, lijepe ga na hamer papir ili list bloka 5 onako kako su upućeni koristeći prijedloge (ispod, iznad, pored, na, iza...). Poster na kraju treba zalijepiti na zid učionice i koristiti ga cijele godine za uvježbavanje i rječnika i prijedloga.

DADO KAŽE

Igra se izvodi s cijelim odjeljenjem, bez obzira na brojnost. Kazati, na primjer: „Dado kaže – pernica je pored knjige.“, „Dado kaže – polica je u učionici.“, „Dado kaže – cvijet je na knjizi.“, „Dado kaže – olovka je ispred knjige...“ i tad učenici treba da ponove dio rečenice koji slijedi iza „Dado kaže“ (dakle, izgovaraju samo: „Pernica je pored knjige“, „Polica je u učionici.“, „Cvijet je na knjizi.“, „Olovka je ispred knjige.“ i sl., ne govore: „Dado kaže“). Ko ne ponovi – ispada iz igre. Ko izgovori: „Dado kaže“, takođe ispada iz igre. Ponekad ipak, izgovoriti rečenicu bez uvođa: „Dado kaže“ (umjesto „Dado kaže – kreda je na stolici“, kaže samo: „Kreda je na stolici“) i tada učenici ne smiju ponoviti izgovoreno. Ko tad ponovi rečenicu – ispada.

Cijelo odjeljenje učestvuje u igri, u kojoj je neophodno da se što brže, ali vrlo razgovjetno, izgovaraju rečenice i vrlo često upotrebljava uvod „Dado kaže“. Dakle, prije časa treba osmisliti što više rečenica u kojima će se upotrebljavati usvojeni rječnik (koji se tiče školskoga pribora i predmeta iz učionice) i kojima će se učiti prostorni odnosi među predmetima.

GLUVI TELEFONI S PRIJEDLOZIMA

Ovu je igru najbolje igrati u grupama od 8 do 10 učenika. Na taj način se igra održava zanimljivom i učenici zadržavaju koncentraciju i interesovanje. Učenici stoje u redu. Prvome učeniku, u nizu šapnuti rečenicu (npr. „Olovka je pored sveske.“). Učenik/učenica to šapuće sljedećem i tako redom do posljednjega, koji treba da izgovori što je čuo, da nađe predmete pomenute u rečenici koju je čuo i postavi ih u odgovarajući položaj (treba voditi računa da se upotrijebe predmeti koji se nalaze u učionici i kojima učenik/učenica može baratati). Ako je rečenica tačna i ako se oseti da im je igra jednostavna, može se otežati tako što će im se šaputati po nekoliko rečenica odjednom. Npr.: „Pano je na zidu, stolica je ispred panoa (a sveska na stolici)“.

U ovoj igri treba voditi računa da se redosljed učenika u nizu mijenja, naročito da ne budu uvijek isti prvi (onaj kojemu se govori rečenica – jer će je najtačnije čuti i prenijeti) i posljednji učenik/učenica (onaj koji mora rečenicu izgovoriti, ali i razumjeti njeno značenje).

SKRIVALICA

Učenike podijeliti na parove. Jednom članu svakoga para dati po kamenčić ili kliker ili zrno pasulja ili kakav sličan mali predmet. Drugi član para treba da zatvori oči dok prvi učenik sakrije predmet. Učenik/učenica koji je žmurio treba da nađe sakriveni predmet. Može da traži i kad nađe predmet da kaže: „To je u torbi/ispod klupe/iza zavjese/

na stolici..." Ili, što je preporučljivije, da postavlja pitanja: „Je li to u džepu/u torbi/ ispod klupe...?“ Ako je odjeljenje manje, mogu se sakriti kamenčići po učionici prije časa. Potom svi đaci traže kamenčiće i na kraju izvijeste: „Jedan je ispod klupe... jedan je pored vrata... jedan je na tabli..." (Može se sakriti i više kamenčića na jednome mjestu – do 10, pa da učenici uvježbavaju i brojeve – tri kamena su..., pet je... itd.)

TOPLO-HLADNO

Igra je slična prethodnoj, s tim što sad učenici koji traže postavljaju pitanja: „Je li to ispod klupe?“, a učenici koji su sakrili predmet odgovaraju: „Hladno!“ ako je onaj što traži daleko od sakrivenoga predmeta, „Toplo!“ ako je blizu pomenutoga predmeta, i „Vruće“ kad se zaista primaknu traženome predmetu.

RJEŠENJA ZADATAKA

UDŽBENIK, STR. 8:

Ilustracija 2

1. Ne, sveska nije u knjizi.
2. Ne, torba nije na svesci.
3. Knjiga je ispod sveske.
4. Sveska je na knjizi.

Ilustracija 3

1. Ne, olovka nije ispod knjige.
2. Da, stolica je iznad olovke.
3. Knjiga je ispod stolice.
4. Ispod stolice su knjiga i olovka.

Ilustracija 4

1. Ne, sat nije iza panoa.
2. Ne, pano nije ispod table.
3. Pano je pored table.
4. Sat je iznad panoa.

Ilustracija 5

1. Ne, Marko nije iza vrata.
2. Ne, Azra nije pored Marka.
3. Marko i Azra su pored vrata.
4. Marko i Azra su pored vrata.

Ilustracija 6

1. Ne, cvijet nije ispod pernice.
2. Ne, pernica nije iznad cvijeta.
3. Cvijet je na klupi.
4. Cvijet je ispred pernice.

RADNA SVESKA, STR. 6:

- 2 – druga ilustracija
- 3 – prva ilustracija
- 4 – prva ilustracija

2. U knjižari

Ciljevi

Učenik/učenica treba da:

- proširuje rječnik u vezi sa školskim priborom koji je savladao/savladala u prvome razredu
- razumije i postavlja kratka pitanja i odgovara na njih
- pravilno opisuje predmete po boji, veličini i debljini
- učestvuje u igri uloga
- prepoznaje ljubičastu, braon, rozu i sivu boju
- verbalno i neverbalno reaguje na zadatke
- upotrebljava izraze lijepoga ophođenja i persiranja
- pronalazi traženu informaciju u tekstu koji sluša
- verbalno traži i daje informacije
- imenuje bića i predmete u skladu s tematskim okvirom.

Sredstva potrebna za rad:

Udžbenik str. 9–12, Radna sveska str. 9–12, slikovne karte, makaze, drvene bojice, flomasteri, ljepilo za papir.

Aktivnosti

Uputiti učenike na ilustraciju na 9. strani Udžbenika. Pokazujući ilustracije, tražiti od učenika da imenuju predmete. Obnavljanje rječnika proširivati postavljanjem pitanja, pokazivanjem predmeta u učionici ili slikovnih karata.

Potom učenici slušaju audio-zapis sa CD-a 11.

Marko: *Šutra imamo čas Likovne kulture. Treba mi pribor za likovno. Kupiću ga u knjižari pored škole. U knjižaru uvijek idem s mamom ili s tatom. Kupujemo olovke, gumice, sveske, knjige i druge stvari za školu.*

Ukazivati potom na oblike jednine i množine. Učenici govore koliko čega ima u učionici, kako se svaki oblik kaže u jednini, a kako u množini. Bez detaljnije gramatičke razrade i pomena gramatičkih termina, kroz primjere (zasnovane na predmetima u učionici) skretati pažnju na to kako se imenice koriste uz broj *jedan*, uz brojeve 2–4 i uz veće količine te na kongruenciju broja i imenice u rodu. Treba ukazivati na promjene oblika riječi kroz primjere (*tri stolice, pet stolica* i sl.), ne govoriti o gramatičkim kategorijama.

U Radnoj svesci učenici posmatraju stranu 9 i slušaju zadatak sa CD-a 17: *Oboj sliku prema uputstvima druga ili drugarice*. Podijeliti odjeljenje u parove. Jedan član para gleda sliku u Udžbeniku, a drugi u Radnoj svesci. Učenik koji gleda sliku u Radnoj svesci pita učenika koji gleda sliku u Udžbeniku: „Koje je boje knjiga?“, „Koje je boje sveska?“, „Koje su boje bojice?“, „Koje je boje polica?“... Drugi učenik/učenica odgovara: „Knjiga je...“, „Sveska je...“, „Bojice su...“, „Polica je...“. Učenik/učenica koji ima neobojenu sliku ne treba odmah da je oboji cijelu, već je dovoljno da obilježi pravom bojom dio na slici za koji je postavio pitanje. Potom učenici mijenjaju uloge. Kad obilježe bojom svaki dio slike u obje radne sveske, svaki učenik/učenica boji sliku u svojoj Radnoj svesci. Od učenika treba tražiti da oboje samo predmete čija imena znaju. Ostale treba ostaviti neobojene, pa se po završetku rada na poglavlju vratiti na dovršavanje ovoga zadatka (kao još jedan vid provjere naučenoga u poglavlju).

U Udžbeniku na str. 10 i 11 s učenicima analizirati glavnu ilustraciju. Pitati ih ko je na slici, s kim je Marko, što je na policama i sl. Potom slušati audio-zapis CD 12, skrećući pažnju učenicima na ilustracije istaknute u posebnim okvirima s desne strane. Svaka izdvojena ilustracija odgovara pojedinačnoj situaciji iz razgovora.

CD 12

Marko: *Dobar dan.*
 Markova mama: *Dobar dan.*
 Prodavac: *Dobar dan. Izvolite.*
 Marko: *Imate li bojice?*
 Prodavac: *Imamo vodene bojice i drvene bojice.*
 Marko: *Dajte mi vodene bojice, molim Vas.*
 Prodavac: *Izvoli.*
 Marko: *Hvala.*

Marko: *Molim Vas, jednu debelu i jednu tanku četkicu.*
 Prodavac: *Izvoli.*
 Marko: *Hvala.*

Marko: *Mama, kupi mi i blok za crtanje.*
 Prodavac: *U bloku ima 10 listova papira. Koliko blokova želiš?*
 Marko: *Deset papira? Onda mi je dovoljan jedan.*
 Prodavac: *Izvoli.*
 Marko: *Hvala.*

Marko: *Trebaju mi flomasteri: braon, rozi, sivi, ljubičasti i crni.*
 Prodavac: *Izvoli pet flomastera.*

Marko: *I još lenjir...*
 Prodavac: *Mali ili veliki?*
 Marko: *Mali lenjir. Da može stati u pernicu.*
 Prodavac: *Izvoli.*
 Marko: *Hvala.*

Marko: *Koliko to košta?*
 Prodavac: *Vodene bojice, dvije četkice, blok, pet flomastera i jedan mali lenjir. To košta 9 eura.*
 Mama: *Izvolite i hvala Vam.*
 Marko: *Hvala.*
 Prodavac: *Hvala vama. Dođite nam opet. Doviđenja.*
 Marko: *Doviđenja.*
 Markova mama: *Doviđenja.*

U parovima igraju igru uloga u knjižari tako što je jedan učenik/učenica prodavac, a drugi kupac. Mogu izvoditi slično kao s prethodnih audio zapisa. Preporučuje se da jedan par izgovara samo jedan dijaloški segment, da učenicima koji izvode ne bi bilo previše naporno i da učenicima koji gledaju ne bi brzo postalo dosadno, tj. da se ne bi isključili iz slušanja i učestvovanja u nastavi.

Učenici mogu uvježbavati i pitanje: „Koliko ovo košta?“ jer su već savladali brojeve do 10. U parovima jedan učenik/učenica pita, a drugi odgovara.

Na dnu stranica 10 i 11 u Udžbeniku posmatraju ilustracije dok slušaju i ponavljaju osnovne pojmove:

drvene bojice, vodene bojice, četkica, flomaster, blok, list papira, lenjir, ljubičasta, braon, roza, siva, debela gumica, tanka gumica

CD 13

Učenici na centralnoj ilustraciji pokazuju što čuju sa CD-a 14.

Marko je u knjižari.
 Marko kupuje pribor za Likovnu kulturu. Za slikanje mu trebaju bojice, flomasteri, papir, četkica.
 Marko kupuje vodene bojice.
 Marku treba tanka četkica i debela četkica.
 U bloku ima deset listova.
 Marko traži pet flomastera.
 Marku treba mali lenjir.

CD 14

Uočavaju djelove iz glavnoga dijaloga tako što slušaju razgovor sa CD-a 15 i ponavljaju taj dijalog u parovima:

Đe je Marko?
 – *Marko je u knjižari.*
 Što radi Marko?
 – *Marko kupuje pribor za likovno.*
 Što mu treba za slikanje?
 – *Bojice, flomasteri, papir, četkica.*
 Kakve bojice kupuje Marko?
 – *Marko kupuje vodene bojice.*
 Kakva četkica treba Marku?
 – *Marku treba tanka četkica i debela četkica.*
 Koliko listova papira ima u bloku?
 – *U bloku ima deset listova.*
 Koliko flomastera traži Marko?
 – *Marko traži pet flomastera.*
 Kakav lenjir treba Marku?
 – *Marku treba mali lenjir.*

CD 15

Ako je odjeljenje naprednije, može se pustiti samo pitanje iz dijaloga sa CD-a i tražiti da učenici sami odgovore na njega, a potom odgovor s CD-a pustiti samo kao potvrdu ili provjeru ispravnosti učenikova odgovora.

Stavljati jednu pored druge nekoliko slikovne karte. Učenici se javljaju da naprave rečenicu od tih slikovnih karata i treba ih prozivati po želji. Mogu praviti i upitne i izjavne rečenice. („Marko ima šest zelenih flomastera.“ „Ima li Marko šest zelenih flomastera?“) Takođe, može se i izdvojiti više slikovnih karata, a učenici izlaze i slažu one od kojih žele napraviti rečenice.

Izvesti učenika/učenicu ispred table, staviti mu povez preko očiju i dati predmet čije mu je ime poznato. Učenik/učenica treba da postavlja „da – ne“ pitanja („Je li ovo crveno?“, „Je li ovo bijelo?“, „Je li ovo zeleno?“, „Je li veliko?“, „Je li debelo?“) i na kraju, kad dobije odgovore, treba cijelom rečenicom da odgovori što je to što drži. Npr.; „Ovo je mali, tanki, bijeli lenjir“.

U Radnoj svesci na str. 10 i 11 posmatraju grupe ilustracija. Zatim slušaju uputstva s CD-a i u skladu s instrukcijama boje odgovarajuće ilustracije.

CD 18

Samir ima dvije bojice. Samirove bojice su ljubičaste.

Azra je kupila vodene bojice i debelu četkicu. Azrina četkica je braon.

Hana drži list papira. Hanin papir je zelen.

Dado je dobio veliki lenjir i olovku. Dadov lenjir je narandžast.

Marko ima tanku svesku. Markova sveska je siva.

Lara nosi malu debelu perniju. Larina pernija je roza.

Samir i Hana otvaraju velika vrata. Vrata su žuta.

Dado i Lara slikaju cvijet ispod prozora. Njihov cvijet je crven.

Osim prepoznavanja i bojenja prave ilustracije, od učenika treba tražiti i da opišu što se nalazi na ostalim ilustracijama u svakom pojedinačnom nizu.

U Udžbeniku na str. 12 posmatraju jednu po jednu ilustraciju i odgovaraju na pitanja koja čuju s CD-a. Uz pitanja sa CD-a po potrebi osmišljavati dodatna pitanja. Odgovori na pita-

nja vezana za prvu ilustraciju na strani nalaze se na CD-u, što pomaže učenicima da odgovore na naredna.

Pogledaj Azru.

Koje je boje njena knjiga?

– Azrina knjiga je plava.

Je li Azrina knjiga debela?

– Nije. Azrina knjiga je tanka.

Pogledaj Dada. Koje je boje njegova knjiga?

– Dadova knjiga je narandžasta.

Je li Dadova knjiga debela?

– Jeste, Dadova knjiga je debela.

CD 16

Koje je boje Samirova olovka?

Koje je boje Hanina olovka?

Je li Hanina olovka velika?

Je li Samirova olovka velika?

Koliko bojica ima Marko?

Ima li Marko drvene ili vodene bojice?

Što drži Lara?

Koliko flomastera drži Lara?

Ko je na slici?

Đe sedi Azra?

Što je na klupi?

Koje je boje pernija?

U Radnoj svesci na str. 12 u četiri rama učenici crtaju i boje ono što čuju sa CD-a 19.

Nacrtaj školsku torbu. Oboj je zeleno.

Nacrtaj lenjir i olovku. Lenjir je bijel, olovka narandžasta.

Nacrtaj šest flomastera u pernici. Pernica je žuta.

Nacrtaj veliku rozu gumicu i sivu oštraljku.

CD 19

PRIJEDLOG IGARA

PITANJE – REČENICA

Učenike prvo treba podijeliti na grupe. Potom im pokazati slikovnu kartu ili predmet (tako da ih sve grupe jasno vide) i kazati „Pitanje“ ili „Rečenica“. Učenici moraju što prije smisliti pitanje ili izjavnu rečenicu (zavisno od toga što se traži od njih). Ako su izgovorena rečenica ili pitanje ispravni, ta grupa dobija poen. Ako nije ispravna, druge grupe govore redom kojim su se javile. Naravno, grupi koja pogriješi mora se objasniti u čemu je greška.

ZAPAMTI SVE

Odjeljenje podijeliti na grupe od 6 do 8 učenika. U okviru grupa daci sede u krugu. U centar svake grupe postaviti slikovne karte sa slikama školskoga pribora ili sam školski pribor: onoliko slika ili predmeta koliko ima učenika u grupi (ili 2-3 predmeta više). Odredi se jedan učenik/učenica koji će pratiti i pamtiti što se dešava u igri. Svaki učenik/učenica potom bira po jedan predmet (ili slikovnu kartu), ali tako da izgovori ime predmeta, a ne dotakne ga. Kad svi odaberu po jedan predmet, učenik/učenica koji je izabran da prati igru ima zadatak da svakome đaku da odgovarajući predmet ili slikovnu kartu. Ako se pokaže da učenici mogu pamtiti i više, može se povećati broj učenika u grupi.

MOJE BOJE

List papira učenici podijele na četiri dijela, nacrtaju i oboje četiri kruga s četiri boje po izboru (od 9 boja čije nazive znaju). Izvlačiti iz vrećice jednu po jednu slikovnu kartu s bojama, tako da se ne vide. Učenici koji su nacrtali prvu izvučenu boju, izgovaraju je i prikažu taj kružić. Tako se izvlačenje slikovnih kartica nastavlja dok se ne dobije jedan ili više učenika koji su prekrížili sve boje. Ko prvi prekríži sve četiri boje sa svojega listića, uzvikuje: „Boje“ i pobjeđuje u igri.

IGRA MEMORIJE

Igra se s 10–15 slikovnih karata. Postaviti na katedru 10 slikovnih karata i izvesti tri učenika kojima se odredi 1 minut da zapamte koje su slikovne karte na stolu. Potom izlaze iz učionice (ili okreću leđa slikovnim kartama) dok se jedna slikovna karta sakriva, a redosljed ostalih izloženih slikovnih karata mijenja u odnosu na početnu postavku. Zatim se učenici vraćaju u učionicu i pokušavaju da prepoznaju koja slikovna karta nedostaje. Ko tačno opiše skrivenu slikovnu kartu, dobija poen. (Broj izloženih karata usklađuje se sa sposobnostima učenika koji izlaze. Ukoliko im je 10 ili 15 slikovnih karata previše, smanjiti broj. Ako je moguće povećati njihov broj, to i uraditi.)

RJEŠENJA ZADATAKA

UDŽBENIK, STR. 12:

Ilustracija 2

1. Azrina knjiga je plava.
2. Nije. Azrina knjiga je tanka.
3. Dadova knjiga je narandžasta.
4. Dadova knjiga je debela.

Ilustracija 3

1. Samirova olovka je siva.
2. Hanina olovka je roza.
3. Nije. Hanina olovka je mala.
4. Samirova olovka je velika.

Ilustracija 4

1. Marko ima 5 bojica.
2. Marko ima drvene bojice.
3. Lara ima flomastere.
4. Lara ima 7 flomastera.

Ilustracija 5

1. Na slici je Azra.
2. Azra sedi u klupi.
3. Na klupi je pernica.
4. Pernica je plava (plave boje).

RADNA SVESKA, STR. 10 i 11:

- 1 – Prva ilustracija. Bojice su ljubičaste.
- 2 – Druga ilustracija. Četkica je braon.
- 3 – Druga ilustracija. Papir je zelen.
- 4 – Treća ilustracija. Lenjir je narandžast.
- 5 – Prva ilustracija. Sveska je siva.
- 6 – Druga ilustracija. Pernica je roza.
- 7 – Prva ilustracija. Vrata su žuta.
- 8 – Druga ilustracija. Cvijet je crven.

3. Moja omiljena hrana

Ciljevi

Učenik/učenica treba da:

- prepozna i imenuje rječnik u vezi s hranom
- prepozna zdravu hranu i hranu koju voli i koju ne voli
- razumije i postavlja kratka pitanja i odgovara na njih
- učestvuje u igri uloga
- recituje i pjeva pjesmu
- verbalno i neverbalno reaguje na zadatke
- upotrebljava izraze lijepoga ophođenja i persiranja
- pronalazi traženu informaciju u tekstu koji sluša
- imenuje pojmove u skladu s tematskim okvirom.

Sredstva potrebna za rad:

Udžbenik str. 13–16, Radna sveska str. 13–16, slikovne karte, makaze, drvene bojice, flomasteri, ljepilo za papir, hamer.

Aktivnosti

Uputiti učenike da posmatraju uvodnu ilustraciju, str. 13, u Udžbeniku i opisuju je: ko je na slici, đe su učenici, koje je što boje itd. Potom slušaju CD 20.

CD 20

Završio se drugi čas. Počinje veliki odmor. Đeca izlaze iz učionice. Idu u školsko dvorište.

Marko: *Baš sam gladan. Mama mi je spremila kiflu.*

Hana: *Ja volim voće. Imam veliku jabuku.*

Na ilustraciji pokazivati nepoznate riječi i veliku pažnju posvetiti njihovom pravilnom izgovoru. U Radnoj svesci učenici posmatraju str. 13, slušaju CD 26 i odgovaraju na pitanja:

CD 26

Ko je na slici? – *Na slici su Marko i Hana. Đe su Marko i Hana?*

Što drže Hana i Marko?

U čemu Hana nosi jabuku?

Što nedostaje na slici?

Nacrtaj i oboj kao u Udžbeniku.

Učenici saopštavaju što je na ilustraciji izostavljeno u odnosu na Udžbenik i koje je boje. Potom to crtaju i boje.

U Udžbeniku posmatraju 14. i 15. stranu, analiziraju đe su učenici, što rade, koje je što boje i sl., a potom slušaju CD 21.

CD 21

Hana: *Samire, sedi s nama da jedemo.*

Samir: *Nijesam gladan. Žedan sam.*

Pijem sok.

Dado: *Uzmi narandžu.*

Samir: *Hvala, ne mogu.*

Dado: *Voće je zdravo.*

Hana: *Ja volim jabuke, kruške i grožđe.*

Azra: *I ja jedem mnogo voća. Volim narandže i banane.*

Marko: *Samire, hoćeš li kiflu s džemom?*

Samir: *Od čega je džem?*

Marko: *Džem je od šljiva. Moja mama ga je spremila. Đed nam je donio šljive.*

Samir: *Ne mogu, hvala.*

Samir: *Moja baba pravi najbolju slanu pitu. Pitu od krompira!*

Lara: *Ja jedem pitu od sira.*
Marko: *Ja volim povrće. Povrće je zdravo.*
Samir: *I ja. Volim krastavac, kupus i mrkvu.*
Azra: *Ja volim slatke pite.*
Volim pitu od jabuka.
Lara: *Idem da bacim papir u korpu.*

Učenicima skrenuti pažnju na bacanje smeća u korpu i očuvanje prirode.

U grupama po šestoro izvode djelove odslušanoga audio zapisa. Treba dati šansu svim učenicima. Grupe učenika se smjenjuju, prema odjeljcima u tekstu.

Od učenika se mogu tražiti informacije iz audio zapisa koji su slušali, npr.: „Ko pije sok?“, „Jesu li jabuke zdrave?“, „Koliko jabuka ima Hana?“, „Da li Samir voli voće?“, „Koje voće voli Dado?“, „Je li povrće zdravo?“, „De bacamo smeće?“ itd.

Posmatraju pojmovnik sa 14. i 15. strane i ponavljaju tekst sa CD-a 22.

CD 22

sok, kifla, pita, sir, džem, banana, narandža, jabuka, kruška, šljiva, grožđe, kupus, mrkva, krompir, krastavac

Preko slikovnih karata uvježbavaju novi pojmovnik. Pokazivati, na primjer, slikovnu kartu „povrće“ i pitati: „Je li ovo voće?“

Učenicima postavljati pitanja u vezi s njihovim afinitetima: jedu li voće, jedu li povrće, što najviše vole da jedu, što donose u školu za užinu, što ne vole da jedu i sl. Ukazivati učenicima na činjenicu da voće i povrće spadaju u zdravu hranu i da ih treba često jesti.

Učenici slušaju i ponavljaju tekst sa CD-a 23. Pokazuju na ilustraciji pojmove i riječi koje ponavljaju.

CD 23

Samir pije sok.
Hana jede jabuku.
Dado voli voće: jabuke, kruške, narandže, banane, grožđe, šljive...
Kupus je povrće.
Mrkva je narandžasta.
Povrće je krompir, mrkva, krastavac.
Pita s jabukama je slatka.
Pita sa sirom je slana.

Učenicima ukazivati na razliku u značenju u glagolima jesti i piti, te pridjevima gladan i žedan. To se može postići izgovaranjem netačnih rečenica, tako da učenici sami otkriju u čemu je greška (npr.: „Žedan sam. Uzeću kiflu.“), ili postavljanjem pitanja (poput: „Što ću uzeti kad sam gladan?“, „Kad sam žedan, hoću li jesti ili piti?“, „Ako nijesam jeo, hoću li biti žedan ili gladan?“) i sl.

Slušaju pitanja sa CD-a 24 i odgovaraju na njih. Prvi primjer je urađen.

Što radi Samir?

– *Samir pije sok.*

Što jede Hana?

Koje voće voliš?

Koje je boje mrkva?

Koje povrće voliš?

Je li pita s jabukama slana?

CD 24

Mogu se osmisлити i dodatna pitanja, u zavisnosti od karakteristika i zainteresovanosti odjeljenja.

U Radnoj svesci na 14. strani učenici posmatraju ilustracije, slušaju i povezuju. Na kraju mogu i da oboje. Prvi primjer je urađen.

Nakon povezivanja odgovaraju na pitanja vezana za te ilustracije. Pitanja se mogu puštati sa CD-a, a moguće ih je osmisлити u toku časa:

Marko je pojeo mrkvu.

Samir jede kiflu.

Hana ima četiri krastavca.

Dado ne voli kupus.

Lara voli džem.

Azra je u školu ponijela sok.

CD 27

Ko voli džem?

Što je pojeo Marko?

Koliko je dece na slici?

Što je Azra ponijela u školu?

Ko jede kiflu?

Što ne voli Dado?

Koliko krastavaca ima Hana?

U Udžbeniku na 16. strani posmatraju ilustraciju za pjesmu, opisuju ilustrovanu situaciju, prepoznajući voće. Potom slušaju pjesmu sa CD-a 25.

CD 25

Kruška, jabuka, šljiva,
veli mala Iva,
to je voće slatko,
jeo bi ga svako.

Kruška, jabuka, grožđe,
kada jesen dođe
toga voća ima
na veselje svima.

Ukazivati na značenje nepoznatih riječi, provjeravati pitanjima jesu li i koliko učenici razumjeli pjesmu (navode voće koje se pominje u pjesmi, prepoznaju ime djevojčice koja je ilustrovana u Udžbeniku, kazuju kakvoga je ukusa koje voće i slično). Zatim učenici uče da pravilno izgovaraju stihove pjesme, pa da je pjevaju.

U Radnoj svesci na 15. strani u obilježenome prostoru učenici crtaju i boje voće koje prepoznaju na velikome crtežu. Potom odgovaraju na pitanja, kao u primjeru.

Što je na stolu?

– *Na stolu je voće.*

Navedi voće koje vidiš na slici.

Koje su boje kruške?

Jesu li šljive žute ili plave?

Je li jabuka žuta ili ljubičasta?

CD 28

Potom odgovaraju na zadatke sa CD-a. Na str. 16 u Radnoj svesci zaokružuju pojam koji ne pripada nizu. Zatim odgovaraju na pitanja sa CD-a.

Nabroj voće koje vidiš na slikama.

Navedi koje povrće vidiš na slikama.

CD 29

Ako je odjeljenje naprednije, pitati učenike da objasne zašto baš taj pojam ne pripada nizu.

MAGIČNA KESA

Ako je moguće, staviti u neprovidnu kesu nešto od voća i povrća koje su učili (bananu, jabuku, krušku, mrkvu...). Stavljati jedno po jedno u kesu da učenici ne vide što je. Pozvati jednoga učenika/učenicu da zavuče ruku u kesu, opipa predmet i pogodi što je to. Ako pogodi, izvlači predmet i detaljnije ga opisuje – boja, veličina, je li voće ili povrće itd. Učenik/učenica ima priliku samo jednom da pogađa. Ako ne pogodi, pozvati drugoga učenika/učenicu da proba.

ČUČNI – SKOČI

Cilj ove igre je razlikovanje voća i povrća. Njome se ostvaruje korelacija s nastavom fizičkoga vaspitanja. Zbog fizičke aktivnosti pri izvođenju treba voditi računa da svaki učenik/učenica ima dovoljno prostora, da se ne udari pri skoku ili čučnju. Učenicima objašnjavati aktivnost. Kad se izgovori ime nekog voća, učenici treba da skoče. Kad se izgovori ime nekog povrća, učenici treba da čučnu. Oni koji se zbu- ne, zastanu neodlučno ili pogriješe, ispadaju iz igre.

Ovu igru ne treba igrati ako je u odjeljenju i dijete koje zbog fizičke spriječenosti ne može učestvovati u igri (dijete u kolicima ili s drugim teškoćama u izvođenju pokreta). Ukoliko se želi sprovesti i ova igra, treba prilagoditi zahtjeve svim učenicima, pa umjesto skoka i čučnja dati im neke druge zadatke (da dignu svesku ili olovku, da dotaknu nos ili uvo ili što slično).

TAČNO-NETAČNO

Učenici se podijele u dvije grupe. Jedna grupa treba da smišlja i izgovara rečenice koje su tačne (Jabuka je voće...), a druga iste te rečenice pretvara u netačne ili negativne (Jabuka je povrće. ili Jabuka nije voće.) ili može i sasvim drugu rečenicu, ali da je pogrešna. Svaku rečenicu koja se izgovori ocijeniti je li pravilna ili nije i da li odgovara njihovoj grupi. Učenici treba da sastave po 10-ak rečenica. Na narednome času mijenjaju uloge.

Ako je odjeljenje brojno, preporučuje se da se naprave četiri grupe, pri čemu će dvije grupe raditi tačne i netačne rečenice, a dvije grupe tačna i netačna pitanja.

NA PIJACI KUPUJEM...

Ovu igru je najbolje igrati u grupama od 6 do 8 učenika. Igram se jača koncentracija i kroz zabavu ponavlja rječnik. Učenici sede u krugu. Prvi učenik svake grupe kaže: „Na pijaci kupujem.“ i imenuje jedan pojam, npr.: „Na pijaci kupujem kupus“. Naredni učenik/učenica ponavlja što je prvi rekao i dodaje drugi pojam, npr.: „Na pijaci kupujem kupus i jabuke“. Svaki naredni učenik/učenica mora ponoviti sve što su prethodnici rekli i dodati nešto svoje. Učenik/učenica koji zaboravi nešto, pogriješi redosljed, ne može sam osmisliti riječ ili kaže pojam koji se ne kupuje na pijaci, ispada. Učenik/učenica koji je započeo igru i rekao prvi pojam treba i da zatvori igru i na kraju jasno izgovori sve što je i posljednji učenik/učenica u nizu rekao. Ako se igra ponavlja, treba promijeniti redosljed učenika.

Ova igra se može igrati s bilo kojim rječnikom. Tada stvaramo lanac riječi. Naravno, prvi učenik/učenica pri tome ne počinje rečenicu riječima „Na pijaci kupujem...“, već nekom drugom strukturom.

RJEŠENJA ZADATAKA

RADNA SVESKA, STR. 14:

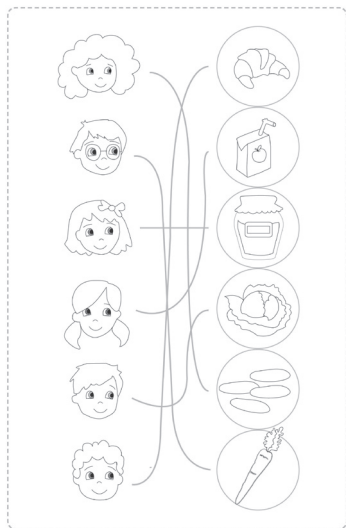

RADNA SVESKA, STR. 15:

Treba nacrtati krušku, jabuku, šljive, grožđe i bananu.

RADNA SVESKA, STR. 16:

1. red – krastavac
2. red – banana
3. red – kifla
4. red – sok
5. red – pita

4. Vrijeme je za ručak

Ciljevi

Učenik/učenica osposobljava se da:

- proširuje rječnik u vezi sa školskim priborom koji je savladao/savladala u prvome razredu
- razumije i postavlja kratka pitanja i odgovara na njih
- pravilno opisuje pribor za jelo – duboki, plitki, veliki i mali
- prepoznaje što od pribora koristi za koje jelo
- učestvuje u razgovoru po modelu
- verbalno i neverbalno reaguje na zadatke
- saopštava jednostavna uputstva
- pronalazi traženu informaciju u tekstu koji sluša
- verbalno traži i daje informacije

Sredstva potrebna za rad:

Udžbenik str. 17–20, Radna sveska str. 17–20, slikovne karte, makaze, drvene bojice, flomasteri, ljepilo za papir i hamer.

Aktivnosti

Učenike upućivati na četiri ilustracije na str. 17 u Udžbeniku. Analiziraju ih, navode količinu predstavljenih pojmova, a potom slušaju audio zapis, pri čemu je neophodno nepoznate riječi pokazivati u Udžbeniku.

CD 30

Dado: Svaki dan imam četiri obroka. Za doručak jedem jaje i viršlu. Za ručak najviše volim grašak i meso. Za užinu uzmem voće. Za večeru volim palačinke ili priganice.

Koristeći, na primjer, slikovnu kartu „jaje i viršla“, tražiti od učenika da odgovore što je to i za koji to obrok Dado jede. Očekuje se odgovor: „Dado jede jaje i viršlu za doručak“. Isto rade s ostalom pomenutom hranom i obrocima. Prvo, pokazujući slikovne karte, formirati i izgovarati rečenice, a potom učenicima dati priliku da urade isto.

Poslije odgovaranja na pitanja vezana za priču iz Udžbenika, razgovarati s učenicima o njihovoj omiljenoj hrani i što jedu za koji obrok.

Učenici zatim rade zadatak na str. 17 u Radnoj svesci: odgovaraju na pitanja što je izostavljeno sa slike, koje je boje, a potom do crtavaju djelove koji nedostaju i boje do crtano. Uputstvo i pitanja su na CD-u 36.

Navedi ko je na slikama.

Što radi Dado? Što ruča Dado?

De užina Dado?

Čega na slici nema?

Nacrtaj i oboj kao u Udžbeniku.

CD 36

Uputiti učenike na ilustraciju na str. 18 i 19 u Udžbeniku. Postavljati im pitanja da odgonetnu ko je na slici, razgovaraju o porodici, o ručku u svojoj kući i sl. Potom slušaju audio zapis 31.

Dado: *Mama, što je za ručak?*

Mama: *Supa i grašak s mesom.*

Dado: *Koje tanjire da stavim?*

Mama: *Stavi i plitke i duboke tanjire.*

Sestra: *Stavila sam kašike i viljuške.*

Trebaju li nam noževi?

Mama: *Trebaju. Stavi i nož za hljeb.*

CD 31

Sestra: *Prijatno!*

Svi: *Hvala, takođe!*

Mama: *Zaboravili smo čaše za sok!*

Dado: *Ja ću ih donijeti.*

Dado: *Baš su mali ovi tanjiri!*
Tata: *To su tanjiri za kolače. Oni su uvijek mali i plitki.*
Dado: *Male su i kašike za kolače.*
I viljuške za kolače. Sve je malo.

Svaki pojedinačni audio zapis učenici izvode u grupama.

Tražiti od učenika informacije iz slušanoga preko pitanja: „Kakvi su tanjiri za supu?“, „Čime se reže hljeb?“ i sl. Druga je mogućnost da im se govori rečenica, a učenici odgovaraju je li to tačno ili nije. Na primjer: „Tanjiri za kolače su veliki i duboki.“ Učenici govore: netačno.

Dok posmatraju pojmovnik na centralnoj ilustraciji poglavlja u Udžbeniku, slušaju CD i pokazuju.

CD 32

kašika, viljuška,
nož, tanjir,
čaša, kolač,
supa, grašak, meso,
palačinka, jaje,
viršla, priganica

U parovima učenici uvježbavaju novi rječnik. Jedan učenik/učenica izgovara nasumice neku riječ iz pojmovnika, a drugi treba da je pokaže. Kad onaj što pokazuje pogriješi, mijenjaju uloge.

Za to vrijeme obilaziti parove i kontrolisati kako uvježbavaju. Ovako se mogu uvježbavati i pitanja. Na primjer, jedan član para pita: „Što je kašika?“, a drugi, pokazujući kašiku u pojmovniku, odgovara: „Ovo je kašika“.

Tematiku s glavne ilustracije obnavljati preko CD-a 33. Učenici treba da dignu svoje udžbenike da bi nastavnik vidio što pokazuju.

CD 33

Za jelo koristim kašiku, viljušku i nož.
Nožem režem hljeb i meso.
Meso jedem viljuškom.
Supu jedem kašikom.
Supu jedem iz dubokoga tanjira.
Iz čaše pijem sok.
Za večeru najviše volim da jedem priganice.

Potom učenici odgovaraju na pitanja. Primjer je urađen. Mogu se koristiti pitanja sa CD-a, a mogu se i osmisлити nova.

Koji pribor za jelo koristiš?

– *Kašiku, viljušku i nož.*

Čemu služi nož?

Što jedeš viljuškom?

Čime jedeš supu?

Iz kakvoga tanjira jedeš supu?

Čemu služi čaša?

Što najviše voliš da jedeš za večeru?

CD 34

Na 18. strani u Radnoj svesci posmatraju ilustracije, slušaju CD 37 i docrtavaju pojmove koji nedostaju.

Dado za doručak jede jaje.

Jaje jede viljuškom.

Hana za večeru voli priganice i džem.

Azra je ručala supu. Supu jede kašikom.

Samir će za užinu pojesti jabuku.

Lara doručkuje viršle viljuškom.

CD 37

Za domaći zadatak mogu na listu papira nacrtati sebe i omiljenu hranu koju jedu, a potom cijelom odjeljenju govore što to jedu i za koji obrok.

Na 20. strani Udžbenika posmatraju, međusobno upoređuju slike pod brojem 1 i zatim slike pod brojem 2 i pronalaze razlike.

Zamoliti učenike da pogledaju prvu sliku. Potom tražiti od njih informacije o situaciji prikazanoj na slici: ko je prikazan, đe je Lara, što radi Lara, što jede Lara, čime Lara jede, koji je pribor na slici, što Lara ima u kosi, jesu li iza Lare vrata i sl. Učenicima zatim reći da pogledaju sliku koja se nalazi pored analizirane i postaviti im nekoliko sličnih pitanja. Kad učenici uoče prvu razliku u odnosu na prethodnu sliku, saopštiti im da ima još takvih razlika (ukupno ih je šest) i zahtijevati da pronađu jednu po jednu razliku, pri čemu govore kako je na jednoj, a kako na drugoj slici. Mogu pokazivati i govoriti, na primjer: „Ovđe je nož velik, a ovđe je nož mali“, „Na ovoj slici nož je veliki, a na ovoj mali“, „Veliki nož, mali nož“. I tako za svaku sliku. Nakon uočenih razlika slušaju drugi dio ovoga zapisa.

Lara sedi za stolom i jede grašak.

Grašak može da jede i viljuškom i kašikom.

Grašak jede iz plitkoga ili iz dubokoga tanjira.

S graškom jede hljeb. Lara nosi mašnu.

Iza Lare je prozor.

CD 35

Hana  edi na stolici. Ispred nje na stolu su sveska i lenjir. Pored lenjira stoji jabuka. Hana ima i olovku.

Razgovarati s u enicima o obavezama koje imaju u kući: kako pomažu roditeljima u kući, postavljaju li sto, znaju li  e  to stoji na stolu i sl.

Na 19. strani u Radnoj svesci crtaju prema instrukcijama sa CD-a 38. Da bi mogli vi eti proporcije ( to je malo, a  to veliko), djelovi slike ve  su nacrtani. Stoga prije svake instrukcije sa CD-a treba prvo pitati u enike  to je na slici i je li to veliko ili malo. Kad  uju instrukciju, pitati: „Kakav (ime predmeta) crtamo, veliki ili mali?“

CD 38

Na stolu su dvije male i jedna velika viljuška.

Na stolu stoje velika i mala  aša.

U enici rade na istoj strani drugi zadatak u Radnoj svesci. Traжити od u enika da nabroje voće i povrće koje znaju. Potom slušaju i izvršavaju instrukcije sa CD-a 39.

CD 39

Crvenom bojom zaokruži voće, a zelenom povrće.

Nabroj voće koje vidiš.

Navedi  to je na slici povrće.

Rješavaju lavirint na 20. strani Radne sveske. U enike pitati  to vide na slici i ukazivati im na to da Dado ima tri puta da dođe do hrane koju voli, ali je samo jedan pravi. Potom slušaju CD 40.

Riješi lavirint i pomozі Dado da dođe do hrane koju voli.

Navedi  to  e Dado ve erati.

 to Dado ne voli?

CD 40

Zadati u enicima da kod kuće iz novina,  asopisa, s interneta, uz pomoć roditelja, pronađu, izrežu i donesu slike hrane i pribora za jelo. Potom svi zajedno na  asu biraju koje  e od tih slika lijepiti na hamer papir i postaviti na pano u u ionici. Tako prave poster preko kojega  e uvjezbavati nau eni rje nik.

U enici slušaju CD 41 i rade zadatak u Radnoj svesci, strane za rezanje.

PRIJEDLOG IGARA

PANTOMIMA

Za ovu igru potrebno je izvesti jednoga učenika/učenicu pred tablu i objasniti mu da treba da odglumi kako jede neku hranu. Ostali učenici pogađaju što je to. Npr. učenik/učenica guli bananu i zagriže je. Ili jede kiflu; pije sok; kašikom iz tanjira jede i sl.

LOPTA ODREĐUJE

Igru možete igrati u grupama, a možete i s cijelim odjeljenjem. Ipak, ako je odjeljenje preveliko, postoji opasnost da se učenici isključe iz igre i ne prate. Za ovu igru potrebna je lopta ili zgužvani papir ili nešto drugo što može poslužiti za dobacivanje.

Ako je cilj da učenici vježbaju i postavljanje pitanja i davanje odgovora, učenike treba podijeliti u grupe do 8 članova: Baciti loptu učeniku i postaviti pitanje. Učenik koji hvata loptu odgovara na pitanje i potom, bacajući loptu drugome učeniku, postavlja novo pitanje.

Ako je cilj da učenici vježbaju samo razumijevanje pitanja i davanje odgovora, igra se ne igra po grupama. Loptu treba baciti jednome učeniku postavljajući mu pitanje. Učenik/učenica odgovori na pitanje i vrati loptu. Potom treba baciti loptu drugome učeniku/učenica postavljajući drugo pitanje.

TRKA KROMPIRA

Cilj igre je postavljanje pitanja i dobijanje odgovora. Za igru su potrebne kašike i krompiri. Učenike treba podijeliti na grupe od po 6 ili 8 učenika. Zatim svaku grupu podijeliti na dva dijela. Jedan dio grupe (3-4 učenika) stane uz jedan zid učionice, a drugi dio grupe (3-4 člana) uza suprotni zid. Dva dijela grupe tako stoje jedni naspram drugih u nizu. Dakle, ako se odjeljenje podijeli na dvije grupe po 8 učenika, to bi izgledalo ovako:

Tim 1	U1 U2 U3	U4 U5 U6
Tim 2	U1 U2 U3	U4 U5 U6

U3 iz svakoga tima drži kašiku u ruci i na nju stavlja krompir. Krompir, noseći ga tako, treba da donese do U4 iz svojega tima. Kad dođe do njega, postavi mu pitanje. U4 treba da odgovori na pitanje. Ako tačno odgovori, uzima kašiku s krompirom. U3 ide na kraj reda, staje

iza U6. U4 ide ka suprotnome zidu, dolazi do U2 i postavlja mu pitanje. Ako pravilno odgovori, U2 uzima kašiku i krompir... I tako ukруг. Ako neki učenik/učenica ne odgovori pravilno na postavljeno pitanje, postavlja mu se novo pitanje i tako sve dok ne da pravilan odgovor.

Ako nekome ispadne krompir, dvije su opcije:

1. učenik/učenica kreće od početka sve dok ne uspije da donese krompir do člana svoje grupe
2. učenik/učenica mora što prije da navede četiri riječi iz oblasti koju su posljednju učili.

U zavisnosti od učeničkih sposobnosti, može se dati zadatak da svaki učenik/učenica postavlja različito pitanje i da dobija različit odgovor, npr.: „Kako se zoveš“, „Koje je boje sunce?“ i sl. Zadatak može biti i da učenici daju uvijek isti odgovor, pri čemu ne bi odgovarao samo prvi učenik/učenica u redu (onaj kome se predaje krompir i kašika), već svi učenici u tome nizu. Na primjer: „Voliš li krompir?“ – „Da, volim.“ „Voliš li bananu?“ – „Da, volim.“ (Ili: „Ne, ne volim.“)

POGODI ŠTO CRTAM

Igra započinje tako što se izvodi jedan učenik ispred table. Pokaže mu se slikovna kartica ili mu se kaže riječ. Učenik/učenica potom polako crta taj pojam na tablu, a ostali učenici treba što prije da pogode što se crta. Učenik/učenica koji pogodi, crta naredni. Ako se neki učenik/učenica ističe, treba voditi računa da on ne pogađa svaki put, već dati priliku i ostalima.

RJEŠENJA ZADATAKA

UDŽBENIK, STR. 20:

Razlike za prvi par: plitki – duboki tanjir; viljuška – kašika; veći – manji nož; 3 – 4 parčeta hljeba; otvoren – zatvoren prozor; Larina mašna roza – ljubičasta. Razlike za drugi par: plavi lenjir – bijeli lenjir; tanka sveska – debela sveska; mala jabuka – velika jabuka; olovka s gumicom na vrhu – olovka bez gumice.

RADNA SVESKA, STR. 18:

2. docrtati džem
3. docrtati kašiku
4. docrtati crvenu jabuku
5. docrtati viljušku.

RADNA SVESKA, STR. 19:

- 1) Nacrtati dvije male viljuške.
Nacrtati veliku čašu.
- 2) Crvena: banana, jabuka, kruška, grožđe;
zelena: kupus, krastavac, mrkva, krompir.

RADNA SVESKA, STR. 20:

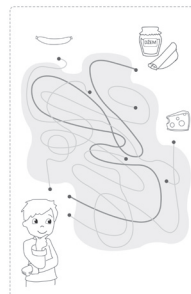

5. Novogodišnji praznici

Ciljevi

Učenik/učenica treba da:

- prepozna i imenuje rječnik u vezi sa Novom godinom
- razumije i postavlja kratka pitanja i odgovara na njih
- pravilno opisuje predmete po boji, veličini i debljini
- uvježbava izgovaranje glasova kojih nema u maternjem jeziku
- sluša malo duži tekst i verbalno i neverbalno reaguje na njega
- pronalazi traženu informaciju u tekstu koji sluša
- učestvuje u kratkom razgovoru s drugom i nastavnikom
- recituju i pjevaju pjesmu
- upotrebljava upitne zamjenice *ko* i *što*.

Sredstva potrebna za rad:

Udžbenik str. 21–24, Radna sveska str. 21–24, slikovne karte, makaze, drvene bojice, flomasteri, ljepilo za papir.

Aktivnosti

Posmatraju ilustraciju na str. 21 u Udžbeniku i analiziraju što je na slici, koje đake prepoznaju, jesu li đaci u učionici / u školi, što je na zidovima, jesu li deca radosna, đe je jelka, što je ispod jelke / đe su pokloni, što je na jelci i sl. Preko pitanja mogu obnavljati i boje, veličine i brojeve (koliko ima đaka u holu, koliko je slika na zidu, koliko je poklona ispod jelke i sl.).

CD 42

Uskoro će Nova godina. Đeca su okitila jelku u školskome holu.

Lara: *Ja sam napravila narandžasti poklon s mašnom.*

Dado: *Ja sam nacrtao Đeda Mraza s poklonima.*

Lara: *Treba da napravimo krune od papira u boji.*

Tri po tri đaka izvode kratki dijalog s audio zapisa 42 (jedan je narator, a dvoje igraju uloge).

Razgovarati s učenicima o čestitkama: kad se šalju (za koji praznik), kome se šalju, kako se prave, što može biti na njima i sl. U školske sveske učenici crtaju čestitke za Novu godinu. To može biti jelka, nešto od ukrasa, Snješko Bijelić, Đeda Mraz i sl.

Učenici rade zadatak sa 21. strane u Radnoj svesci. Sa CD-a slušaju pitanja, odgovaraju na njih i postupaju u skladu s instrukcijama:

Ko je na slici?

Đe su đaci?

Koji praznik slave?

Što je na zidu škole?

Navedi čega nema na slici.

Nacrtaj i oboj kao u Udžbeniku.

CD 48

Razgovarati s učenicima o ilustraciji na str. 22 i 23 u Udžbeniku: ko je na slici, đe su đaci, što imaju đaci na glavama i sl. Potom učenici slušaju audio zapis sa CD-a 43.

Lara: *Mnogo volim novogodišnje predstave.*

Dado: *Gledaj! Eno ih Hana i Samir!*

Učiteljica: *Psssst! Predstava je počela. Sad ne smijete pričati. To nije lijepo.*

Lara i Dado: *Izvinite!*

CD 43

Samir: *Zdravo, Snješko.*
 Hana: *Zdravo, Đeda Mraze.*
 Samir: *Što si tužan?*
 Hana: *Đaci su se posvađali.*
 Samir: *Zašto?*
 Hana: *Napravili su veliku i malu grudvu. Stavili su malu grudvu na veliku.*
 Samir: *Napravili su tebe?*
 Hana: *Jeste. Stavili su mi šal. Našli su dvije grane. To su mi ruke. Donijeli su mrkvu. To mi je nos. Dva dugmeta su mi oči. Bio sam veseo.*
 Samir: *Što je onda bilo?*
 Hana: *Neki su htjeli da mi stave lonac, a drugi kapu na glavu.*
 Samir: *Pa će su sad?*
 Hana: *Posvađali su se i otišli kući.*
 Samir: *Ne budi tužan. Nova godina je. Pada snijeg.*
 Samir: *Draga đeco, hajde, pomirite se. Snješku ću dati moju kapu. U kočijama imam poklone za vas.*

Provjeriti s učenicima koliko su razumjeli tekst. Objašnjavati im nepoznate riječi koristeći pojmovnik:

CD 44

lonac, kruna, grana, ruka, nos, šal, oko, dugme, tužan, veseo

Učenici slušaju CD 45 i ponavljaju odslušano.

CD 45

Ne treba pričati na predstavi.
 Pada snijeg.
 Đeca su Snješku Bijeliću stavila mrkvu za nos.
 Snješko Bijelić ima grane kao ruke.
 Oči Snješka Bijelića su dva dugmeta.

Postaviti sličnu situaciju u učionici i svakome učeniku/učenici dati priliku da izvede dio dijaloga. Učenici mogu organizovati školsku ili odjeljenjsku novogodišnju predstavu, pa na njoj izvesti cio dijalog ili neki drugi tekst.

Učenici prave maske za Snješka i Đeda Mraza te ostale rekvizite koji će im pomoći da što bolje i ljepše izvedu dijaloge.

Povesti razgovor s učenicima o tome jesu li nekad pravili Snješka Bijelića. Ako jesu, pitati ih kako to rade, kad ga prave, s kim ga prave i sl. Ako nijesu (što je moguć odgovor u južnim krajevima Crne Gore), razgovarati s učenicima o igrama uopšte; kako se igraju; s kim i đe; svađaju li se u igrama ili se dobro slažu i sl. Akcenat je na pedagoškome momentu: ukazuje im se na to da đeca moraju biti složna u igrama; da nije lijepo često se ljutiti i da je vrlo važno znati drugome oprostiti i izviniti se ako se nešto pogriješi.

Potom se pažnja nanovo skreće na tekst dijaloga i ilustracije u Udžbeniku, pri čemu se traži od učenika informacija iz audio-zapisa.

Određene pojmove pokazivati i namjerno postavljati pitanja na koja se očekuju negativni odgovori, a potom tražiti od učenika da kažu što je to. Na primjer, dodirivati ilustraciju oka, a pitati: „Je li ovo dugme?“

Učenici slušaju audio zapis 46 i odgovaraju na pitanja kao u primjeru. Mogu se postaviti i druga pitanja u vezi s ilustracijom, tekstom ili opisanom situacijom.

Što rade Dado i Lara?

CD 46

– *Dado i Lara gledaju predstavu.*

Ko je napravio Snješka Bijelića?

Što Snješko ima kao nos?

Što su Snješku oči?

Zašto su se đeca posvađala?

Što je Đeda Mraz stavio Snješku na glavu?

U Radnoj svesci, na str. 22, posmatraju ilustraciju a potom slušaju, zaokružuju tražene predmete, odgovaraju na pitanja i boje.

Đe držiš lenjir?

CD 49

– *Lenjir držim u školskoj torbi.*

Što jedeš kašikom?

Koje je boje grožđe?

Đe kupuješ oštraljku?

Kakav je kolač: sladak ili slan?

Oboj jelku i ukrase.

Nemoj bojiti predmete koji su višak.

Velike ukrase oboj žutom, a male plavom bojom.

Učenici slušaju CD 50 i na 23. strani Radne sveske povezuju brojeve i odgovarajuće predmete, u skladu s rečenicama koje čuju s CD-a. Učenicima reći da prebroje koliko ima ilustracija na slici. Potom da prebroje koliko ima napisanih brojeva. Navoditi ih na zaključak da će nekoliko brojeva ostati neupareno s predmetom, tj. da ima više napisanih brojeva nego nacrtanih predmeta.

CD 50

Hana je nacrtala jednoga sivog Snješka Bijelića.
Marko je dobio dva ljubičasta šala.
Na Đeda Mrazovu odijelu su tri crna dugmeta.
U izlogu je pet zelenih jelki.
Dječaci će dobiti sedam žutih kapa.
Đevojčice imaju devet narandžastih kruna.

Rade zadatak u Udžbeniku, str. 24, CD 47. Tražiti od učenika da opišu ilustracije koje vide, svaku pojedinačno. Učenike pitati je li na ilustracijama sve kako treba. Tražiti od učenika da objasne što nije kako treba, tj. kako bi trebalo biti. Navoditi učenike da kažu da Đeda Mraz nosi crveno, a ne plavo odijelo; da se Snješko Bijelić pravi od snijega, a na slici niđe snijega nema oko njega; da Đeda Mraz donosi poklone, koje деца otvaraju, da Đeda Mraz ne otvara poklone i tome slično.

Rade prvi zadatak na 24. strani u Radnoj svesci. Odgovaraju na pitanja u vezi s ilustracijom (koja se može pokazati ili ih mogu slušati sa CD-a), a potom crtaju i boje prema instrukcijama sa CD-a 51.

Što je na slici?
Što nedostaje Snješku Bijeliću?

CD 51

Snješko ima žuti šal.
Na glavi mu je zeleni lonac.
Oči su mu dva plava dugmeta.
Nos mu je mrkva.

Učenici rade drugi zadatak u Radnoj svesci, str. 24. Slušaju CD 52 i povezuju brojeve prema redosljedu kojim ih čuju. Na kraju govore što je na slici.

jedan, sedam, četiri, dva, devet, šest,
osam, pet, tri, deset

CD 52

PRIJEDLOG IGARA

FOTE

Učenici sede u krugu. Igra počinje tako što se zavrti neki dugački predmet (plastična flaša, velika olovka ili što slično). Na koga pokaže vrh toga predmeta treba da odgovori na pitanje koje mu se postavi. Može se igrati i tako da se predmet vrti dva puta. Prvi izabrani učenik/učenica postavlja pitanje drugome, na koje ovaj treba da odgovori.

NOVOGODIŠNJA BROJALICA

Igra je pogodna za odjeljenja različite brojnosti. Na tabli napisati brojeve od 1 do 10 (redosljed nije bitan). Ispod svakoga broja staviti po jednu slikovnu kartu s nekim novogodišnjim pojmom. Na primjer, ispod broja 8 staviti krunu, ispod broja 1 lonac, ispod broja 9 šal itd. Potom pitati učenike (pojedinačno) da kažu koliko ima kruna, koliko lonaca, koliko šalova i sl. Učenici gledaju što stoji ispod kojega broja i tako povezuju broj i pojam. Obavezno ispravljati pogrešne rečenice i tražiti da ih ponavljaju svi zajedno (npr. „tri + šal“ treba da kažu „tri šala“ ...).

Aktivnost se može pretvoriti u igru memorije. Pošto odrade prethodni zadatak, slikovne karte se okrenu tako da im se vidi poledina, a učenici treba da pogode koja je slikovna karta ispod kojega broja.

GRUDVANJE

Prije časa potrebno je napraviti tri grudve koje mogu, kad ih učenici bace, odlećeti malo dalje i zaustaviti se (lopte stoga nijesu preporučljive, već mogu papirne grudve i sl.). Potom postaviti slikovne karte na tablu, na pano, zid ili već ih nekako rasporediti po učionici. Učenike zatim podijeliti u dvije ili tri grupe (u zavisnosti od veličine odjeljenja). Na određenoj udaljenosti od poređanih slikovnih karata postaviti liniju. Po jedan član iz svake grupe izlazi i staje iza linije. Ti učenici uzimaju grudve. Brzo i glasno izgovoriti jedan pojam koji se nalazi na slikovnim kartama. Koji učenik/učenica dobaci bliže pravoj slikovnoj karti, donosi svojoj grupi poen. Mora se voditi računa da neko od učenika koji bacaju grudve ne čeka da vidi će drugi učenik/učenica ili učenici baciti, ka kojoj slikovnoj karti.

VODIM TE PJESMOM

Izvesti jednoga učenika/učenicu pred tablu i staviti mu povez na oči. Na zid okačiti slikovnu kartu ili ilustraciju s nekim pojmom (Đeda Mraz, pahulja, Snješko Bijelić, jelka, ukras, čestitka i sl.). Učenik/učenica s povezom treba da nađe okačenu sliku, a ostali učenici pjevanjem (ili izgovaranjem) riječi koje su nacrtane na slici navode ga da dođe do slike. Što je učenik/učenica bliže slici, pjevanje je glasnije. Što je dalje od slike, pjevanje je tiše. Treba voditi računa da slika bude okačena na mjesto gdje je učenik/učenica može dohvatiti. Takođe, treba obezbijediti da pored zida duž kojega se učenik/učenica kreće zatvorenih očiju nema predmeta preko kojih bi se mogao saplesti i povrijediti. Ako je odjeljenje preveliko i buka može ometati rad u susjednim učionicama, ovu igru treba pažljivije isplanirati (dijeliti odjeljenje u manje grupe, koje će jedna za drugom igrati ili slično).

RJEŠENJA ZADATAKA

UDŽBENIK, STR. 24:

Ilustracija 1: Đeda Mraz donosi poklone, koje деца otvaraju – Đeda Mraz ne otvara poklone i tome slično.

Ilustracija 2: Đeda Mraz nosi crveno, a ne plavo odijelo.

Ilustracija 3: Snješko Bijelić se pravi od snijega, a na slici niđe snijega nema oko njega.

RADNA SVESKA, STR. 22:

Treba zaokružiti: grožđe, oštraljku, lenjir, kašiku, kolač.

RADNA SVESKA, STR. 23:

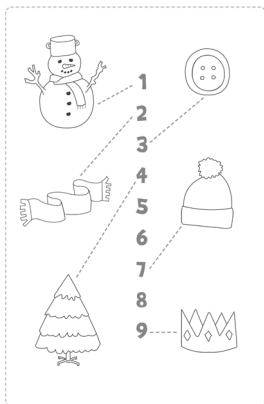

RADNA SVESKA, STR. 24, DRUGI ZADATAK:

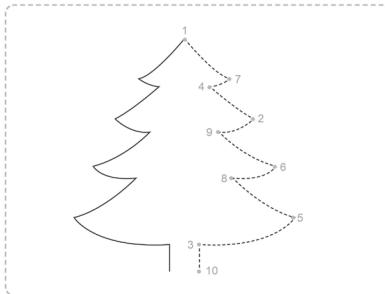

6. Hajde da brojimo

Ciljevi

Učenik/učenica treba da:

- upotrebljava brojeve od 10 do 20 i obnavlja od 1 do 10
- izgovara glasove koji nijesu isti kao u maternjem jeziku i podražava intonaciju onoga što čuje
- pronalazi traženu informaciju u tekstu koji je slušao/slušala
- razumije i postavlja kratka pitanja i odgovaraju na njih
- pravilno upotrebljava rječnik u vezi s časom Fizičkoga vaspitanja
- učestvuje u igri uloga
- učestvuje u razgovoru po modelu

Sredstva potrebna za rad:

Udžbenik str. 25–28, Radna sveska str. 25–28, slikovne karte, makaze, drvene bojice, flomasteri, ljepilo za papir i hamer papir.

Aktivnosti

S učenicima obnavljati brojeve do 10 i oblike množine imenica. Pokazati prstima broj 10 i kazati, na primjer, „mačka“. Učenici treba da izgovore „deset mačaka“. Potom učenici posmatraju i analiziraju brojeve koje vide na str. 25 Udžbenika i slušaju audio-zapis sa CD-a 53

CD 53

U prvome razredu naučili smo da brojimo do 10. Sad ćemo učiti dalje: jedanaest, dvanaest, trinaest, četrnaest, petnaest, šesnaest, sedamnaest, osamnaest, devetnaest, dvadeset.

Prije nego počne čas, na tablu napisati bez ikakva reda brojeve od 10 do 20, ali tri ili četiri broja preskočiti. Učenici onda to prepisuju u školske sveske, nekom bojicom dopisuju brojeve koji nedostaju i saopštavaju ih.

Brojeve mogu uvježbavati preko korelacije s matematikom. Pokazati im, na primjer, 15 bojica, zajedno ih prebrojiti, pa od nekog učenika/učenice tražiti još tri i sabirati ih. To može biti zadatak u paru. Učenici u sveske zapisuju koliko imaju bojica i koliko treba da uzmu od druga ili drugarice da bi imali 20. Tako broje sav inventar

u učionici. Nekom učeniku/učenici se može dati zadatak da prebroji stolice, nekom klupe, nekom da broji sve đevojčice ili dječake itd.

U Radnoj svesci na 25. strani učenici posmatraju brojeve i dopisuju one koji nedostaju tako da ilustracija bude ista kao u Udžbeniku. Vježbanje se može iskoristiti i za provjeru prijedloga uz učenje brojeva, pa se mogu postavljati pitanja poput: „De se nalazi broj 18?“, „De je broj 11?“, „Koji je broj ispod broja 13?“, „Pored kojega broja se nalazi broj 19?“ i sl.

Izgovori napisane brojeve.

Koji brojevi nedostaju?

Dopiši ih istom bojom kao u Udžbeniku.

CD 59

Kao uvodna aktivnost za centralnu interpretaciju teme, razgovarati s učenicima o sportu i časovima Fizičkoga vaspitanja. Pitati ih vole li da vježbaju. Ako u odjeljenju ima više od 20 učenika, podijeliti ih u grupe. Tražiti da dignu ruke oni koji vole da trče, pa učenici broje koliko učenika voli da trči. Potom pitati koliko učenika voli da skače, da igra loptom i sl.

Nakon toga objasniti da se u Udžbeniku na 26. i 27. strani nalazi ilustracija koja govori o času Fizičkoga vaspitanja. Na njoj broje koliko ima učenika, koliko lopti, pa slušaju audio zapis CD 54.

CD 54

Učiteljica: *Danas ćemo igrati fudbal.*

Samir: *To mi je omiljeni sport!*

Učiteljica: *Hajde da vježbamo 15 minuta.*

Obucite majice i šortseve. Obujte patike.

Uzmite lopte.

Hana: *Dvanaest lopti je u korpi.*

Samir: *Pet je na terenu.*

Marko: *Ukupno ima sedamnaest lopti.*

Učiteljica: *Koliko igrača ima fudbalski tim?*

Hana: *Jedanaest.*

Učiteljica: *Jeste. A koliko đaka ima u našem odjeljenju?*

Lara: *U našem odjeljenju ima dvadeset đaka.*

Marko: *Dva učenika su odsutna. Osamnaest đaka je na času.*

Azra: *S učiteljicom nas je 19. Učiteljice, Vi budite sudija. Imate i pištaljku.*

Učiteljica: *Dobro. Podijelite se na dva tima.*

Dado: *Možemo li Maja i ja biti rezervni igrači?*

Učiteljica: *Možete. Onda će šesnaest đaka biti na terenu. Osam đaka u timu.*

Samir: *Dva su golmana, a četrnaest đaka su igrači.*

Učiteljica: *Janko, ti imaš majicu s brojem 13. I ti, Dritane, imaš 13 na majici. Stanite ispred gola. Vi ste golmani.*

Nakon igre uloga na osnovu ovoga audio zapisa može se sprovesti slična aktivnost kad učenici pođu na čas fizičkoga vaspitanja, naravno u dogovoru s kolegom koji predaje taj predmet. U sali za fizičko vaspitanje na crnogorskom jeziku će brojati sve što imaju od opreme.

Dok posmatraju ilustracije sa dna 26. i 27. strane u Udžbeniku, slušaju CD 55 i ponavljaju.

CD 55

majica, šorts, pištaljka, patika, fudbalski teren, golman, gol, sudija

Brzo i bez ikakva reda izgovarati riječi iz pojmovnika, a pritom tražiti od učenika da ih pokazuju.

Razradu i analizu glavne dvolisnice raditi preko CD-a 56, pri čemu će učenici pokazivati u Udžbeniku ono što čuju.

CD 56

Dvanaest lopti je u korpi.

Pet lopti je na terenu.

Učiteljica je sudija.

Učiteljica ima pištaljku.

Maja i Dado su rezervni igrači.

Potom pokazivati djelove ilustracije, a učenicima reći da izgovore ime toga što je pokazano i na kraju formirati rečenice koristeći te pojmove.

Zadatak za traženje informacija iz teksta nalazi se na CD-u 57. Učenici slušaju i odgovaraju na pitanja kao u primjeru.

CD 57

Đe su đaci?

– *Đaci su na terenu za fudbal.*

Koliko je đaka na času?

Ko su rezervni igrači?

Koliko igrača ima fudbalski tim?

Koji broj nose Dritan i Janko na majici?

Koliko je lopti u korpi?

Ko će biti sudija na času?

U Radnoj svesci na 26. strani ispod pojmova upisuju brojeve koje čuju s CD-a. Ova priča se mora odslušati jednom dok su radne sveske zatvorene, pa tek onda preći na izradu zadatka.

CD 60

Samir je učenik drugoga razreda.

U njegovom odjeljenju ima 16 djevojčica.

Samir ima veliku školsku torbu.

U njoj je 12 knjiga.

Otac mu je za Novu godinu poklonio 20 flomastera. Flomasterima je nacrtao 14 slika.

Samir redovno rasprema sobu. Na polici stoje automobili. Već dugo ih sakuplja.

Ima 18 malih automobila.

Samir voli da igra fudbal. Jedanaest dječaka iz razreda igra fudbal svake srijede s učenicima iz druge škole.

Samir na majici nosi broj 17.

Samir će sutra ići kod babe i đeda na selo.

Onda ima mnogo životinja. Kod kuće Samir ima samo ribice.

U akvarijumu ih je 6.

Baba će mu praviti palačinke.

On ih mnogo voli. Sanjao je da je pojeo 10 palačinki za večeru.

Mogu se smišljati priče slične ovoj, a učenici u sveske crtati pomenute pojmove i broj pored njih. Takođe je preporučljivo da na ovome uzrastu deca osmisle dvije do, maksimum, četiri rečenice kao priču i nacrtaju pojmove koje pominju u priči, pa priču saopšte drugovima.

U Radnoj svesci na str. 27 boje ilustraciju prema uputstvima i saopštavaju što je na njoj. Nakon što oboje ilustraciju, mogu se postavljati pitanja, npr.: ko je na slici, koje je boje majica na devojčici, koje je boje njen šorts, koje je boje drvo, što je na drvetu, što radi devojčica, koje je boje lopta i slično.

CD 61

11 – braon	17 – ljubičasto
12 – narandžasto	18 – crno
13 – plavo	19 – žuto
14 – sivo	20 – crveno
15 – rozo	
16 – zeleno	Opiši što je na slici.

Učenike upućivati da pogledaju prvu ilustraciju na str. 28 Udžbenika i pitati ih što je na slici (očekivani odgovor: „učionica“, „đaci u učionici“, „učionica i đaci“ i sl.). Učenici potom odgovaraju na pitanja sa CD-a 58 ili se pitanja mogu osmisliti u toku časa.

CD 58

Koliko ima učenika u učionici?
– U učionici ima 12 učenika.
Pokaži broj 2.
Prebroj krede i kaži koliko ih ima u učionici.
Pronađi i pokaži broj 20.
Koliko je knjiga na polici?
Pronađi i pokaži broj 18.

Kad okončaju rad na prvoj ilustraciji, prelaze na drugu. Tražiti od učenika da navedu sve predmete koje vide u sobi. Zatim slušaju CD i odgovaraju na pitanja:

Pronađi lopte i navedi koliko ih ima u sobi.
Pokaži broj 19.
Prebroj majice u plakaru.
Koliko je teniskih loptica u sobi?

U Radnoj svesci na str. 28 povezuju redom brojeve koje čuju i saopštavaju što su dobili, a potom to boje.

jedan, dvanaest, deset, pet, osam, dvadeset, sedamnaest, sedam, tri, šesnaest, trinaest, devetnaest, četiri, jedanaest, dva, devet, petnaest, osamnaest, šest, četrnaest

CD 62

Može se osmisliti zajednička izrada postera brojeva od 1 do 20 koji se potom kači na zid ili svako od učenika dobije zadatak da ilustruje po neki broj veličine A4 i onda ih redom kače na zid i formiraju lanac brojeva. Te brojeve možete koristiti kao slikovne karte.

PRIJEDLOG IGARA

OD 1 DO 20

Dok učenici sjede na svojim mjestima, izgovoriti broj 1 i baciti lopticu (ili neki drugi lagani predmet) nekom učeniku/učenici koji izgovara sljedeći broj i tako redom broje do 20, a lopticu bacaju kome god hoće. Ovo može biti i uvodna aktivnost za igru PRONAĐI RED.

PRONAĐI RED

Može se igrati s maksimum 20 učenika. Igra s malim brojem učenika u grupi nije mnogo zanimljiva, ali ju je ipak moguće igrati. Na papiri- ma iste veličine običnom olovkom napisati brojeve od 1 do 20 (u zavis- nosti od veličine grupe), tako da na svakome papiru bude po jedan broj. Izmiješati ih i postaviti na katedru, tako da se brojevi ne vide. Učenici prilaze i svaki uzima po jedan papir. Zatim vide koji su broj izvukli, ali ne govore ostalim učenicima. Kad svi zapamte svoj broj, pokupiti listiće. Nakon toga učenici idu jedan do drugoga pitajući: „Koji si ti broj?“ ili „Koji ti imaš broj?“ Odgovara se samo brojem ili cijelom rečenicom. Cilj je da se ispitujući jedan drugoga učenici poređaju u vrstu od 1 do 20. Ako učenika ima manje od 10 u grupi, preporučujemo da se igra s brojevima od 10 do 20.

ZAPAMTI KOLIČINU

Poređati najmanje 12 slika na tablu ili neko drugo vidno mjesto u učionici. Napraviti kombinaciju brojeva i pojmova tako da uz svaki pojam stoji po jedan broj. Ostaviti učenicima vremena (pola minuta – minut) da gledaju i zapamte slike. Zatim ukloniti slike i dati učenicima nekoliko minuta da se prisete i u sveske nacrtaju što više pojmova koje su zapam- tilo. Pored njih potrebno je upisati i broj kojim je pojam obilježen. Nakon toga učenicima se može zadati da za svaku od napravljenih kombinacija naprave izjavnu rečenicu ili pitanje.

FUDBAL

Za ovu igru potrebna je ilustracija fudbalskoga terena (koju i sami možete nacrtati; bitno je da od centra do gola postoje četiri polja, peto polje je gol; možete teren nacrtati i na tabli, ali onda morate stalno brisati položaj lopte i crtati nanovo u zavisnosti od toga kako učenici napreduju); mnogo slikovnih karata ili ilustracija koje odgovaraju dotad naučenome rječniku; novčić ili kakav sličan predmet (može i gumica) koji će se koristiti kao lopta (tj. kojim će se obilježavati dokle je jedan tim došao), najmanje dva učenika.

Učenicima objasniti da je cilj igre voditi loptu ka голу. To se postiže tako što se dva učenika takmiče ko će brže (tačno) odgovoriti na pitanje.

Učenike treba podijeliti u dvije grupe. Mora se voditi računa o tome da dva učenika koja se direktno takmiče budu otprilike istoga nivoa.

Dva učenika iz suprotnih timova stanu pored slike terena. Trebalo bi im brzo pokazivati slikovnu kartu ili ilustraciju. Prvi koji odgovori pokreće loptu ka голу suparničkoga tima. Svaki učenik/učenica koji tačno odgovori prije protivnika, pomjera loptu za jedno polje ka suparničkome голу.

Ako oba učenika odgovore istovremeno, pokazati na isti način i narednu sliku. I tako dok jedan ne bude brži. Kad se lopta pokrene, učenici koji su se u tome trenu takmičili, idu na kraj svojih redova.

Neophodno je odrediti do kojega će se broja golova igrati. Radi autentičnosti, može se koristiti pištaljka da označi smjenjivanje učenika koji odgovaraju.

RJEŠENJA ZADATAKA

UDŽBENIK, STR. 28:

- 1) U učionici je 12 učenika, na tabli piše $20-18=2$, na katedri 14 kreda, na polici 16 knjiga.
- 2) U sobi na krevetu je dres s brojem 19, u plakaru visi 13 majica, kroz sobu stoje 3 fudbalske lopte, 1 košarkaška i 9 loptica za tenis.

RADNA SVESKA, STR. 26:

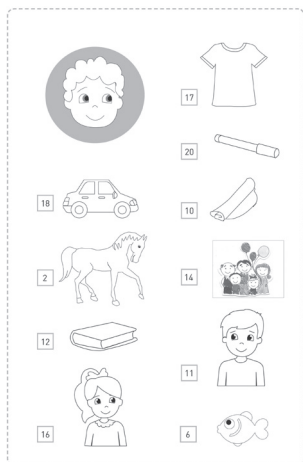

RADNA SVESKA, STR. 28:

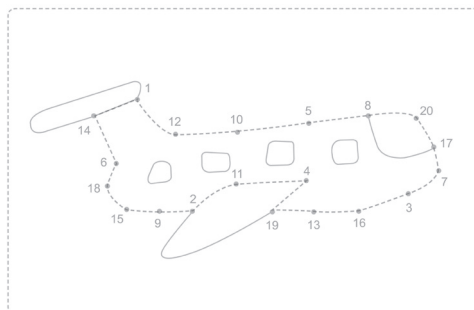

7. Srećan rođendan, Marko!

Ciljevi

Učenik/učenica treba da:

- izgovara glasove koji nijesu isti kao u maternjem jeziku i podražava intonaciju onoga što čuje
- upotrebljava kratka uputstva
- upotrebljava rječnik vezan za rođendan i rođendanske proslave
- učestvuje u igri uloga
- uči kratku pjesmu
- upotrebljava izraze lijepoga ophođenja
- razumije i postavlja kratka pitanja i odgovara na njih
- verbalno i neverbalno reaguje na zadatke i pitanja
- učestvuje u razgovoru po modelu.

Sredstva potrebna za rad:

Udžbenik str. 29–32, Radna sveska str. 29–32, slikovne karte, makaze, drvene bojice, flomasteri, ljepilo za papir i hamer papir.

Aktivnosti

Obnavljati s učenicima dane u neđelji (na primjer pitanjima: „koji je danas dan“, „za koliko dana je neđelja“, „prije koliko dana je bila subota“, „što radiš u petak“ i sl.).

Analizirati stranu 29 Udžbenika, učenici govore ko je na slici i što radi, pa slušaju CD 63.

CD 63

Ponedjeljak je. Marko spava i sanja ukusnu rođendansku tortu. Na torti je 7 svjećica. Puni 7 godina. Dolaze mu drugovi i drugarice.

Rođendanska pjesma (Lj. Racković, M. Papić)
*Ima jedan srećan dan kad sam mnogo radostan:
Torta čeka, svijeće gore, vesele se pjesme ore.
Juhuhu, juhuhu, sva su djeca sada tu,
Kapica na glavi, rođendan se slavi.*

U Radnoj svesci na 29. strani uraditi zadatak u skladu s uputstvom sa CD-a 69.

CD 69

Što radi Marko? Navedi čega nema na slici. Nacrtaj i oboj kao u Udžbeniku.

Ako u periodu pošto nauče ovu pjesmu ne-kome od učenika bude rođendan, učenici mu (ili im) pjevaju ovu pjesmu.

Razgovarati s učenicima o porodici, članovima porodice, kad se porodica najčešće okuplja. Potom učenici gledaju ilustraciju u Udžbeniku na 30. i 31. strani, govore o bojama, brojevima, junacima. Onda slušaju CD 64.

CD 64

Lara: *Marko, kako ti je lijepa gitara!*

Marko: *Hvala! Tetka i ujak su mi kupili gitaru.*

Dado: *Umiješ li da sviraš?*

Marko: *Ne. Moja tetka svira gitaru, a ujak klavir.*

Lara: *Ja baš želim da sviram.*

Marko: *Ja želim da letim!*

Od strica sam dobio avion!

(Zvono na vratima)

Azra: *Srećan rođendan, Marko! Izvini što kasnim.*

Marko: *Hvala, Azra!*

Azra: *Koliko ukrasa, balona i traka!*

Marko: *To smo napravili brat, sestra i ja.*

Mama je napravila moju omiljenu tortu.

Hana: *Marko, duni i ugasi svijeće!*

Samir: *Zamisli želju. Ugasi sve svijeće i želja će ti se ostvariti.*

Dado: *Ne smiješ nikome reći što si poželio.*

Objasniti učenicima nepoznate riječi uz pomoć ilustracija u pojmovniku na dnu strane.

CD 65

torta, gitara,
klavir, avion,
traka, svjećica,
ujak (mamin brat), tetka (mamina sestra),
stric (tatin brat), tetka (tatina sestra)

Uvježbavati riječi i rečenice s učenicima: započinjati rečenice iz teksta koji su slušali i izostavljati po neku riječ. Učenici treba da zaključe koja riječ nedostaje. To ne podrazumijeva učenje teksta napamet, već izostavljanje riječi koje logično mogu tu da stoje. Npr.: „Srećan...!“, „Moja sestra svira...“, „Duni i ugasi...“ Ne treba insistirati na riječima koje su se koristile u odslušanom tekstu, već prihvatiti i druge koje se u takvim rečenicama mogu koristiti.

Učenici uvježbavaju rečenične konstrukcije za ovo poglavlje ponavljanjem:

CD 66

Na torti je 7 svjećica.
Marko puni 7 godina.
Marko je dobio avion i gitaru.
Drugovi su Marku donijeli poklone.
Markova majka napravila je tortu.
Azra je zakasnila.

U cilju provjeravanja koliko su zapamtili riječi i razumjeli tekst, učenici slušaju CD 67 i odgovaraju na pitanja.

CD 67

Koliko Marko puni godina?
– *Marko puni 7 godina.*
Što je Marko dobio za rođendan od strica?
Što svira Markov ujak?
Ko je zakasnio?
Što je napravila Markova majka?
Ko duva svjećice na torti?

Da bi učenici uvježbali postavljanje pitanja, potrebno je izvoditi po dva učenika ispred table: jedan postavlja pitanja kao na CD 7.5, a drugi odgovara. To je nivo vježbe za koji će biti potrebna velika asistencija nastavnika, ali čak i ako im bude teško, ne treba odustati, već je često iz lekcije u lekciju ponavljati.

S učenicima razgovarati o tome koliko imaju godina, što žele za rođendan, koje igračke vole, ko im dolazi na rođendan, kako slave rođendan i sl.

Razgovaraju o porodičnim odnosima. Učenike pitati koliko imaju braće i sestara, s kim žive, koliko imaju tetaka, stričeva, ujaka, baba, dedova (pri čemu se skreće pažnja učenicima da u crnogorskome jeziku termini baba i ded obuhvataju i očeve i majčine roditelje, da je tetka termin i za očevu i majčinu sestru te da za očeva i majčina brata postoje različite riječi). Pitati ih što je njima majčin brat, što je njihovu ocu njihov stric i sl.

Posmatraju porodično stablo na 30. str. u Radnoj svesci, slušaju tekst i odgovaraju na pitanja.

Azra ima brata i sestru.
Brat ima 9 godina, sestra 4.
Azrina majka ima dva brata i sestru.
Azrin otac ima brata i sestru.
Majčini roditelji žive na selu.
Očeva majka živi s Azrom.

CD 70

Koliko Azra ima braće?
– *Azra ima jednog brata.*
Koliko sestara ima Azra?
Koliko ujaka ima Azra?
Koliko Azrina majka ima sestara?
Koliko Azra ima baba?
Koliko Azra ima dedova?

Pomoći učenicima da naprave porodično stablo. Koliko učenik ima članova porodice, toliko napraviti grupa i svaka grupa ima zadatak da nacrtava određenog člana, a onda ih lijepiti na stablo koje je potrebno nacrtati na hamer papir.

U Radnoj svesci na 31. strani rješavaju lavirint pa odgovaraju na pitanja sa CD-a 71.

Imenuj što vidiš na slici.
Riješi lavirint i pomoz Lari da dođe do poklona koji želi. Što Lara želi?

CD 71

U Udžbeniku na 32. strani posmatraju prvu, veliku ilustraciju. Tražiti od učenika da je opišu. Mogu se postavljati pitanja poput: „Ko je na slici?“, „Što radi Marko?“, „Koje je poklone Marko dobio?“, „Što Marko drži u ruci“ i sl. Potom slušaju uputstvo i opis ilustracije sa CD-a 68.

CD 68

Pred tobom je pet slika. Pažljivo pogledaj prvu sliku. Samo je jedna slika ista kao ona. Pronađi tu sliku.

Marko otvara poklone. Ima i malih i velikih poklona. Neke je poklone već otvorio. Dobio je gitaru, avion i fudbalsku loptu. U ruci drži plavu kutiju sa zelenom mašnom.

Tražiti da učenici opišu i preostale slike, što može biti individualno ili u parovima.

Rad u Radnoj svesci, str. 32. Posmatraju ilustracije. Učenike pitati što vide na ilustracijama. Zatim pustiti priču sa CD-a 72. Kako je ovo vrlo zahtjevan zadatak, priča se mora pustiti jedan ili dva puta dok su učenicima zatvorene radne sveske da bi razumjeli priču. Tek onda slušaju priču i upisuju redom po slikama. Ako se učenicima priča samo čita, između svakoga odjeljka mora se praviti duža pauza.

Kad završe zadatak (ili kod kuće), učenici mogu bojiti ilustracije. Zatim tražiti da neki učenici opišu koje je što boje.

Učenici na kraju odgovaraju na pitanja i pričaju priču svojim riječima.

CD 72

Prema tekstu koji slušaš označi ilustracije brojevima od 1 do 6.

1. Hana je u četvrtak proslavila rođendan. Bilo je mnogo dece.
2. Napunila je 7 godina. Duvala je svjećice na torti i poželjela želju. Poželjela je da dobije kućnoga ljubimca. Njena drugarica ima papagaja, pa i ona želi jednoga.

3. U petak je s roditeljima išla u knjižaru. Pored knjižare je prodavnica kućnih ljubimaca.
4. Zamolila je roditelje da uđu. U prodavnici je bilo mnogo životinja. U jednom kavezu stajala su tri papagaja.
5. Hana: *Mama, ovaj papagaj je tako lijep.*
Hanina mama: *Jeste, lijep je.*
Hana: *Kupite mi ovoga papagaja, molim vas. Baš mi se sviđa.*
Hanin tata: *Hoćeš li se brinuti o njemu?*
Hana: *Hoću, sve ću raditi oko njega.*
Hanina mama: *U redu onda. Kupićemo ga.*
6. Roditelji su platili i Hana je srećna krenula kući. Papagaja će zvati Mrvica.

Ko slavi rođendan?

– *Hana slavi rođendan.*

Koliko godina puni Hana?

Što Hana želi za rođendan?

S kim je Hana išla u knjižaru?

Što se nalazi pored knjižare?

Koliko je papagaja u kavezu?

Kako će Hana zvati papagaja?

Ispričaj priču svojim riječima.

Na kraju Radne sveske, na stranama za rezanje, nalazi se ilustracija čiji su djelovi pomiješani. Neophodno je objasniti učenicima da treba po linijama izrezati sliku i spojiti je tako da čini pravilnu cjelinu. Potom učenici slušaju CD 73 i odgovaraju na pitanja.

Izreži sliku. Poređaj djelove pravilno i zalijepi sliku u svesku. Ispričaj ko je na slici.

CD 73

Odgovori na pitanja:

Koliko Marko ima tetaka?

Što Marku dođe očeva sestra?

Koliko braće ima Markov otac?

Koliko Markova majka ima braće?

Ko svira klavir?

DANAS MI JE ROĐENDAN

Učenici osmisle junaka koji slavi rođendan (kojega može igrati nastavnik, da učenici ne bi bili previše takmičarski raspoloženi oko toga ko će biti slavljenik, a mogu prvo i osmisliti i svi skupa nacrtati junaka, dati mu ime i čestitati mu rođendan, dajući mu nacrtane poklone). Učenici tome liku na času prave poklone za rođendan, od kojih se na kraju pravi kolaž za zid, pjevaju rođendansku pjesmu i sl.

NASTAVI PRIČU

Ovo je vježba pravilnoga govora, kreativnosti i memorije. Veća odjeljenja treba podijeliti u grupe (do 7 učenika).

Potrebno je izgovoriti kratku rečenicu (npr. *Mojoj sestri je u petak rođendan*). Potom tražiti od učenika da ponovi tu rečenicu i na nju nadoveže svoju rečenicu. Naredni učenik/učenica ponovi obje rečenice i doda svoju. Učenik/učenica koji je prvi izgovorio rečenicu (samo jednu), na kraju treba da ispriča cijelu priču. Neophodno je pažljivo slušati da rečenice koje učenici izgovaraju budu tačne, iako se rečenice i ne slažu najbolje jedna uz drugu. Ova igra nije takmičarskoga karaktera i nema ispadanja. Bitno je uvježbavati građenje rečenica.

ČIK POGODI

Odjeljenje treba podijeliti u grupe. Zatim grupama dati slikovne karte koje treba jedan od učenika da opiše. Jedan učenik/učenica opisuje (navodeći, recimo, je li to voće, povrće, školski pribor i sl., koje je boje, je li veliko ili malo, čemu služi), učenici iz druge ili iz ostalih grupa (broj grupa zavisi od brojnosti odjeljenja) pogađaju. Poen dobija grupa koja pogodi traženu riječ ili izraz. Ta grupa potom opisuje riječ ili izraz koji treba pogoditi.

Ako je odjeljenje malo, može se svakome učeniku dati po jedna ili više riječi/izraza, tako da svaki učenik/učenica igra pojedinačno, ne predstavlja grupu. Učenik/učenica koji pogodi traženu riječ ili izraz, dobija poen i priliku da opisuje naredni.

Ako je potrebno za objašnjenje riječi, učenici mogu iskoristiti neki predmet (ali ne predmet čije se ime traži) ili mogu zatražiti pomoć drugoga učenika/učenice da u paru objasne riječ.

AVIONI OD PAPIRA

Učenike treba podijeliti u dvije grupe i dati im vremena da svi naprave avione od papira. Potom svi učenici stanu uza zid na kraju učionice. Svakome učeniku postaviti po jedno pitanje. Ako učenik/učenica zna odgovor na pitanje, dobija mogućnost da baci avion. Ako učenik/učenica ne zna odgovor, učenici iz njegove grupe mogu mu pomoći. Na različitoj udaljenosti mogu se postaviti po 3 predmeta i svakome predmetu dodeliti po bod (od 1 do 3). U zavisnosti od toga do kojega predmeta avion doleti, toliko bodova ta grupa dobija.

RJEŠENJA ZADATAKA

UDŽBENIK, STR. 32:

- Ista je slika pod brojem 3.
- Na slici br. 1 poklon je zelen, a ne plav.
- Na slici br. 2 gitara je mala.
- Na slici br. 4 umjesto lopte stoje patike.

RADNA SVESKA, STR. 31:

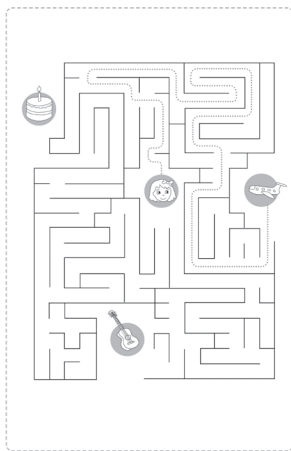

RADNA SVESKA, STRANE ZA REZANJE

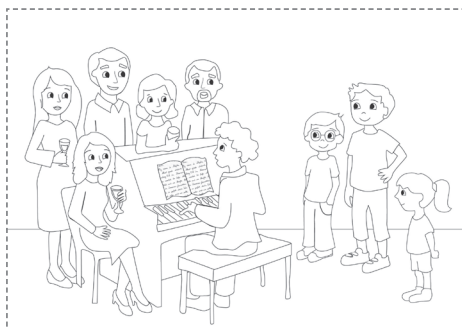

8. U svijetu divljih životinja

Ciljevi

Učenik/učenica treba da:

- izgovara glasove koji nijesu isti kao u maternjem jeziku i podražava intonaciju onoga što čuje
- usvaja rječnik vezan za ovo poglavlje
- razumije i postavlja kratka pitanja i odgovara na njih
- razumije i samouvjereno učestvuje u igri uloga
- verbalno i neverbalno reaguje na zadatke i pitanja
- verbalno traži i daje informacije
- učestvuje u razgovoru po modelu.

Sredstva potrebna za rad:

Udžbenik str. 33–36, Radna sveska str. 33–36, slikovne karte, makaze, drvene bojice, flomasteri, ljepilo za papir i hamer papir.

Aktivnosti

Prije nego počne razrada ovoga poglavlja, obnoviti s učenicima sve domaće i divlje životinje te kućne ljubimce koje su učili. Razgovarati o tome će žive, čime se hrane, kakva je koja životinja i slično. Postavljati i lična pitanja: imaju li učenici ljubimce i koje, jesu li videli neke od divljih životinja i sl.

Uvodna aktivnost može biti i klasifikacija životinja. Na tablu nacrtati (ili zalijepiti sliku) drvo, štalu i kuću. Potom učenici nabrajaju životinje i grupišu ih prema tome će žive. Kako nastavnik ne može pisati, jer učenici ne znaju slova, poželjno je koristiti slikovne karte ili druge ilustracije ili se pak zadržati na usmenoj komunikaciji.

Nakon posmatranja strane 33 u Udžbeniku učenici slušaju CD 74.

Učiteljica: *Šutra ćemo ići na izlet. Učićemo o divljim životinjama. U Crnoj Gori nema zoološkoga vrta. Zato ne možete videti ni majmuna, ni lava, ni neke druge životinje iz divljine.*

Lara: *Ja sam s tatom išla u Berane. Kod jednoga čovjeka videli smo jelena, međeda, vuka, lisicu i još mnoge životinje.*

Preko slikovnih karata ili svojega Udžbenika objašnjavati nepoznate riječi. Razgovarati s učenicima o bojama pomenutih životinja.

U Radnoj svesci učenici posmatraju ilustraciju na str. 33. i treba da doctaju i oboje djelove koji nedostaju u odnosu na uvodnu ilustraciju Udžbenika: CD 80. – *Oboj sliku prema uputstvima druga ili drugarice.* Podijeliti odjeljenje u parove. Jedan član para gleda sliku u Udžbeniku, a drugi u Radnoj svesci. Učenik/učenica koji gleda sliku u Radnoj svesci pita učenika/učenicu koji gleda sliku u Udžbeniku: „Koje je boje majmun?“, „Koje je boje lav?“, „Koje je boje zec?“, „Koje je međed?“... Drugi učenik odgovara: „Majmun je...“, „Lav je...“, „Zec je...“, „Međed je...“. Učenik/učenica koji radi u Radnoj svesci ne treba odmah da ih oboji sve, već je dovoljno da obilježi pravom bojom dio na slici za koji je postavio pitanje. Potom treba zamijeniti uloge. Kad obilježe bojom svaku životinju u obje radne sveske, svaki učenik/učenica boji sliku u svojoj Radnoj svesci. Pomenute životinje uvježbavamo preko slikovnih karata.

Razgovarati s učenicima jesu li kad bili u zoološkome vrtu, u muzeju, u radnji u kojoj se prodaju životinje; jesu li gledali film o životinjama; jesu li bili na Skadarskome jezeru i sl.

U Udžbeniku posmatramo str. 34 i 35 i slušamo audio zapis sa CD-a 75.

CD 75

Kustos: *Dobro došli u Prirodnjački muzej.*
 Samir: *Ima li u Muzeju zmija?*
 Kustos: *Ima i zmija i velikih životinja.*
Viđecete i ptice: orla i pelikana.
 Marko: *Pelikani žive na Skadarskome jezeru.*
 Kustos: *Na Skadarskome jezeru živi mnogo ptica.*

Kustos: *Znate li će živi međed?*
 Hana: *Međed živi u šumi.*
 Kustos: *Jeste, ovo je mrki međed. On živi u šumi i jede biljke.*

Hana: *Pored stola je vuk.*
 Dado: *Vuk jede druge životinje.*
 Kustos: *Na stolu su lisica i kuna.*
 Lara: *One jedu kokoške.*
 Kustos: *Tako je.*
 Azra: *Je li pored lisice vjeverica?*
 Kustos: *Jeste. To je vjeverica.*

Samir: *A će su zmije?*
 Kustos: *Ti baš želiš da vidiš zmije!*
Plašiš li se zmija?
 Samir: *Ne plašim.*
 Kustos: *Bravo. A znaš li što jedu zmije?*
 Samir: *Zmije jedu miševе i žabe.*
 Kustos: *Tako je. Hajde da vidimo zmije.*

Pojmове s dna glavne dvolisnice slušaju sa CD-a 76 i ponavljaju.

CD 76

majmun, lav, jelen, kuna, vjeverica, orao, pelikan, zmija, žaba, miš

Pokazati učenicima fotografije ili ilustracije iz drugih knjiga i časopisa ili preuzete s interneta. Nasumičnim redom pokazivati slike životinja koje su date u pojmovniku, a učenici pritom izgovaraju njihova imena.

Učenici izvode djelove odslušanoga dijaloga.

Može se igrati i igra uloga. U zavisnosti od toga što se želi uvježbati s učenicima, nastavnik može imati ulogu kustosa, pa da mu učenici postavljaju pitanja, a može od učenika tražiti da budu kustosi u muzeju, a on igrati zainteresovanoga posjetitelja koji postavlja pitanja, a učenici mu odgovaraju. Naravno, učenici mogu i sami igrati kustosa i posjetitelja u parovima.

Predložemo mogućnost korišćenja CD-a Čarolija muzike 1 (audio zapisi br. 11–13, 17–30), đe se čuju glasovi životinja; cilj je prepoznavanje

životinja na osnovu njihovih glasova. Potom im se mogu govoriti glagoli (pas laje, krava muče, mačka mjauče...).

Zajedno s učenicima može se napraviti poster od ilustracija životinja koje su učili. Ilustracije mogu praviti sami ili donijeti slike od kuće. Poster može biti opštegа karaktera (ilustracije životinja bez reda); životinje se na posteru mogu dijeliti prema tome će žive (domaće, divlje životinje i kućni ljubimci); mogu se dijeliti i prema hrani koju jedu (biljke, meso i sl.). Pomoću postera učenici svakodnevno provjeravaju imena životinja, navodeći i zvukove koje proizvode.

Rečenice koje čuju sa CD-a 77 ponavljaju i pokazuju na ilustraciji (str. 34 i 35) životinje koje se pominju.

Međed jede biljke.
 Vuk jede životinje.
 Kuna jede kokoške.
 Vjeverica je pored lisice.
 Zmija jede žabe i miševе.

CD 77

Razumijevanje teksta kontroliše se i preko pitanja (CD 78).

Đe su đaci?
 – *Đaci su u Prirodnjačkome muzeju.*
 Koje će ptice videti đaci?
 Đe žive pelikani?
 Što jede međed?
 Što jede vuk?
 Ko jede kokoške?
 Đe je vjeverica?
 Koju životinju Samir želi da vidi?
 Što jedu zmije?

CD 78

Potom se provjerava znanje učenika o klasifikaciji životinja. Kad se kaže ime divlje životinje – učenici skaču, za domaću se okreću, a za kućnoga ljubimca pucketaju prstima. Ko pogriješi, ispada.

Gledaju ilustraciju u Radnoj svesci, strana 34. Imenuju sve životinje koje vide. Potom zaokružuju životinje prema uputstvu sa CD-a 8.10. Kad zaokruže tražene životinje, razgovarati s učenicima o karakteristikama drugih životinja u svakome pojedinačnome nizu. Na primjer, u prvome nizu zadatak je bio zaokružiti pticu. Nakon toga tražiti da učenici odrede jesu li ostale životinje domaće ili divlje. Kad zaokruže kućnoga ljubimca, pitati učenike će žive ostale životinje u nizu.

Poslije te aktivnosti, učenici odgovaraju na pitanja s istoga audio zapisa.

CD 81

Zaokruži pticu.
Zaokruži domaću životinju.
Zaokruži divlju životinju.
Zaokruži kućnoga ljubimca.
Zaokruži životinju koja živi u šumi.

Đe živi vuk?
– *Vuk živi u šumi.*

Što jede krava?
Ko pase travu: mačka ili konj?
Koje je boje vuk?
Đe živi pelikan?
Koja životinja jede bananu?

Na osnovu teksta koju čuju sa CD-a 82 učenici povezuju junake i životinje u Radnoj svesci str. 35.

CD 82

Azra, koje se životinje plašiš?
– *Plašim se miševa.*

Dado, koja je najveća šumska životinja kod nas?
– *Kod nas je najveći međed.*

Hana, koja ptica živi na Skadarskom jezeru?
– *Na Skadarskom jezeru živi pelikan.*

Marko, koju životinju želiš videti?
– *Želim videti lava.*

Povesti razgovor s učenicima o tome kojih se životinja plaše, koja je najveća životinja koju su videli, koja je najmanja životinja koju su videli, koju životinju žele videti i sl.

U Udžbeniku na 36. strani posmatraju ilustracije i na osnovu njih pričaju priču. Ovo je dosad najzahtjevniji zadatak, tako da je sasvim u redu i ako učenici sastave priču malo slabije. S nekoliko ponavljanja učenici će sve lakše i bolje prepričavati, a može im se pomoći postavljanjem pitanja: prepoznaju ko je na slikama, kakve su te životinje, što rade životinje na slikama i sl. Kad odgovore na postavljena pitanja, sami opisuju slike i pokušavaju kreirati priču.

Kornjača i zec razgovarali su ko je brži.
Dogovorili su se da se trkaju.

CD 79

Došao je dan trke. Zec je brzo potrčao. Kornjača je ostala daleko iza njega. Bio je mnogo brži. Mislio je da ga kornjača ne može stići, pa je odlučio da se odmori.

Legao je pored puta, slušao ptice kako pjevaju – i zaspao.

Kornjača je znala da je spora. Trčala je bez predaha. Nije ni pomišljala da se odmori. Stigla je do mjesta đe je zec spavao. Nije ga budila. Nije ni stala da se odmori.

Nastavila je da trči i stigla prva na cilj.

Tako je upornošću spora kornjača pobijedila u trci brzoga zeca.

Učenicima postaviti pitanja vezana za priču koju su obradili. Npr.: „Ko se trkao?“, „Ko je pobijedio?“, „Zašto je kornjača pobijedila?“ i slično. Razumijevanje priče može se provjeravati i tako što se izgovaraju rečenice, a učenici govore jesu li tačne ili ne.

Uputiti učenike u zadatak na 36. strani u Radnoj svesci. Tražiti od njih da pokažu i imenuju svaku životinju koju vide na slici. To će im biti neophodno za zadatak koji treba da urade. Obnavljati s učenicima brojeve – izgovor i pisanje. Potom učenici slušaju uputstva sa CD-a 83: pored svake životinje treba napisati odgovarajući broj.

Lara je čitala knjigu o životinjama.
U njoj je bilo mnogo slika.

CD 83

Videla je 7 zelenih žaba i 4 zmije.
Saznala je da zmije jedu žabe.

Dvanaest vjeverica jelo je lješnike,
a 9 miševa trčalo je ispod drveta.

U knjizi se govorilo o 16 majmuna.

U šumi je živjelo 19 jelena.

Jedna kuna pojela je 3 kokoške.

Deset pelikana lećelo je iznad jezera.

Osam lavova pojelo je veliku životinju.

Orlovi su velike ptice. Videla je 13 orlova.

Oboj životinje sa slike.

Navedi domaću životinju koju vidiš na slici.

Za svaku životinju kaži koje je boje i kolika je.

Preporučujemo da se učenicima prvo polako pročita priča o Lari i životinjama, a potom da je slušaju sa CD-a.

Na kraju Radne sveske, na strani za rezanje (CD 84) nalazi se nekoliko zasebnih djelova jedne ilustracije koje treba izrezati, pravilno spojiti i za-

lijepiti da se dobije jedna životinja. Važno je uputiti učenike kako da urade zadatak i poslije toga odgovaraju na pitanja.

Koja je to životinja?

Đe ona živi?

Čime se hrani?

Oboj sliku.

CD 84

VRUĆI KROMPIR

Ako je veliko odjeljenje, podijeliti učenike u dvije grupe, pa igrati prvo s jednom, pa s drugom. Učenici sede u krugu. Nastavnik u ruci drži slike životinja, tako da ih učenici ne vide. Sa CD-a puštati muziku. Učenicima dati neki predmet (loptu ili slično) koji oni dodaju jedan drugome. Kad se prekine muzika, učenik/učenica kod koga se u tome trenu našao predmet dolazi do nastavnika i on mu pokazuje sliku životinje, koju učenik/učenica potom imitira. Ostali učenici pogađaju o kojoj se životinji radi.

POGODI ŠTO IMAM

Igra počinje tako što se u ruci drži neka slikovna karta i učenici postavljaju pitanja i pogađaju što je u ruci. Učenici mogu postavljati samo pitanja na koja se odgovara sa da ili ne. Npr.: „Je li to životinja?“, „Je li divlja životinja?“, „Je li domaća životinja?“, „Je li kućni ljubimac?“, „Jede li meso?“, „Je li žuto/zeleno/sivo...?“, „Je li veliko/malo?“ i sl. Igra se može igrati i tako što svaki učenik/učenici u svesku nacrtaju po neku životinju i onda izlazi ispred table, a ostali – postavljajući pitanja – pogađaju što je to.

CRTAJ DALJE

Za ovu igru učenici se podijele u grupe po 8 učenika. Svaka grupa uzima po jedan list papira. Jedan učenik počinje crtati neku životinju. Na unaprijed dogovoreni znak (kuckanje o sto, zvižduk, zvuk pištaljke), učenik/učenica koji je crtao ostavlja olovku i daje papir učeniku/učenici pored sebe koji, ne znajući što je njegov prethodnik započeo, na započeti crtež nastavlja crtanje svoje životinje. I tako redom. Ne treba ostavljati mnogo vremena učenicima, da ne bi crtana životinja dobila prepoznatljiv oblik. Kad se završi krug, učenici smišljaju ime za životinju koju su nacrtali (čak i ako to bude kreatura koja ne postoji). Svaki učenik govori što je htio da crta. Da bi igra bila zanimljivija, svakome učeniku/učenici se može zadati što da crta.

PECANJE

Svakome učeniku/učenici dati po dvije slike životinja. Slike se mogu ponavljati. Učenici drže svoje slike tako da ih niko drugi ne može vidjeti. Prilaze jedni drugima i pitaju: „Imaš li... (ime životinje)?“ Ako učenik/učenica ima tu sliku, daje je učeniku koji ju je tražio. Tako svi učenici međusobno razgovaraju, pogađajući ko ima koju sliku. Učenik/učenica koji ostane bez slika, ispada iz igre.

RJEŠENJA ZADATAKA

RADNA SVESKA, STR. 34:

1. niz: orao.
2. niz: krava
3. niz: međed
4. niz: hrčak
5. niz: jelen

RADNA SVESKA, STR. 35:

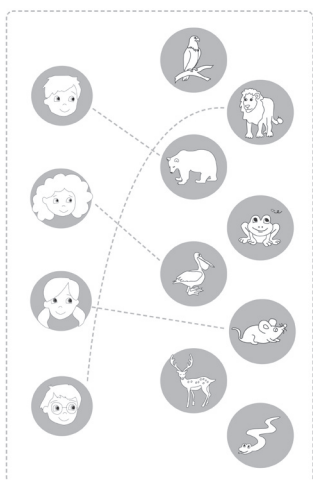

RADNA SVESKA, STR. 36:

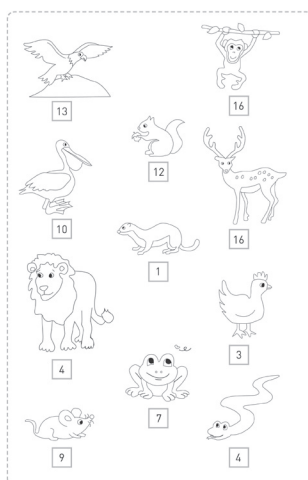

RADNA SVESKA, STRANE ZA REZANJE

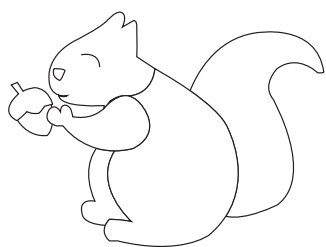

9. Kod veterinara

Ciljevi

Učenik/učenica treba da:

- imenuje bića i predmete u skladu s ovim tematskim okvirom
- izgovara glasove koji nijesu isti kao u maternjem jeziku i podražava intonaciju onoga što čuje
- upotrebljava lične i prisvojne zamjenice
- razumije, postavlja kratka pitanja i odgovara na njih
- učestvuje u igri uloga
- verbalno i neverbalno reaguje na zadatke i pitanja
- učestvuje u razgovoru po modelu
- traži informaciju u tekstu koji je slušao/slušala.

Sredstva potrebna za rad:

Udžbenik str. 37–40, Radna sveska str. 37–40, slikovne karte, makaze, drvene bojice, flomasteri, ljepilo za papir i hamer papir.

Aktivnosti

U Udžbeniku na str. 37 posmatraju ilustraciju. Analizirati s učenicima što je na slici: ko je na slici, koje životinje vide, đe se nalaze životinje i sl. Slušaju CD 85.

CD 85

Azrina mačka Gara je povrijedila šapu. Azra je mačku dovela kod veterinara. Čekaju da je veterinar pregleda. Azra razgovara s Garom.

Azra: Dobra Gara! Ne budi tužna. Neće da te boli. Vidiš koliko ovđe ima životinja. Sve životinje liječi doktor za životinje – veterinar.

Pitati učenike da kažu đe će povesti životinju ako je povrijeđena.

U Radnoj svesci na str. 37 crtaju djelove koji nedostaju da ilustracija bude kao u Udžbeniku. Potom boje i odgovaraju na pitanja sa CD-a 91.

CD 91

Nabroj životinje na slici.
Đe je Azra?
U čemu se nalaze životinje?
Navedi čega nema na slici.
Nacrtaj i oboj kao u Udžbeniku.

Nakon toga razgovarati s učenicima koje sve životinje veterinar liječi. Cilj je da učenici znaju da veterinar ne liječi samo kućne ljubimce.

Uputiti učenike na glavnu ilustraciju poglavlja, str. 38 i 39. Razgovarati s njima o onome što vide na slici. Pitati učenike imaju li kućne ljubimce i kako se zovu (ako ih imaju) ili kojega bi ljubimca voljeli imati i koje bi mu ime dali. Potom učenici mogu osmisлити odjeljenjskoga kućnoga ljubimca, odrediti mu starost, ime, boje. Ta se aktivnost može raditi po grupama ili parovima. Svaka grupa ili par treba da nacrtka kako oni zamišljaju odjeljenjskoga ljubimca i potom da ga predstave odjeljenju.

Slušaju CD 86.

Azra: Dobar dan!

Veterinar: Zdravo! Pa ko je to?

Azra: Ovo je moja mačka Gara. Boli je noga.

Veterinar: Da vidim šapu, maco. Neće da te boli...

Azra: Ona i moj pas se često jure. Gara se provlači kroz ogradu. Tako je povrijedila šapu.

Veterinar: A kako ti se zove pas?

Azra: Šljapko.

Veterinar: Lijepo ime. Ti baš voliš životinje, je li?

Azra: Da, mnogo volim sve životinje.

Veterinar: Imaš li ljubimca kojega držiš u kući?

Azra: Imam, hrčka. Zovem ga Mičko. Živi u kavezu.

CD 86

Veterinar: *Evo, Gara, gotovi smo. Vidiš da ne boli.*
 Azra: *Ne boli je više, je li?*
 Veterinar: *Dao sam joj injekciju. Biće dobro. Namaži joj ovu kremu na šapu. Stavi zavoj na šapu. Šutra dođite na kontrolu.*
 Azra: *Hvala, doktore. Doviđenja.*
 Veterinar: *Doviđenja!*

Nepoznate riječi učenicima objašnjavati uz pomoć pojmovnika, na dnu strane, dok slušaju i ponavljaju pojmove sa CD-a 87.

CD 87

veterinar, noga, šapa, ograda, hrčak, krema, zavoj, injekcija

Ovaj pojmovnik se može uvježbavati i preko igre *Iks Oks*. Nacrtni na tablu tabelu 3x3 i podijeliti učenike u dvije grupe. Grupa X bira polje koje želi da otvori. Učenicima pokazati slikovnu kartu koja stoji na tome polju. Ako znaju da s njom naprave izjavnu ili upitnu rečenicu, upisuje se njihov znak. Ako ne znaju, prepuštamo grupi O i, ako tačno urade zadatak, upisuje se njihov znak. Cilj je spojiti tri polja pod istim znakom: vodoravno, uspravno ili dijagonalno.

X	O	O
O	X	O
O	O	X

Pošto su uvježbali novi rječnik, slijedi provjera razumijevanja odslušanoga teksta.

Slušaju CD 88 i u Udžbeniku pokazuju ono što čuju.

CD 88

Mačku boli šapa.
 Životinje liječi veterinar.
 Azra voli životinje. Ima psa, mačku i hrčka.
 Pas Šljapko ćera mačku Garu.
 Azrin hrčak živi u kavezu.
 Veterinar je mački dao injekciju.
 Azra mački maže šapu kremom.

Nakon toga učenici odgovaraju na pitanja koja slušaju sa CD-a 89 ili im se postavljaju ova ili slična pitanja.

Đe je Azra?
 – Azra je kod veterinara.
 Što radi veterinar?
 Zašto je Gara kod veterinara?
 Nabroj Azrine ljubimce.
 Đe živi Azrin hrčak?
 Imaš li ti ljubimca? Opiši ga.

CD 89

Potom tražiti od učenika da na osnovu ilustracije u Udžbeniku navedu što se sve nalazi u veterinarskoj ordinaciji, tj. što sve koristi veterinar kad liječi životinje. Poslije toga učenici rade zadatak u Radnoj svesci, str. 38.

Imenuju predmete na slici i zaokružuju predmete koji pripadaju veterinaru. Potom odgovaraju na pitanja.

Što držiš u pernici?
 – U pernici držim olovke, bojice i oštraljku.
 Čemu služe makaze?
 Za što koristiš čašu?
 Kad koristiš viljušku?
 Ko koristi pištaljku u fudbalu?

CD 92

Nakon toga izgovarati rečenice pri čemu učenici govore jesu li tačne ili netačne. Rečenice tematski treba vezati za ovo poglavlje. Na primjer: „Veterinar makazama zavija šapu.“, „Viljuškom režemo zavoj.“ Može se igrati i tako što se nekom učeniku/učenici govori da treba da napravi tačnu ili netačnu rečenicu, a učenik/učenica smišlja i izgovara rečenice u skladu s onim što je od njega traženo.

Od učenika se traži da prema ilustracijama na str. 39 u Radnoj svesci ispričaju priču. Može im se pomoći tako što im se postavljaju pitanja kojima se navode na tok priče. Kad odgovore na pitanja, od njih tražiti da pokušaju preko odgovora rekonstruisati priču. Nakon toga slušaju priču sa CD-a 93.

Đevojčica je s babom bila u kući. Istrčale su jer su čule buku. Ispred štale je bila krava. Viđelo se da je nešto boli. Jedna noga joj je bila podignuta. Baba je prišla i viđela

CD 93

zmiju pored krave. Zmija je ujela kravu. Zato je baba odmah zvala veterinara. Devojčica je mazila kravu dok je veterinar došao. Željela je da prestane da je boli. Veterinar je došao. Pregledao je kravi nogu i dao joj injekciju. Stavio joj je zavoj na nogu. Rekao je da će kravi sutra biti bolje.

Nakon priče razgovarati s učenicima o situaciji na slici. Pitati ih jesu li nekad vodili životinju veterinaru, ako žive na selu, je li veterinar možda dolazio da pregleda životinju, da li bi pobjegli kad vide zmiju, jesu li nekad videli zmiju i sl. Važno je uputiti đake na human odnos prema životinjama, da životinje treba paziti i pomagati im, baš kao i ljudima.

U Udžbeniku na str. 40 gledaju prvu ilustraciju. Govore što vide na njoj. Mogu sami ispričati priču ili im se postavljaju pitanja. Voditi računa da učenici govore o detaljima i bojama. Kad analiziraju prvu ilustraciju, prelaze na drugu, koja je naoko ista, ali postoje razlike u detaljima. Mogu se pustiti uputstva sa CD-a 90 ili im se može reći da pronađu razlike na drugoj slici u odnosu na prvu. Na slikama ukupno ima pet razlika. Ako učenici pronađu svih pet razlika, tražiti od njih da opišu razlike (prihvatajući i jednostavna i duža objašnjenja). Ako učenici ne mogu pronaći svih pet razlika, potrebno ih je pitanjima navoditi na rješenje. Kad odrade zadatak, slušaju opis ilustracije s istoga audio-zapisa.

CD 90

Pogledaj slike i pronađi razlike.

Veterinar je došao na selo. Pregleda konja. Konja boli noga. Pas juri mačku oko drveta. Na drvetu su kruške. Pored ograde je bicikl.

Uputiti učenike na Radnu svesku, u kojoj rade zadatak na 40. strani i odgovaraju na pitanja.

Imenuj životinje na slici.
Zaokruži kućne ljubimce.

Što radi hrčak?

– *Hrčak trči na točku.*

Đe živi međed?

Što jede vuk?

Koliko nogu ima konj?

Đe se nalazi ribica?

Što jede kuna?

Učenici u sveskama nacrtaju tabelu kakva je prethodno nacrtana na tabli. U prvi red učenici upisuju podatke za sebe a u drugi štrikl ili iks za druga sa kojim rade. Igra se radi u paru.

	JA	ANA
Nacrtati MAČKU		
Nacrtati JABUKU		
Nacrtati OLOVKU		
Nacrtati VILJUŠKU		

Ovo su samo predloženi pojmovi. Mogu se dati i neki drugi, kao i napraviti veća tabela i za tri člana. Svaki učenik unosi podatke za sebe u prvu kolonu, tj. da li ima ove pojmove, a potom propituje drugove i unosi za njih. Kad je tabela popunjena, učenici redom izlaze ispred table i iznose podatke do kojih su došli koristeći cijele rečenice.

KAŽI MI KO SAM

Može se igrati pojedinačno ili u grupama. Prije početka igre pokazati slike životinja koje će se koristiti u igri. Opisati svaku životinju koristeći rječnik koji učenici znaju. Potom izvesti jednoga učenika/učenicu da stane ispred table, okrenuvši tabli leđa. Na tablu iznad njegove glave zalijepiti sliku. Učenici mu onda opisuju životinju sa slike. Mora se voditi računa da učenici govore rečenice jednu po jednu, s pauzama između (da ne govore uglas). Učenik/učenica treba na osnovu što manje informacija da pogodi ime životinje čiju sliku ima na leđima.

NAĐI I SPASI ŽIVOTINJE

Podijeliti odjeljenje na četiri grupe. Prije časa sakriti po učionici slike životinja, domaćih, divljih i kućnih ljubimaca. Staviti ih ispod klupe, iza table, zalijepiti na zid pored ostalih slika, okrenute naopako staviti na klupe, u policu i sl. Napraviti tri kutije. Na jednu nacrtati drvo, na drugu dnevnu sobu, na treću štalu. Kad učenici uđu, nabrojiti im životinje čije slike treba da traže. Učenici potom traže životinje i sakupljaju ih. Kad sakupe sve životinje, donesu ih nastavniku i po grupama odgovaraju na pitanja koja se tiču životinja koje su pronašli. Za svaku treba da kažu da je bila, a da treba da bude (u šumi, u štali ili u kući). Osim učenja životinja, ovom igrom obnavljaju i prijedloge.

DETEKTIVI ZA LJUBIMCE

U ovoj igri učenici se ponašaju kao detektivi koji moraju riješiti misteriju što se desilo psu po imenu Gricko. Učenicima se kaže da je pred njima pas Gricko, da je povrijeđen i da treba otkriti što je u pitanju. Nekoliko učenika glumi svjedoke (viđeli su kako je Gricko povrijeđen). Ostali učenici postavljaju pitanja svjedocima: što se desilo, kako se desilo, kad se desilo, ko je to uradio i slično. Na kraju ispričaju priču.

DVIJE STRANE

Za ovu igru nacrtati kredom liniju duž učionice. Ako je odjeljenje veliko, učenike treba podijeliti na dvije grupe i nacrtati dvije linije na dovoljnoj međusobnoj udaljenosti. Prethodno označiti s koje je strane TAČNO, a s koje NETAČNO. Objasniti učenicima da, kad čuju rečenicu, ako je rečenica tačna, treba da skoče na stranu TAČNO. Ako je netačna, treba da skoče na stranu koja je određena kao NETAČNO. Da bi igra imala takmičarski karakter, učenik koji pogriješi ispada iz igre.

RJEŠENJA ZADATAKA

UDŽBENIK, STR. 40:

Razlike:

1. Konj je crn.

Mačka je bijela.

Pas je velik.

Na drvetu je pet krušaka.

Ljubičasti bicikl.

2. Konj je bijel.

Mačka je crna.

Pas je mali.

Na drvetu je šest krušaka.

Plavi bicikl.

RADNA SVESKA, STR. 38:

Zaokružiti: čaša, pištaljka, viljuška,
pernica, ukras za jelku.

RADNA SVESKA, STR. 40:

Zaokružiti: mačka, pas, hrčak,
papagaj, ribica

IGRA SLIJEDI PUT



Igra „Slijedi put“, na kraju Udžbenika, može se igrati u parovima, a može i u većim grupama. Za igru je potrebna jedna kockica. Svaki učesnik ima po jedan pion. Kao pion može poslužiti i ručno pravljeni predmet, pioni iz nekoga kompleta šaha ili *Ne ljuti se, čovječe*, neki školski predmet (gumica ili sl.).

Ova igra ima za cilj da kroz zabavu učenike vodi kroz usvojeni rječnik i jednostavne rečenične konstrukcije.

Kako igrati?

Učesnici bacaju kockice i pokreću pione od starta ka cilju. Učenik baci kockicu i pomjeri pion za onoliko polja koliko je kockica pokazala. Kad se zaustavi, treba da kaže što se nalazi na tome polju.

U zavisnosti od sposobnosti učenika i odjeljenja može se tražiti da učenici nacrtane pojmove upotrijebe u rečenici. Ako urade zadatak (imenuju pojmove ili ih iskoriste u rečenici), ostaju na tome polju. Ako učenik/učenica ne zna imenovati nacrtane pojmove, vraća se na polje s kojega je krenuo i čeka red da ponovo baca kockicu.

U igri postoje i polja koja predstavljaju opasnost, pa se učenik koji se zaustavi na njima vraća nekoliko polja unazad. Postoje i polja koja nose nagradna pomjeranja nekoliko polja unaprijed.

Kad jedan učenik/učenica dođe do cilja, igra se ne mora završiti, već treba dati priliku i drugome učeniku (ili učesnicima) da prođe kroz što više polja i sam/sama uvježba što više riječi.

RJEČNIK

PRVA LEKCIJA LEKSIONI I PARË

đevoјčica	vogëlushja
dječak	vogëlush/i
pano	pano
zid	mur
sat	orë
drvo	dru
kućica za psa	shtëpiza për qenin
iznad	mbi, sipër
ispod	nën
u	në
na	mbi
pored	pranë
ispred	para
iza	pas, prapa
rezati	pres
lijepiti	ngjis
šeđeti	rri, ulem
gledati	shoh, shikoj
slušati	dëgjoj
stajati	qëndroj
smijati se	qesh
brisati	fshij
napraviti	bëj, formoj, krijoj
tražiti	kërkoj
staviti	vë, vendos
pitati	pyes

DRUGA LEKCIJA LEKSIONI I DYTË

šutra	nesër
likovna kultura	kultura figurative
kupovati	blej
koštati	kushton
platiti	paguaj
knjižara	libraria
drvene	prej druri
bojice	ngjyrëzat
četskica	furçëz, penel
blok	blok
list	fletë
papir	letër
lenjir	vizore
ljubičasta	manushaqe
braon	kafe
roza	rozë
siva	e përhime, ngjyrë hiri
debela	e trashë
tanka	e hollë
dati	jap, dhënë,

TREĆA LEKCIJA LEKSIONI I TRETË

čas	orë, moment
dvorište	oborr
uzeti	marr
slan	i kripur
sladak	ëmbël
zdrav	shëndosh
sok	lëng
pita	pite
sir	djathë
banana	banania
narandža	portokalli
jabuka	molla
kruška	dardha
šljiva	kumbulla
grožđe	rrushi
voće	pema
kupus	lakra
mrkva	karota
krompir	patate
krastavac	trangull/j
povrće	perime
jesti	ha, ngrënë
piti	pi, pirë
gladan	i uritur
žedan	i etur
baciti	hedh

ČETVRTA LEKCIJA LEKSIONI I KATËRT

plitak	i cekët
dubok	i thellë
doručak	mëngjesi
ručak	dreka
užina	zemër, sillë
večera	darka
hleb	bukë
zaboraviti	harroj, harruar
donijeti	sjell, bie
kašika	lugë
viljuška	piruni
nož	thikë
pribor za jelo	mjetet e ngrënies
tanjir	pjatë
čaša	gotë
kolač	pastë, kulaç
supa	supë
grašak	bizele
meso	mish
palačinka	pallaçinkë
jaje	vezë
viršla	salsiçe
priganica	petulla

PETA LEKCIJA LEKSIONI I PESTË

uskoro	së shpejti
hol	hajat, hyrje
predstava	shfaqje
smjeti	guxoj
ne smjeti	nuk guxoj
grudva	top bore, top dheu
naçi	gjej
posvađati se	përlahet, grindet,
pomiriti se	pajtoj
koçije	karroca
lonac	kusi, poç
kruna	kurorë
grana	degë
ruka	dorë
nos	hundë
oko	syri
šal	shall
dugme	pulla
tužan	i pikëlluar
veseo	i gëzuar

ŠESTA LEKCIJA LEKSIONI I GJASHTË

danas	sot
omiljen	i dashur
sport	sport
vježbati	ushtroj
igrati	luaj
igrač	lojtar
rezervni	rezervë
odsutan	mungon
trčati	vrapoj
majica	triko
patika	atlete
šorts	pantollona të shkurtra
gol	portë, gol
golman	portier
fudbalski teren	fushë futbollit
sudija	arbitër
pištaljka	bilbil
obući	vesh
obuti	mbath
jedanaest	njëmbëdhjetë
dvanaest	dymbëdhjetë
trinaest	trembëdhjetë
četnaest	katëmbëdhjetë
petnaest	pesëmbëdhjetë
šesnaest	gjashtëmbëdhjetë
sedamnaest	shtatëmbëdhjetë
osamnaest	tetëmbëdhjetë
devetnaest	nëntëmbëdhjetë
dvadeset	njëzet

SEDMA LEKCIJA LEKSIONI I SHTATË

torta	tortë
ukusan	i/e shijshëm/e
spavati	fle
sanjati	ëndërroj
puniti (godine)	mbush vite
kasniti	vonoj
duvati	fryj
lećeti	fluturoj
zamisliti	mendoj
ostvariti	krijoj, realizoj
svirati	ekzekutoj, i bie
želja	dëshira
gitara	kitarë
klavir	piano
avion	aeroplan
traka	shirit
svjećica	qiri, kandil i vogël
tetka (mamina sestra)	tezja (motra nënës)
tetka (tatina sestra)	halla (motra e babait)
ujak (mamin brat)	daja (vëllai i nënës)
stric (tatin brat)	xhaxhai (vëllai i babait)

OSMA LEKCIJA LEKSIONI I TETË

izlet	shëtitje, piknik
zoološki vrt	kopshti zoologjik
čovjek	njeriu
kavez	kafaz
Prirodnjački muzej	muze natyror
jezero	liqeni
Skadarsko jezero	liqeni i Shkodrës
majmun	majmun
lav	luan
jelen	kaprolli
kuna	shqarri
vjeverica	ketri
orao	shqiponja
pelikan	pelikani
zmija	gjarpër
žaba	bretkosa
miš	mi,-u
plašiti se	frikohem
odmarati se	pushoj
leći	shtrihem
put (cesta)	rruga
hrabar	guximtar
brz	i shpejtë
spor	i ngadaltë
daleko	larg
upornost	këmbëngulje
pjevati	këndo

DEVETA LEKCIJA LEKSIONI I NËNTË

povrijediti	lëndoj, lënduar
liječiti	shëroj, shëruar
boljeti	dhemb
juriti	ndjek
provlačiti se	përshkoj, kaloj, depërtoj
namazati	lyej
veterinar	veteriner
noga	këmba
šapa	shputa, putra
ograda	parmak, gardh, rrethim
hrčak	gërhitje
krema	kremë
zavoj	fashë
injekcija	injeksion

LITERATURA

- *Pravopis crnogorskog jezika*, Ministarstvo prosvjete i nauke, Podgorica, 2010.
- Čirgić, Adnan i Pranjkić, Ivo i Silić, Josip, *Gramatika crnogorskoga jezika*, Ministarstvo prosvjete i sporta, Podgorica, 2010.
- Nikolić, Milija, *Metodika nastave srpskohrvatskog jezika i književnosti*, treće, dopunjeno izdanje, Zavod za udžbenike i nastavna sredstva, Beograd, 1999.
- Ivić, Ivan & Pešikan, Ana & Antonić, Slobodanka, *Aktivno učenje 2 (priručnik za primenu metoda aktivnog učenja / nastave)*, Institut za psihologiju, Ministarstvo prosvete i sporta Republike Srbije, Ministarstvo prosvjete i nauke Crne Gore, Beograd, 2001.
- Larsen-Freeman, Diane, *Techniques and Principles in Language Teaching*, 2nd edition, Oxford University Press, 2000.
- Rosandić, Dragutin, *Nastava hrvatskosrpskog jezika i književnosti*, Školska knjiga, Zagreb, 1977.
- Rosandić, Dragutin, *Metodika književnog odgoja i obrazovanja*, Školska knjiga, Zagreb, 2003.
- Vujaklija, Milan, *Leksikon stranih riječi i izraza*, Prosveta, Beograd, 1996/97.
- Vukmanović-Tabaš, Lida, *Crnogorski jezik*, Centar za iseljenike Crne Gore, 2011.
- Bugarski, Ranko, *Jezik u društvu*, Prosveta, Beograd, 1986.
- Težak, Stjepko, *Gramatika u osnovnoj školi*, Zagreb, 1980.
- Jeremy Harmer, *How to Teach English*, Longman, 1998.
- Jeremy Harmer, *Teaching and Learning Grammar*, Longman, 1993.

TRANSKRIPT ZADATAKA ZA RADNE LISTIĆE

RADNI LISTIĆ 1 (CD 95)

Na času crnogorskoga jezika

Zadatak 1. Slušaj i štrikliraj ako je tačno, a prekriži ako nije tačno.

Dado je ispod stolice.
Olovka je na knjizi.
Makaze su ispod sata.
Pernica je iza devojčice.
Lara je ispod klupe.
Pas je ispred Samira.
Baloni su ispod klupe.
Torba je iznad dječaka.

Zadatak 2. Slušaj i upiši broj.

Broj 1 Lara je u učionici.
Broj 2 Baloni su na stolici.
Broj 3 Makaze su iza pernice.
Broj 4 Pas je ispred drveta.
Broj 5 Olovka je ispod knjige.

Zadatak 3. Slušaj i nacrtaj.

Nacrtaj olovku ispod stolice.
Nacrtaj torbu iza pernice.
Nacrtaj makaze pored table.
Nacrtaj sat na stolici.

RADNI LISTIĆ 2 (CD 96)

U knjižari

Zadatak 1. Slušaj i zaokruži:

velika, debela knjiga
mala, debela gumica
drvene bojice
veliki blok
velika, tanka četkica.

Zadatak 2. Slušaj i oboj.

Oboj veliku školsku torbu zelenom.
Oboj malu svesku narandžastom.
Oboj debelu knjigu rozom.
Oboj tanku četkicu sivom.
Oboj veliki flomaster ljubičastom.

Zadatak 3. Poveži i oboj.

Hana ima veliku, plavu gumicu.
Dado ima malu, tanku, rozu svesku.
Marko ima malu, sivu pernicu.
Azra ima malu, narandžastu gumicu.
Samir ima veliku, tanku, braon svesku.
Lara ima veliki, ljubičasti ljenjir.

RADNI LISTIĆ 3 (CD 97)

Moja omiljena hrana

Zadatak 1. Slušaj i zaokruži pravu ilustraciju.

Hana jede bananu.
Azra jede jabuku.
Marko pije sok.
Dado jede grožđe.

Zadatak 2. Slušaj i oboj.

Oboj tri male jabuke crvenom bojom.
Oboj četiri velike kruške zelenom bojom.
Oboj dvije male mrkve narandžastom bojom.
Oboj pet velikih šljiva plavom bojom.

Zadatak 3. Slušaj, nacrtaj i oboj.

Nacrtaj tri žute banane.
Nacrtaj dvije narandžaste mrkve.

RADNI LISTIĆ 4 (CD 98)

Vrijeme je za ručak

Zadatak 1. Slušaj, zaokruži.

Zaokruži malu čašu.
Zaokruži veliku viljušku.
Zaokruži mali kolač.
Zaokruži mali tanjir.

Zadatak 2. Slušaj i poveži.

Dado jede kolač.
Marko jede bananu.
Azra jede palačinke.
Hana jede viršle.

Zadatak 3. Nacrtaj

tanjir, čašu i viljušku.

RADNI LISTIĆ 5 (CD 99)

Novogodišnji praznici

Zadatak 1. Slušaj, zaokruži i oboj.

Zaokruži 5 kruna. Oboj ih plavom bojom.
Zaokruži 6 zvijezda. Oboj ih rozom bojom.
Zaokruži 3 šala. Oboj ih narandžastom bojom.
Zaokruži 9 lonaca. Oboj ih sivom bojom.

Zadatak 2. Slušaj i poveži:

sedam jelki
četiri Snješka Bijelića
tri krune
osam kapa
devet Đeda Mrazova
deset grana.

Zadatak 3. Slušaj i nacrtaj.

Nacrtaj veliku zelenu jelku,
pored jelke dvije krune,
pored kruna jednog Snješka Bijelića.

RADNI LISTIĆ 6 (CD 100)

Hajde da brojimo

Zadatak 1. Slušaj i štikliraj ako je tačno i prekriži ako nije tačno:

sedam, trinaest, dvadeset, deset, dvanaest, jedan, devet, petnaest, četiri i devetnaest.

Zadatak 2. Dopiši brojeve koji nedostaju.

Zadatak 3. Poveži brojeve ovim redom:

pet, sedam, četrnaest, devetnaest, jedan, deset, trinaest, osam, šesnaest, dva, dvadeset, jedanaest, četiri, sedamnaest, šest, devet, dvanaest, tri, osamnaest, petnaest.

RADNI LISTIĆ 7 (CD 101)

Srećan rođendan, Marko!

Zadatak 1. Slušaj i zaokruži.

Zaokruži babu.

Zaokruži brata.

Zaokruži gitaru.

Zaokruži svjećicu.

Zaokruži patiku.

Zaokruži klavir.

Zadatak 2. Nacrtaj tortu i na njoj pet svjećica.

Zadatak 3. Napiši koliko čega ima, a zatim oboj:

sedam plavih svjećica

tri žute torte

četiri braon gitare

devet sivih aviona.

RADNI LISTIĆ 8 (CD 102)

U svijetu divljih životinja

Zadatak 1. Slušaj i zaokruži.

Zaokruži majmuna.

Zaokruži orla.

Zaokruži međeda.

Zaokruži pelikana.

Zaokruži hrčka.

Zadatak 2. Nacrtaj neku divlju životinju.

Zadatak 3. Slušaj i upiši broj.

Marija je u zoološkom vrtu vidjela:

16 majmuna

4 žabe

7 zmija

12 vjeverica

19 miševa

9 jelena

5 kuna

10 kokošaka

2 pelikana

8 lavova

13 orlova.

RADNI LISTIĆ 9 (CD 103)

Kod veterinara

Zadatak 1. Slušaj i štikliraj ako je tačno i prekriži ako nije tačno:

noga

papagaj

šapa

krema

zavoj

ograda

veterinar

hrčak.

Zadatak 2. Slušaj i napiši koliko čega ima:

jedan hrčak

sedmoro makaza

četiri viljuške

deset krema

šest zavoja

devet injekcija.

Zadatak 3. Slušaj i poveži:

12 miševa

11 krema

9 injekcija

jedan veterinar

4 šape

10 papagaja.

RADNI LISTIĆ 1

Na času crnogorskoga jezika

Ime: _____

Odjeljenje: _____

1

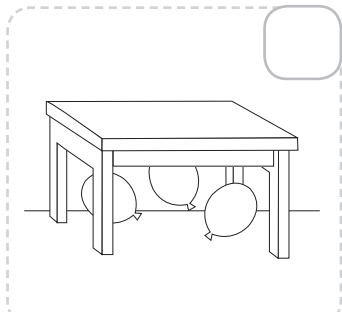
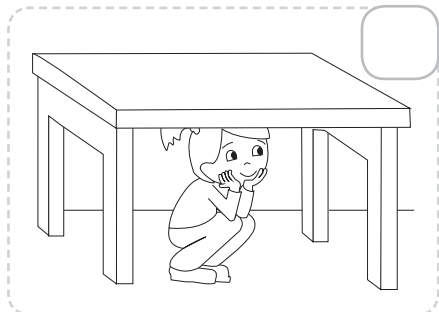
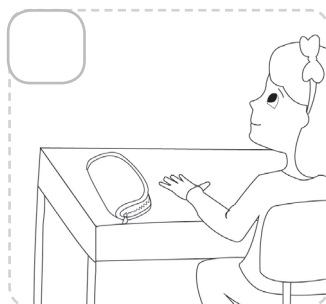
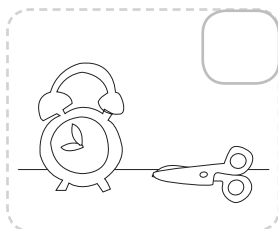
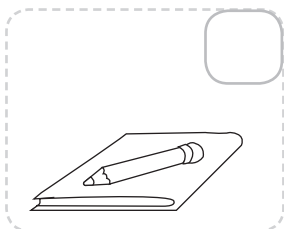
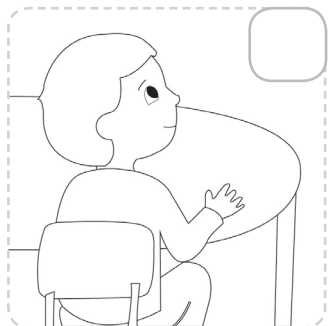

2

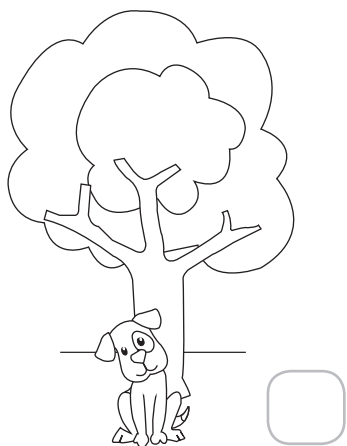
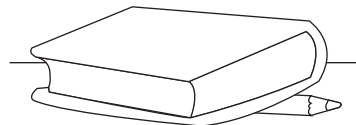
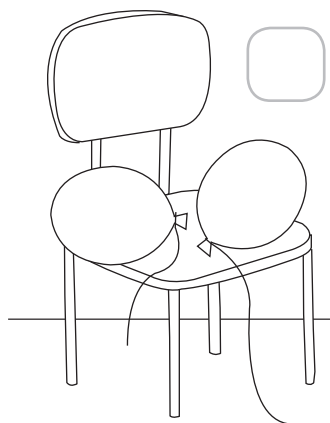
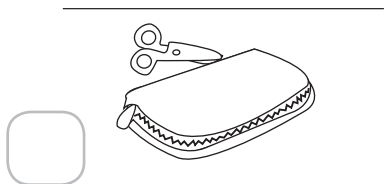

3



A large, empty rectangular box with rounded corners, intended for writing or drawing.

A large, empty rectangular box with rounded corners, intended for writing or drawing.

A large, empty rectangular box with rounded corners, intended for writing or drawing.

A large, empty rectangular box with rounded corners, intended for writing or drawing.

RADNI LISTIĆ 2

U knjižari

Ime: _____

Odjeljenje: _____

1

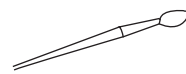
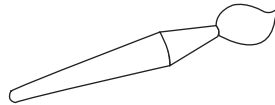
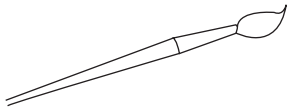
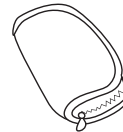
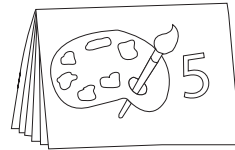
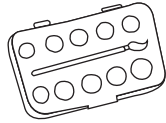
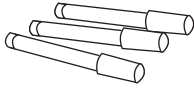
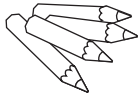
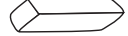
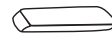
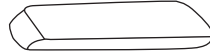
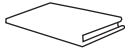
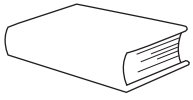

2

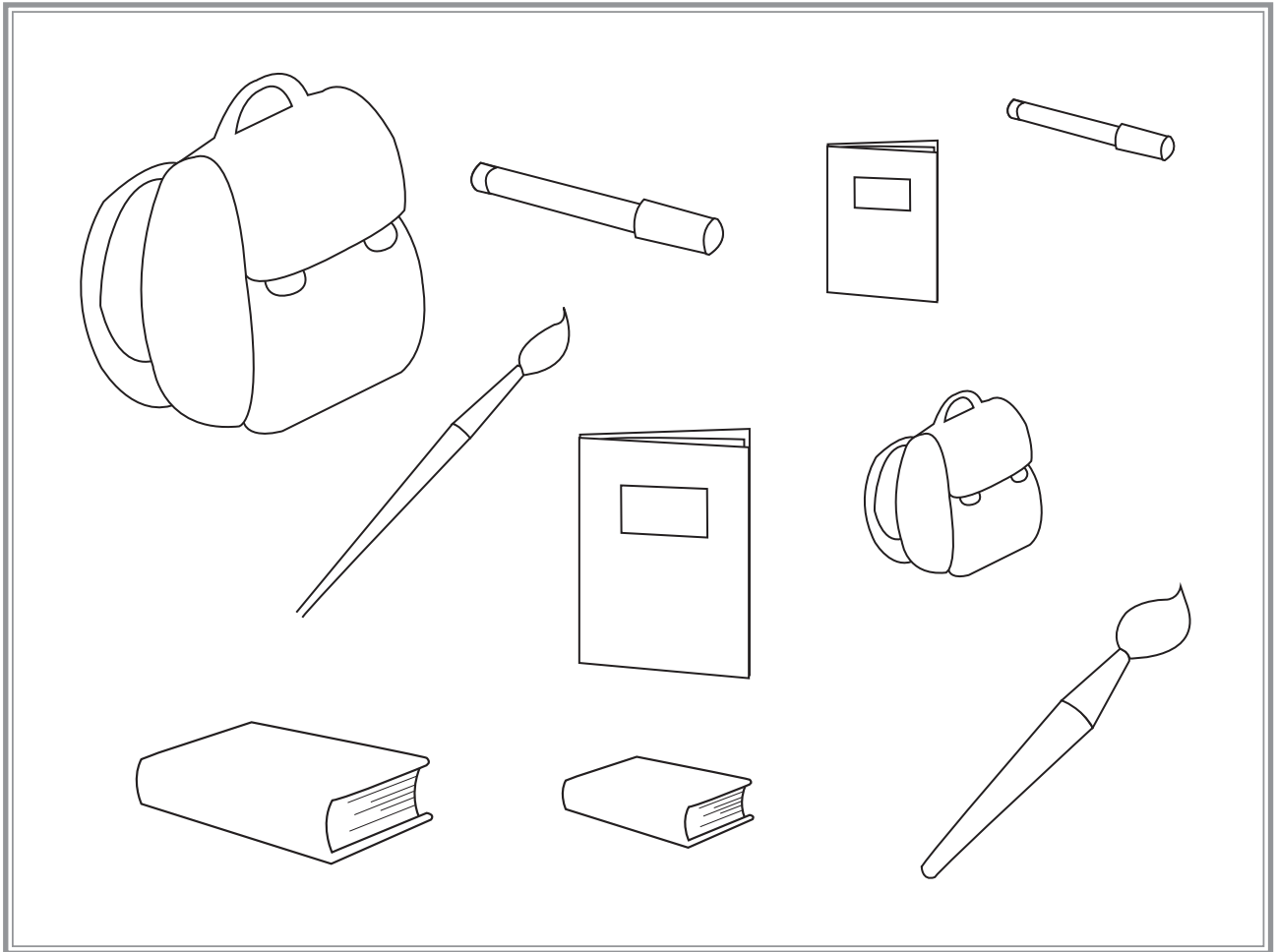

3

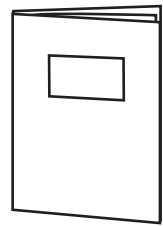
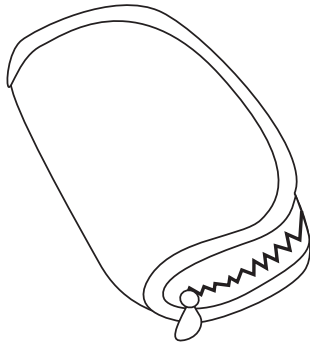
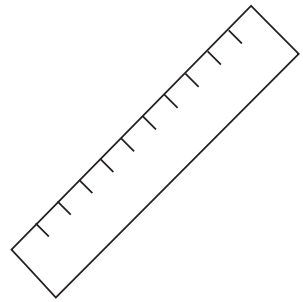
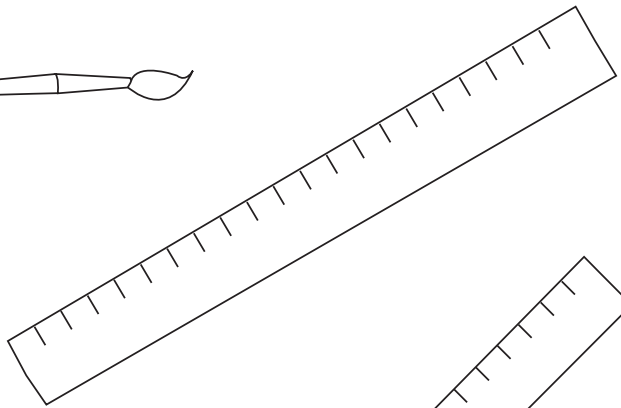
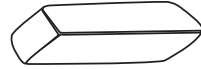
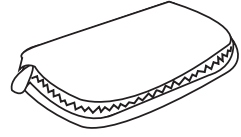
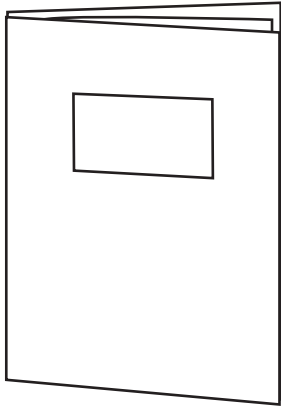
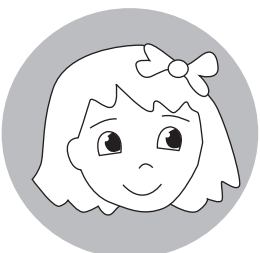
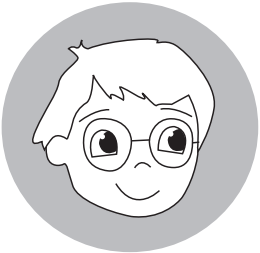
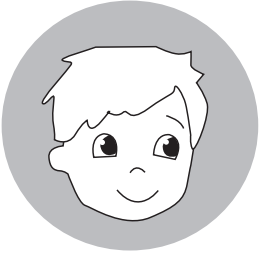

















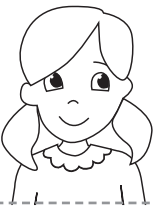

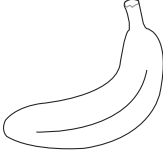

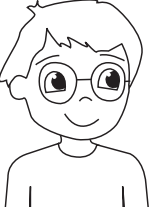
RADNI LISTIĆ 3

Moja omiljena hrana





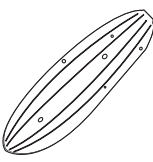





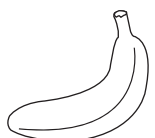



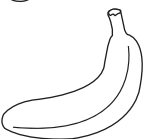















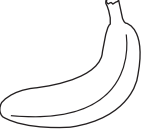

Ime: _____

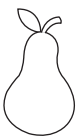
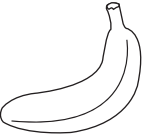
Odjeljenje: _____

1

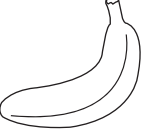
2



A large, empty, rounded rectangular box for writing or drawing, occupying the upper half of the page.

A second large, empty, rounded rectangular box for writing or drawing, occupying the lower half of the page.

RADNI LISTIĆ 4

Vrijeme je za ručak

Ime: _____

Odjeljenje: _____

1

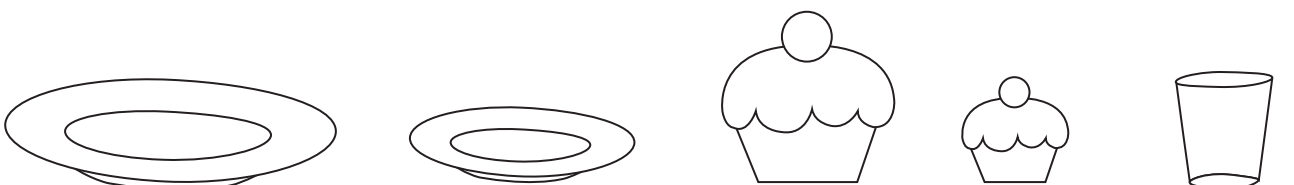
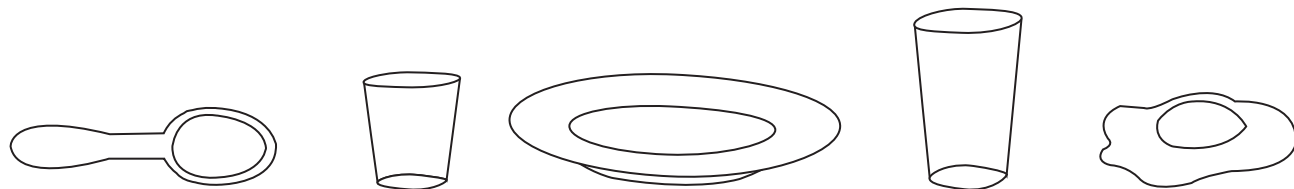

2

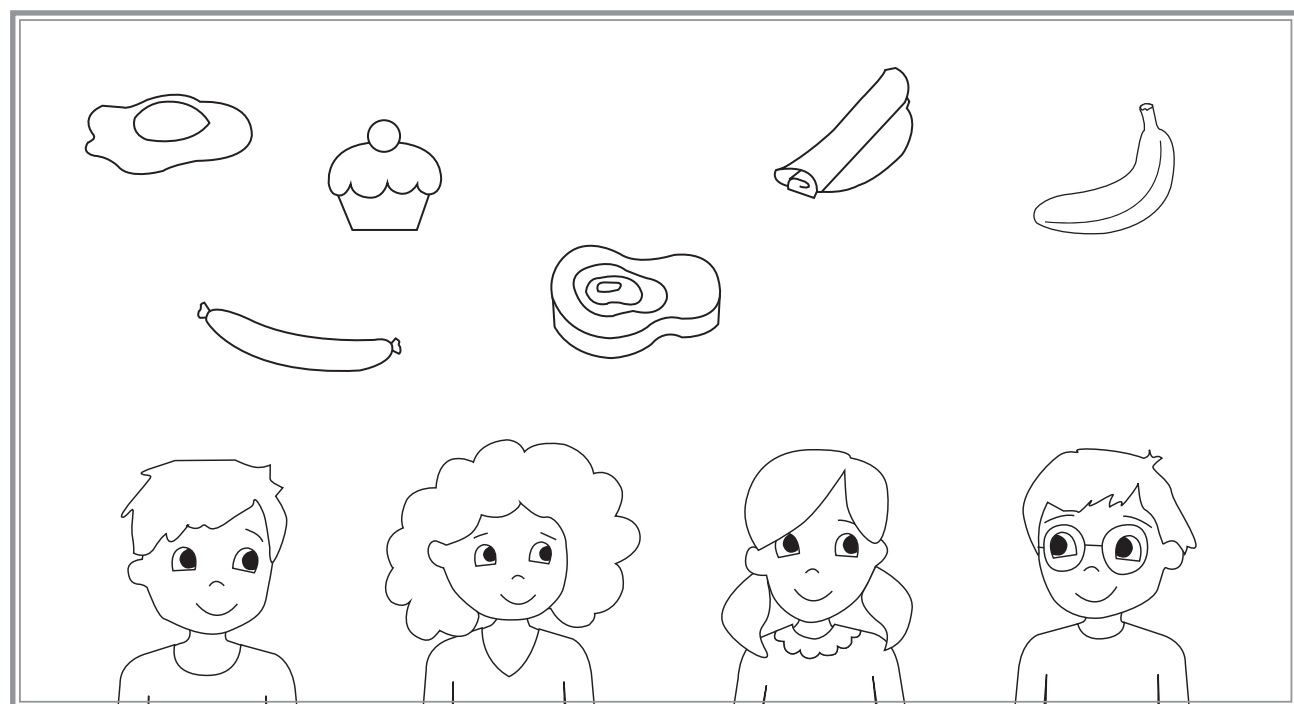



A large, empty white rectangular area with rounded corners, intended for writing or drawing.

RADNI LISTIĆ 5

Novogodišnji praznici

Ime: _____

Odjeljenje: _____

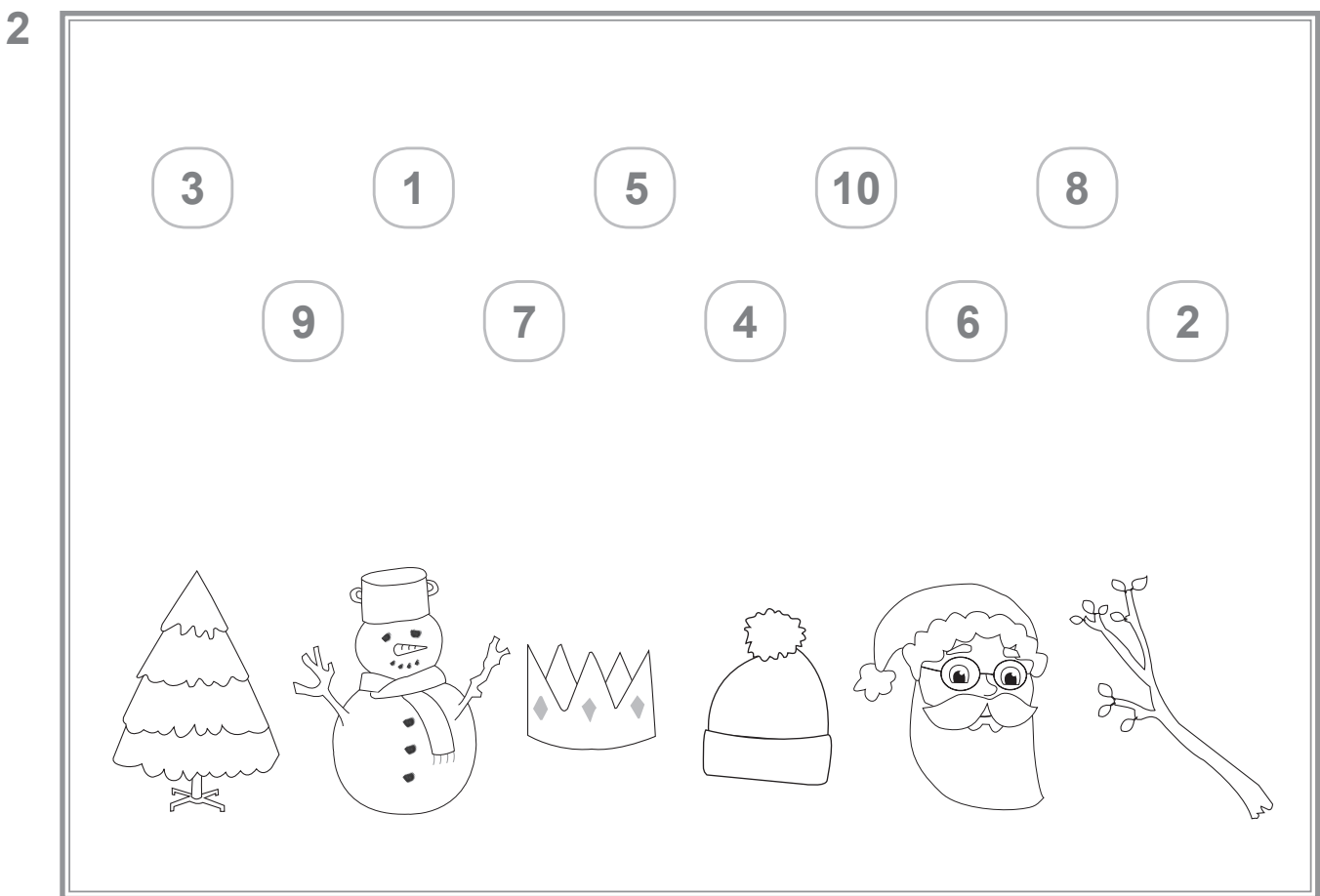

3



A large, empty white rectangular area with rounded corners, intended for writing or drawing.

RADNI LISTIĆ 6

Hajde da brojimo

Ime: _____

Odjeljenje: _____

7

20

2

10

12



18

7

15

6

19



4

18

7

10

1

8

2

11

6

12

14

19

16

3

9

5

3

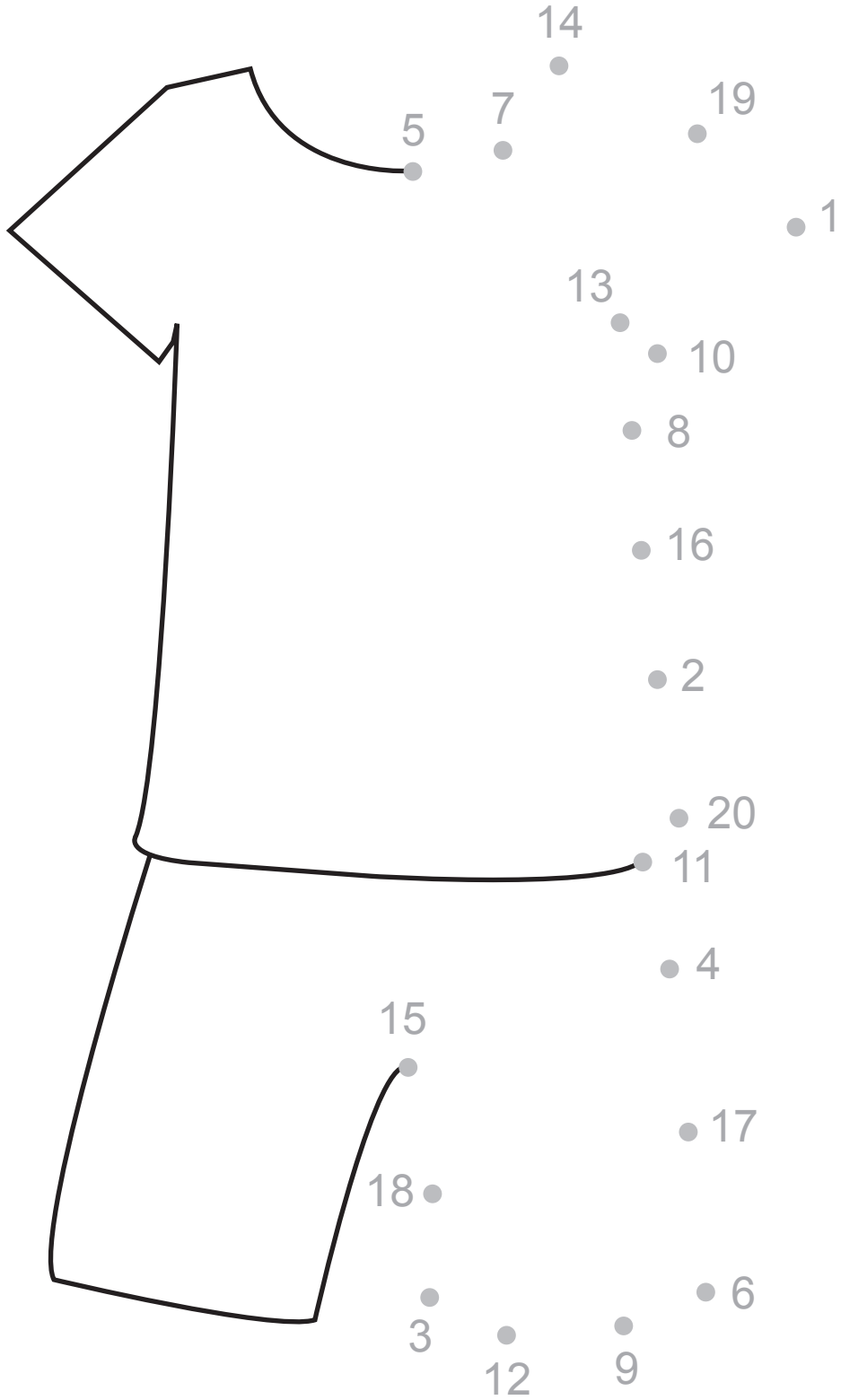

RADNI LISTIĆ 7

Srećan rođendan, Marko!

Ime: _____

Odjeljenje: _____

1

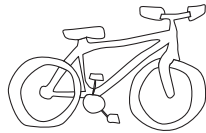
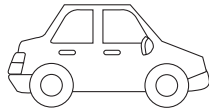
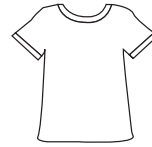
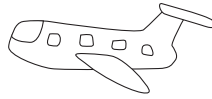

18

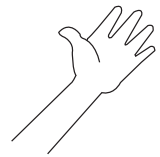
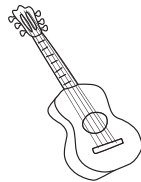

2

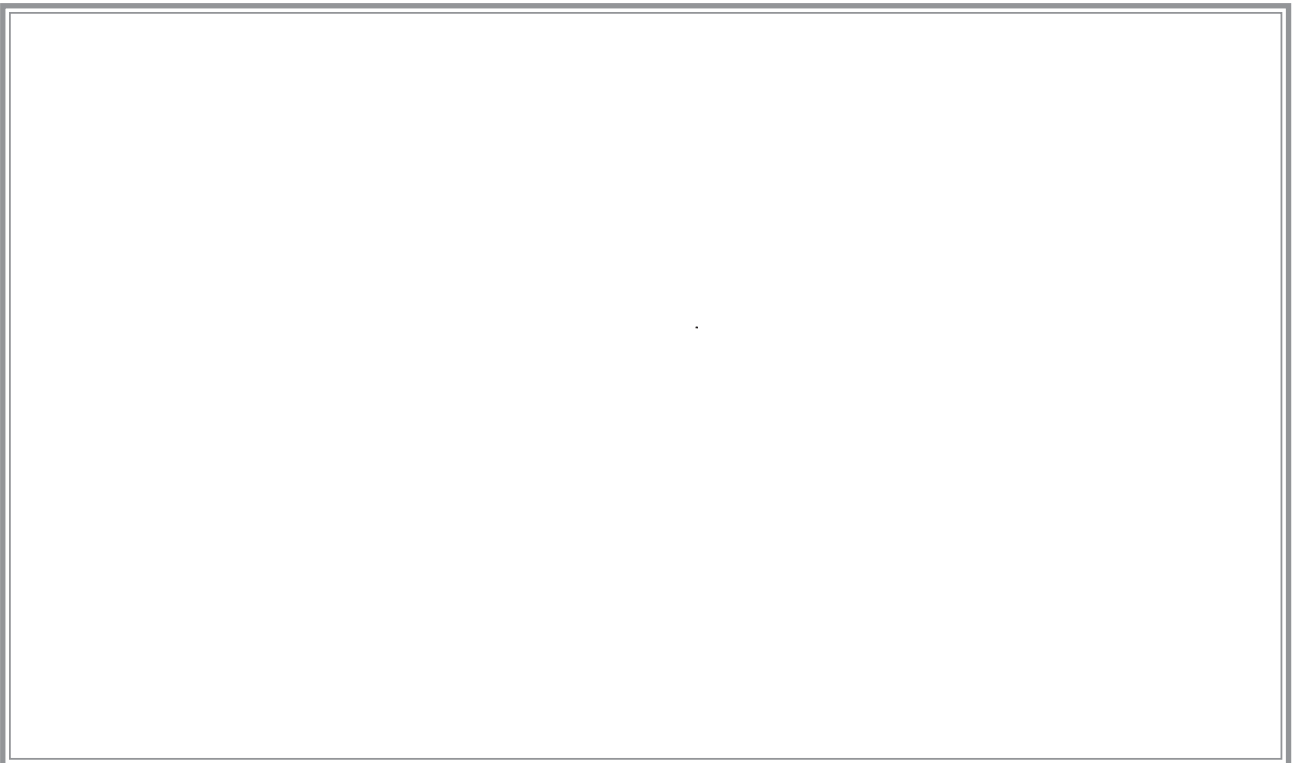

3

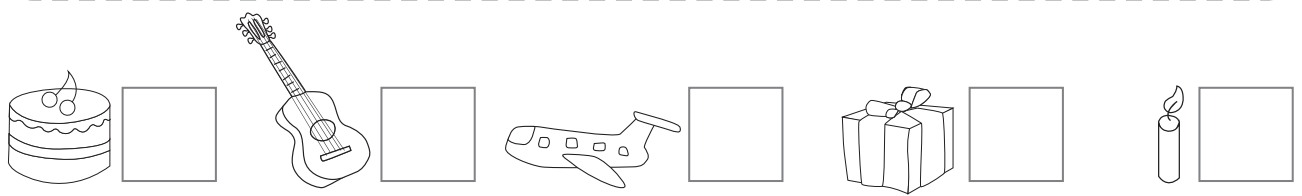
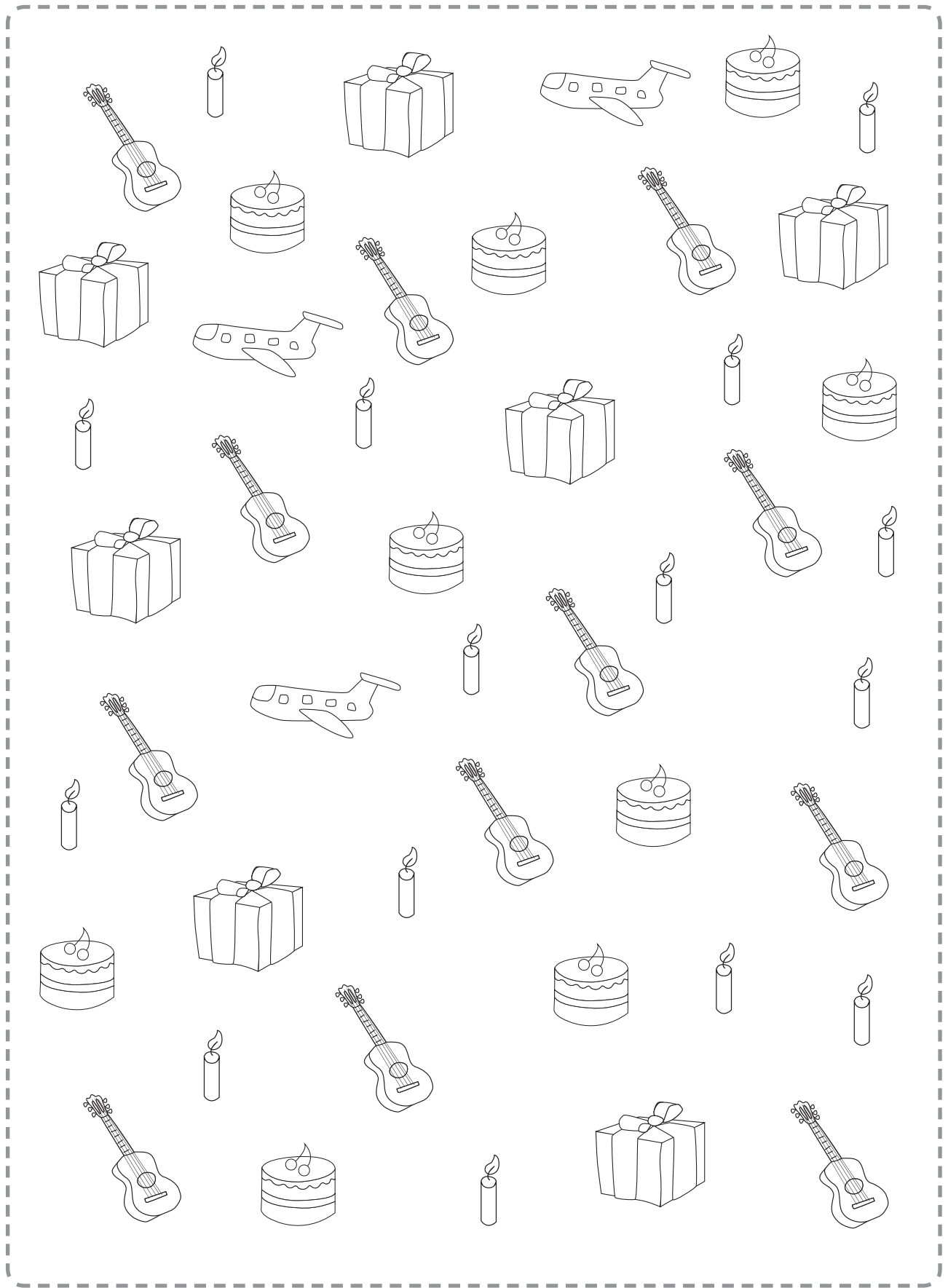

RADNI LISTIĆ 8

U svijetu divljih životinja

Ime: _____

Odjeljenje: _____

1

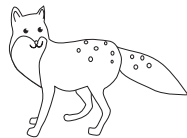
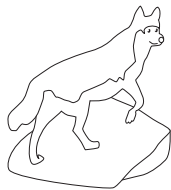
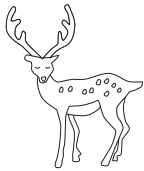
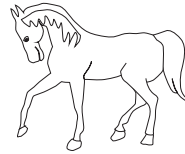
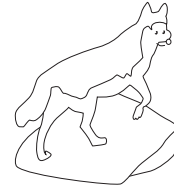
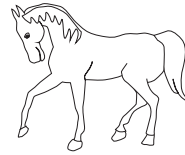
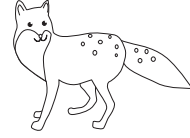
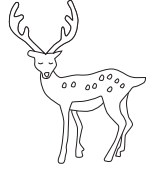

2



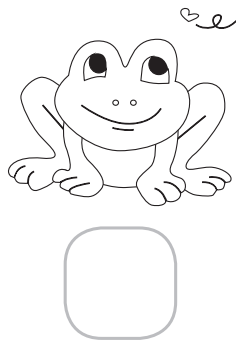
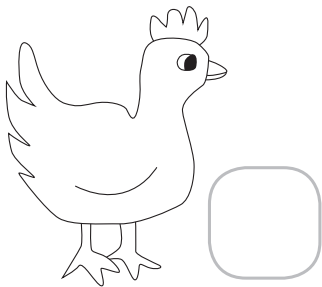
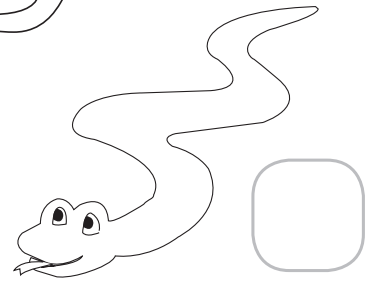
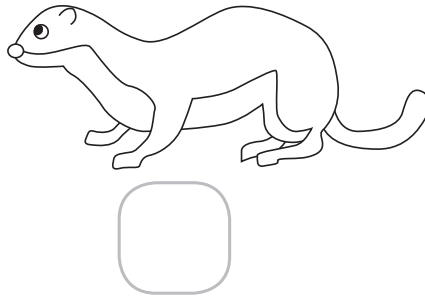
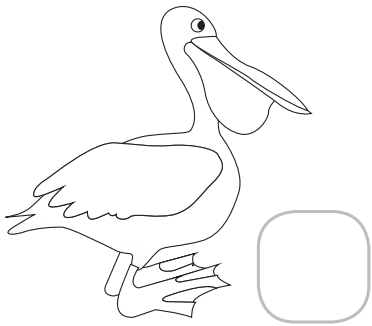
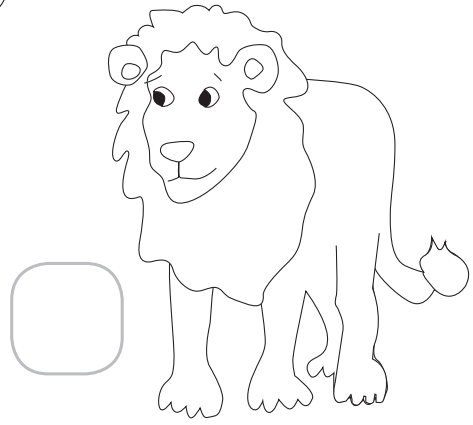
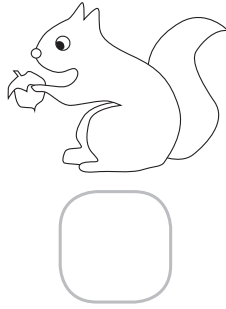
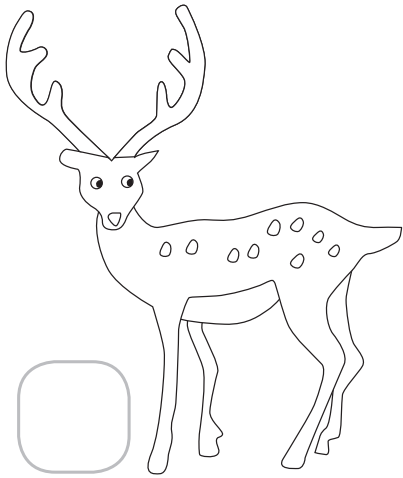
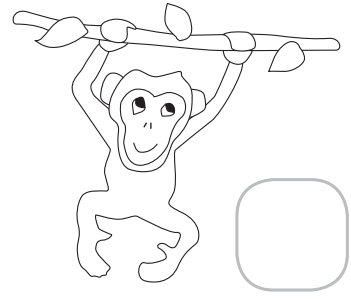
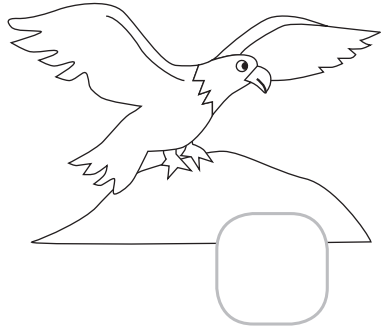
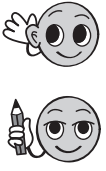

RADNI LISTIĆ 9

Kod veterinara

Ime: _____

Odjeljenje: _____

1

1



2

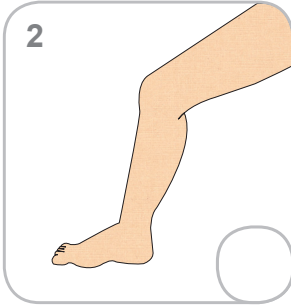

3



4



5

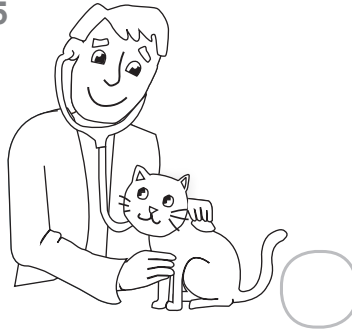

6

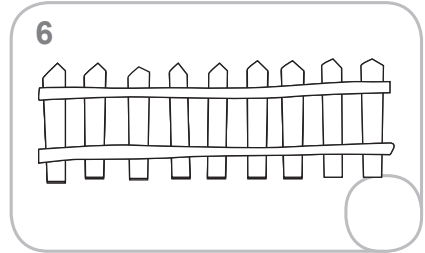

7

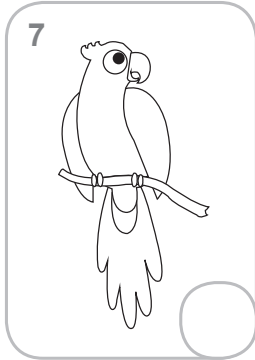

8

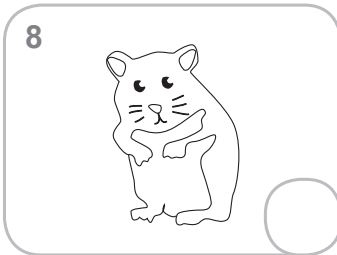

2

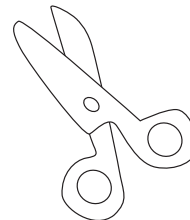
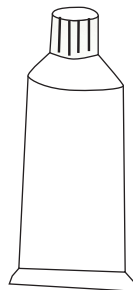
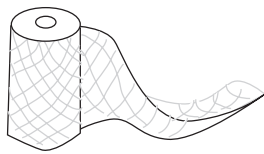
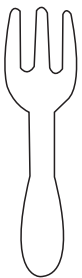



11

13

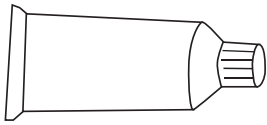

6

7

8



15

20

17

1



4

5

18

19

16



2

9

14

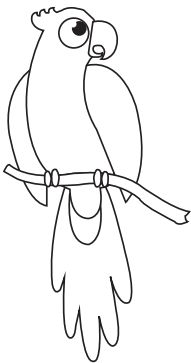

10

12

3